



МИНИСТЕРСТВО НАУКИ
И ВЫСШЕГО ОБРАЗОВАНИЯ
РОССИЙСКОЙ ФЕДЕРАЦИИ



МИНИСТЕРСТВО ПРОСВЕЩЕНИЯ
РОССИЙСКОЙ ФЕДЕРАЦИИ



ФЕДЕРАЛЬНАЯ СЛУЖБА
ГОСУДАРСТВЕННОЙ
СТАТИСТИКИ



ВЫСШАЯ ШКОЛА ЭКОНОМИКИ
НАЦИОНАЛЬНЫЙ ИССЛЕДОВАТЕЛЬСКИЙ УНИВЕРСИТЕТ



Институт статистических
исследований и экономики
знаний НИУ ВШЭ



ИНДИКАТОРЫ ОБРАЗОВАНИЯ

СТАТИСТИЧЕСКИЙ СБОРНИК



МИНИСТЕРСТВО НАУКИ
И ВЫСШЕГО ОБРАЗОВАНИЯ
РОССИЙСКОЙ ФЕДЕРАЦИИ



МИНИСТЕРСТВО ПРОСВЕЩЕНИЯ
РОССИЙСКОЙ ФЕДЕРАЦИИ



ФЕДЕРАЛЬНАЯ СЛУЖБА
ГОСУДАРСТВЕННОЙ
СТАТИСТИКИ



ВЫСШАЯ ШКОЛА ЭКОНОМИКИ
НАЦИОНАЛЬНЫЙ ИССЛЕДОВАТЕЛЬСКИЙ УНИВЕРСИТЕТ



Институт статистических
исследований и экономики
знаний НИУ ВШЭ

2022

ИНДИКАТОРЫ ОБРАЗОВАНИЯ

СТАТИСТИЧЕСКИЙ СБОРНИК

МОСКВА 2022

УДК 37(083.41)(470+571)
ББК 74(2Рос)я2
И60

Редакционная коллегия: Д. В. Афанасьев, Л. М. Гохберг, Я. И. Кузьминов, И. Н. Шаповал, Н. Б. Шугаль

Авторы: Н. В. Бондаренко, Л. М. Гохберг, О. А. Зорина, В. И. Кузнецова, Л. Б. Кузьмичева, О. К. Озерова, Е. В. Саутина, Т. А. Сутырина, Е. В. Шкалева, Н. Б. Шугаль

В подготовке материалов принимали участие: А. Р. Бикбаева, Н. В. Бородина, О. Л. Глотко, В. В. Краснова, Е. Н. Львова, Н. Б. Спорыхина, Е. С. Шевцов, М. П. Элефтерова

Индикаторы образования: 2022 : статистический сборник / Н. В. Бондаренко, Л. М. Гохберг, О. А. Зорина и др.; Нац. исслед. ун-т «Высшая школа экономики». – М. : НИУ ВШЭ, 2022. – 532 с. – 250 экз. – ISBN 978-5-7598-2598-2 (в обл.).

В настоящем сборнике, подготовленном Институтом статистических исследований и экономики знаний Национального исследовательского университета «Высшая школа экономики», представлены данные, отражающие уровень и динамику основных индикаторов образования в Российской Федерации. Сборник содержит сведения об организациях, осуществляющих образовательную деятельность. Отдельные разделы посвящены движению обучающихся в системе образования, участию населения в непрерывном образовании, связи образования с рынком труда, цифровизации образования, финансированию образования, составу обучающихся, персоналу, условиям обучения, образованию лиц с ограниченными возможностями здоровья; представлены международные сопоставления.

В публикации использованы данные Федеральной службы государственной статистики, Министерства науки и высшего образования Российской Федерации, Министерства просвещения Российской Федерации, Федерального казначейства, Организации экономического сотрудничества и развития, Международной ассоциации по оценке учебных достижений (IEA), а также собственные методологические и аналитические разработки Института статистических исследований и экономики знаний НИУ ВШЭ. В ряде случаев данные по отдельным показателям уточняют ранее опубликованные.

УДК 37(083.41)(470+571)
ББК 74(2Рос)я2

*Публикация подготовлена в рамках Программы фундаментальных исследований
Национального исследовательского университета «Высшая школа экономики» (НИУ ВШЭ).*

Editorial Board: Dmitry Afanasyev, Leonid Gokhberg, Yaroslav Kuzminov, Irina Shapoval, and Nikolay Schugal

Authors: Nataliya Bondarenko, Leonid Gokhberg, Olga Zorina, Vera Kuznetsova, Lyubov Kuzmicheva, Olga Ozerova, Elena Sautina, Tatyana Sutyryna, Elena Shkaleva, and Nikolay Schugal

With contributions by: Alina Bikbayeva, Nataliya Borodina, Olga Glotko, Viktoriya Krasnova, Elena Lvova, Nataliya Sporykhina, Evgeniy Shevtsov, and Mariya Elefterova

Indicators of Education in the Russian Federation: 2022 : Data Book / N. Bondarenko, L. Gokhberg, O. Zorina et al.; National Research University Higher School of Economics. – Moscow : HSE, 2022.

*The publication was prepared within the framework of the Basic Research Programme
at the National Research University Higher School of Economics (HSE).*

doi: 10.17323/978-5-7598-2598-2

ISBN 978-5-7598-2598-2

© Национальный исследовательский университет «Высшая школа экономики», 2022
При перепечатке ссылка обязательна

СОДЕРЖАНИЕ

Система образования в Российской Федерации	30
Наглядно об образовании: 2020	31
1. Движение обучающихся в системе образования.....	43
1.1. Карта движения обучающихся: 2018	44
1.2. Карта движения обучающихся: 2019	46
1.3. Карта движения обучающихся: 2020.....	48
1.4. Структура численности принятых на обучение по образовательным программам начального и основного общего образования.....	50
1.5. Структура численности выпускников, обучавшихся по образовательным программам основного общего образования.....	51
1.6. Структура численности принятых на обучение по образовательным программам среднего общего образования.....	52
1.7. Структура численности выпускников, обучавшихся по образовательным программам среднего общего образования.....	53
1.8. Структура численности принятых на обучение по программам подготовки квалифицированных рабочих, служащих	54
1.9. Структура численности выпускников, обучавшихся по программам подготовки квалифицированных рабочих, служащих	55
1.10. Структура численности принятых на обучение по программам подготовки специалистов среднего звена	56
1.11. Структура численности выпускников, обучавшихся по программам подготовки специалистов среднего звена	57
1.12. Структура численности принятых на обучение по программам бакалавриата, специалитета, магистратуры	58
1.13. Структура численности выпускников, обучавшихся по программам бакалавриата, специалитета, магистратуры	59
1.14. Структура численности принятых на обучение по программам подготовки научно-педагогических кадров в аспирантуре, программам ординатуры, программам ассистентуры-стажировки и на подготовку научных кадров в докторантуре	60
Методологические комментарии	61
2. Образовательный потенциал населения.....	63
2.1. Уровень образования населения в возрасте 15 лет и старше по полу: 2015	64
2.2. Уровень образования населения в возрасте 25–64 лет по возрастным группам и полу: 2015.....	65
2.3. Средняя ожидаемая продолжительность обучения в течение предстоящей жизни для детей в возрасте 6 лет.....	68

2.4. Валовые коэффициенты выпуска специалистов (квалифицированных рабочих, служащих) с профессиональным образованием	69	3.5. Участие в непрерывном образовании женщин, имеющих детей в возрасте до 18 лет, по возрасту младшего ребенка: 2020	80
2.5. Намерение населения продолжить обучение: 2020	70	3.6. Участие в непрерывном образовании населения в возрасте 25–64 лет по статусу в составе рабочей силы: 2020	80
2.6. Стратегии населения, связанные с продолжением обучения: 2020	71	3.7. Участие в непрерывном образовании занятого населения в возрасте 25–64 лет по видам экономической деятельности: 2020	81
2.7. Участие лиц в возрасте 15 лет и старше, обучающихся в общеобразовательных организациях, в дополнительных занятиях: 2020	72	3.8. Цели получения дополнительного образования населением в возрасте 25–64 лет: 2020	82
2.8. Участие лиц в возрасте 15 лет и старше, обучающихся в общеобразовательных организациях, в дополнительных занятиях по видам занятий и типам организаций: 2020	73	3.9. Получение дополнительного образования населением в возрасте 25–64 лет по целям, месту проживания и возрастным группам: 2020	83
Методологические комментарии	74	3.10. Источники финансирования дополнительного образования населения в возрасте 25–64 лет: 2020	84
3. Участие населения в непрерывном образовании.....	75	3.11. Источники финансирования дополнительного образования населения в возрасте 25–64 лет по месту проживания: 2020	84
3.1. Участие в непрерывном образовании населения в возрасте 25–64 лет по полу	76	3.12. Намерение участвовать в непрерывном образовании населения в возрасте 25–64 лет по возрастным группам и статусу в составе рабочей силы: 2020	85
3.2. Участие в непрерывном образовании населения в возрасте 25–64 лет по полу, месту проживания, возрастным группам: 2020	77	3.13. Население в возрасте 25–64 лет, выразившее намерение участвовать в непрерывном образовании, по основным мотивам и возрастным группам: 2020	86
3.3. Участие в непрерывном образовании населения в возрасте 25–64 лет по уровню имеющегося образования: 2020	78	Методологические комментарии	87
3.4. Участие в непрерывном образовании населения в возрасте 25–64 лет по полу: 2020	79		

4. Цифровизация образования	89
4.1. Использование информационно-коммуникационных технологий в образовательных организациях	90
4.1.1. Цифровизация дошкольных образовательных организаций: 2020	90
4.1.2. Персональные компьютеры, используемые в учебных целях, в образовательных организациях, осуществляющих образовательную деятельность по образовательным программам начального, основного и среднего общего образования	91
4.1.3. Обеспеченность персональными компьютерами, используемыми в учебных целях, обучающихся образовательных организаций, осуществляющих образовательную деятельность по образовательным программам начального, основного и среднего общего образования.....	92
4.1.4. Использование программных средств, доступных для обучающихся в образовательных организациях, осуществляющих образовательную деятельность по образовательным программам начального, основного и среднего общего образования	93
4.1.5. Образовательные организации, осуществляющие образовательную деятельность по образовательным программам начального, основного и среднего общего образования, использующие электронные дневники и электронные журналы	94
4.1.6. Численность обучающихся по образовательным программам начального, основного и среднего общего образования с применением электронного обучения	95
4.1.7. Численность обучающихся по образовательным программам начального, основного и среднего общего образования с применением дистанционных образовательных технологий	96
4.1.8. Цифровизация организаций дополнительного образования, осуществляющих образовательную деятельность по дополнительным общеобразовательным программам для детей: 2020	97
4.1.9. Персональные компьютеры, используемые в учебных целях, в образовательных организациях, осуществляющих образовательную деятельность по образовательным программам среднего профессионального образования.....	98
4.1.10. Обеспеченность персональными компьютерами, используемыми в учебных целях, студентов образовательных организаций, осуществляющих образовательную деятельность по образовательным программам среднего профессионального образования.....	99
4.1.11. Использование программных средств, доступных для обучающихся в образовательных организациях, осуществляющих образовательную деятельность по образовательным программам среднего профессионального образования	100

4.1.12. Численность студентов, обучающихся по образовательным программам среднего профессионального образования с применением электронного обучения	101
4.1.13. Численность студентов, обучающихся по образовательным программам среднего профессионального образования с применением дистанционных образовательных технологий	102
4.1.14. Персональные компьютеры, используемые в учебных целях, в образовательных организациях высшего образования	103
4.1.15. Обеспеченность персональными компьютерами, используемыми в учебных целях, студентов образовательных организаций высшего образования	104
4.1.16. Использование программных средств, доступных для обучающихся в образовательных организациях высшего образования	105
4.1.17. Численность студентов, обучающихся по программам бакалавриата, специалитета, магистратуры с применением электронного обучения	106
4.1.18. Численность студентов, обучающихся по программам бакалавриата, специалитета, магистратуры с применением дистанционных образовательных технологий	107
4.1.19. Персональные компьютеры, используемые в учебных целях, в профессиональных образовательных организациях, осуществляющих образовательную деятельность по программам профессионального обучения	108
4.1.20. Персональные компьютеры, используемые в учебных целях, в организациях дополнительного профессионального образования	108
4.1.21. Распределение образовательных организаций по максимальной скорости передачи данных через интернет: 2020	109
4.1.22. Число посадочных мест, оснащенных персональными компьютерами, для пользователей библиотек в образовательных организациях	110
4.1.23. Наличие веб-сайта в образовательных организациях: 2020	112
4.1.24. Удельный вес учителей, использующих в учебном процессе персональные компьютеры, в общей численности учителей образовательных организаций, осуществляющих образовательную деятельность по образовательным программам начального, основного и среднего общего образования: 2020/2021	113
4.2. Подготовка кадров для цифровой экономики	114
4.2.1. Численность студентов, обучающихся по образовательным программам среднего профессионального образования по ключевым укрупненным группам профессий и специальностей в области цифровых технологий и производства связанных с ними продуктов и услуг	114
4.2.2. Прием студентов на обучение по образовательным программам среднего профессионального образования по ключевым укрупненным группам профессий и специальностей в области цифровых технологий и производства связанных с ними продуктов и услуг	115

4.2.3. Выпуск квалифицированных рабочих, служащих и специалистов среднего звена по ключевым укрупненным группам профессий и специальностей в области цифровых технологий и производства связанных с ними продуктов и услуг.....	116
4.2.4. Структура выпуска лиц со средним профессиональным образованием по ключевым укрупненным группам профессий и специальностей в области цифровых технологий и производства связанных с ними продуктов и услуг: 2020.....	117
4.2.5. Численность студентов, обучающихся по программам бакалавриата, специалитета, магистратуры по ключевым укрупненным группам специальностей и направлений подготовки в области цифровых технологий и производства связанных с ними продуктов и услуг	118
4.2.6. Прием студентов на обучение по программам бакалавриата, специалитета, магистратуры по ключевым укрупненным группам специальностей и направлений подготовки в области цифровых технологий и производства связанных с ними продуктов и услуг	119
4.2.7. Выпуск бакалавров, специалистов, магистров по ключевым укрупненным группам специальностей и направлений подготовки в области цифровых технологий и производства связанных с ними продуктов и услуг	120
4.2.8. Структура выпуска лиц с высшим образованием по программам бакалавриата, специалитета, магистратуры по ключевым укрупненным группам специальностей и направлений подготовки в области цифровых технологий и производства связанных с ними продуктов и услуг: 2020	121
4.2.9. Численность обучающихся по программам подготовки научно-педагогических кадров в аспирантуре и программам ассистентуры-стажировки, прием на обучение и выпуск по ключевым укрупненным группам специальностей и направлений подготовки в области цифровых технологий и производства связанных с ними продуктов и услуг	122
4.2.10. Структура лиц, защитивших диссертации в период аспирантской подготовки, по ключевым укрупненным группам направлений подготовки в области цифровых технологий и производства связанных с ними продуктов и услуг: 2020	123
4.3. Цифровые навыки студентов	124
4.3.1. Места использования персональных компьютеров и интернета студентами по уровню образовательных программ и типу населенных пунктов: 2020.....	124
4.3.2. Отсутствие компьютера и доступа к скоростному интернету в домохозяйствах, где проживают студенты, по уровню образовательных программ и типу населенных пунктов.....	125

4.3.3. Навыки работы с программным обеспечением у студентов по уровню образовательных программ и типу населенных пунктов	126	4.3.12. Уровень развития цифровых навыков у студентов в России и странах Европейского союза по группам навыков: 2020	135
4.3.4. Уровень развития навыков работы с программным обеспечением у студентов по уровню образовательных программ и типу населенных пунктов	127	4.3.13. Уровень развития цифровых навыков у студентов по уровню образовательных программ и типу населенных пунктов.....	136
4.3.5. Цифровые коммуникационные навыки у студентов по уровню образовательных программ и типу населенных пунктов	128	4.3.14. Уровень развития цифровых навыков у студентов по уровню образовательных программ и федеральным округам: 2020	137
4.3.6. Уровень развития цифровых коммуникационных навыков у студентов по уровню образовательных программ и типу населенных пунктов	129	4.4. Онлайн-обучение	139
4.3.7. Цифровые навыки работы с информацией у студентов по уровню образовательных программ и типу населенных пунктов	130	4.4.1. Распределение онлайн-курсов образовательных организаций высшего образования по образовательным платформам	139
4.3.8. Уровень развития цифровых навыков работы с информацией у студентов по уровню образовательных программ и типу населенных пунктов	131	4.4.2. Топ-десять образовательных платформ по числу онлайн-курсов образовательных организаций высшего образования	140
4.3.9. Цифровые навыки работы с информацией, связанной с обучением, у студентов по уровню образовательных программ и типу населенных пунктов	132	Методологические комментарии	141
4.3.10. Цифровые навыки решения задач у студентов по уровню образовательных программ и типу населенных пунктов	133	5. Образование и рынок труда	149
4.3.11. Уровень развития цифровых навыков решения задач у студентов по уровню образовательных программ и типу населенных пунктов	134	5.1. Уровень занятости и безработицы в зависимости от уровня образования населения	150
		5.2. Занятые по уровню образования и полу	151
		5.3. Уровень занятости населения по уровню образования и возрастным группам	152
		5.4. Безработные по уровню образования и полу	153
		5.5. Уровень безработицы по уровню образования и возрастным группам	154

5.6. Средняя продолжительность безработицы по уровню образования	155
5.7. Длительная безработица по уровню образования и полу.....	157
5.8. Уровень участия в составе рабочей силы выпускников со средним профессиональным и высшим образованием, завершивших обучение в 2017–2019 гг.: 2020	158
5.9. Связь основной работы с полученной профессией выпускников со средним профессиональным образованием, обучавшихся по программам подготовки квалифицированных рабочих, служащих и завершивших обучение в 2017–2019 гг., по укрупненным группам профессий: 2020	159
5.10. Связь основной работы с полученной специальностью выпускников со средним профессиональным образованием, обучавшихся по программам подготовки специалистов среднего звена и завершивших обучение в 2017–2019 гг., по укрупненным группам специальностей: 2020.....	160
5.11. Связь основной работы с полученной специальностью выпускников с высшим образованием, завершивших обучение в 2017–2019 гг., по укрупненным группам специальностей и направлений подготовки: 2020	162
5.12. Средняя заработная плата работников по группам занятий и уровню образования: 2019	165
5.13. Соотношение средней заработной платы работников по уровню образования: 2019.....	166

5.14. Численность выпускников образовательных организаций, зарегистрированных в органах государственной службы занятости.....	167
Методологические комментарии	168

6. Финансирование образования169

6.1. Расходы на образование в Российской Федерации	170
6.2. Расходы на образование в Российской Федерации в процентах к валовому внутреннему продукту.....	171
6.3. Государственные расходы на образование по уровням бюджетной системы	172
6.4. Динамика государственных расходов на образование	172
6.5. Удельный вес расходов на образование в общих расходах консолидированного бюджета Российской Федерации и бюджетов государственных внебюджетных фондов	173
6.6. Государственные расходы на образование в процентах к валовому внутреннему продукту по отдельным уровням бюджетной системы.....	174
6.7. Государственные расходы на образование по подразделам классификации расходов бюджетов	175
6.8. Государственные расходы на образование в процентах к валовому внутреннему продукту по подразделам классификации расходов бюджетов	176
6.9. Государственные расходы на образование в расчете на одного обучающегося по подразделам классификации расходов бюджетов	177

- 6.10. Объем платных услуг населению в системе образования..... 178
- 6.11. Расходы домашних хозяйств на оплату услуг образования..... 178
- 6.12. Расходы домашних хозяйств на оплату услуг образования по 10-процентным группам населения с различным уровнем среднедушевых доходов 179
- 6.13. Расходы домашних хозяйств на оплату услуг образования по уровням образования 180
- 6.14. Объем средств образовательных организаций, осуществляющих образовательную деятельность по образовательным программам начального, основного и среднего общего образования, по источникам финансирования 181
- 6.15. Объем средств образовательных организаций, осуществляющих образовательную деятельность по образовательным программам начального, основного и среднего общего образования, по источникам финансирования и видам деятельности 182
- 6.16. Структура объема средств образовательных организаций, осуществляющих образовательную деятельность по образовательным программам начального, основного и среднего общего образования, по видам деятельности и источникам финансирования: 2020 183
- 6.17. Объем средств образовательных организаций, осуществляющих образовательную деятельность по образовательным программам начального, основного и среднего общего образования, в расчете на одного обучающегося 184
- 6.18. Объем средств организаций дополнительного образования, осуществляющих образовательную деятельность по дополнительным общеобразовательным программам для детей, по источникам финансирования 185
- 6.19. Объем средств организаций дополнительного образования, осуществляющих образовательную деятельность по дополнительным общеобразовательным программам для детей, в расчете на одного учащегося 186
- 6.20. Объем средств образовательных организаций, осуществляющих образовательную деятельность по образовательным программам среднего профессионального образования, по источникам финансирования..... 187
- 6.21. Объем средств образовательных организаций, осуществляющих образовательную деятельность по образовательным программам среднего профессионального образования, по источникам финансирования и видам деятельности 188
- 6.22. Структура объема средств образовательных организаций, осуществляющих образовательную деятельность по образовательным программам среднего профессионального образования, по видам деятельности и источникам финансирования: 2020 189
- 6.23. Распределение объема средств от образовательной деятельности, полученных образовательными организациями, осуществляющими образовательную деятельность по образовательным программам среднего профессионального образования, по источникам финансирования и видам реализуемых образовательных программ: 2020..... 190

6.24. Объем средств, поступивших в образовательные организации, осуществляющие образовательную деятельность по образовательным программам среднего профессионального образования, от реализации образовательных программ среднего профессионального образования, в расчете на одного студента, обучающегося по образовательным программам среднего профессионального образования.....	191	6.30. Численность студентов, обучающихся по программам подготовки квалифицированных рабочих, служащих, прием на обучение и выпуск квалифицированных рабочих, служащих по источникам финансирования	199
6.25. Объем средств образовательных организаций высшего образования по источникам финансирования.....	192	6.31. Структура численности студентов, обучающихся по программам подготовки квалифицированных рабочих, служащих, по источникам финансирования	200
6.26. Объем средств образовательных организаций высшего образования по источникам финансирования и видам деятельности	193	6.32. Численность студентов, обучающихся по программам подготовки специалистов среднего звена, прием на обучение и выпуск специалистов среднего звена по источникам финансирования	201
6.27. Структура объема средств образовательных организаций высшего образования по видам деятельности и источникам финансирования: 2020.....	195	6.33. Структура численности студентов, обучающихся по программам подготовки специалистов среднего звена, по источникам финансирования.....	202
6.28. Распределение объема средств от образовательной деятельности, полученных образовательными организациями высшего образования, по источникам финансирования и видам реализуемых образовательных программ: 2020.....	196	6.34. Численность студентов, обучающихся по программам бакалавриата, специалитета, магистратуры, прием на обучение и выпуск бакалавров, специалистов, магистров по источникам финансирования	203
6.29. Объем средств, поступивших в образовательные организации высшего образования от реализации программ бакалавриата, специалитета, магистратуры, в расчете на одного студента, обучающегося по программам бакалавриата, специалитета, магистратуры	198	6.35. Структура численности студентов, обучающихся по программам бакалавриата, специалитета, магистратуры, по источникам финансирования	204
		6.36. Численность аспирантов, ординаторов, ассистентов-стажеров, прием на обучение и выпуск по программам подготовки научно-педагогических кадров в аспирантуре, программам ординатуры и программам ассистентуры-стажировки по источникам финансирования	205
		6.37. Численность слушателей, завершивших обучение по программам профессионального обучения, по программам и источникам финансирования	207

6.38. Численность слушателей, завершивших обучение по дополнительным профессиональным программам, по программам и источникам финансирования	208
6.39. Численность учащихся организаций, осуществляющих образовательную деятельность по дополнительным общеобразовательным программам для детей, по направлениям программ и источникам финансирования	209
6.40. Средние потребительские цены на отдельные виды услуг образования	210
6.41. Индексы потребительских цен на отдельные виды услуг образования	211
Методологические комментарии	212
7. Организации, осуществляющие образовательную деятельность	215
7.1. Дошкольные образовательные организации	216
7.2. Организации, осуществляющие образовательную деятельность по образовательным программам начального, основного и среднего общего образования	216
7.3. Организации дополнительного образования, осуществляющие образовательную деятельность по дополнительным общеобразовательным программам для детей, по видам образовательной деятельности	217
7.4. Организации, осуществляющие образовательную деятельность по дополнительным общеобразовательным программам для детей, по направлениям программ	218
7.5. Образовательные организации, осуществляющие образовательную деятельность по образовательным программам среднего профессионального образования	218
7.6. Организации, осуществляющие образовательную деятельность по программам бакалавриата, специалитета, магистратуры	219
7.7. Филиалы организаций, осуществляющих образовательную деятельность по программам бакалавриата, специалитета, магистратуры	219
7.8. Организации, осуществляющие образовательную деятельность по программам подготовки научно-педагогических кадров в аспирантуре	220
7.9. Организации, осуществляющие образовательную деятельность по программам ординатуры и ассистентуры-стажировки	220
7.10. Организации, осуществляющие образовательную деятельность по программам профессионального обучения	221
7.11. Организации, осуществляющие образовательную деятельность по дополнительным профессиональным программам	222
Методологические комментарии	223
8. Контингент обучающихся	225
8.1. Основные общеобразовательные программы	226
8.1.1. Образовательные программы дошкольного образования	226

8.1.1.1. Численность воспитанников организаций, осуществляющих образовательную деятельность по образовательным программам дошкольного образования, присмотр и уход за детьми.....	226
8.1.1.2. Численность воспитанников организаций, осуществляющих образовательную деятельность по образовательным программам дошкольного образования, присмотр и уход за детьми, по полу и возрасту	227
8.1.1.3. Численность воспитанников в расчете на 100 мест в организациях, осуществляющих образовательную деятельность по образовательным программам дошкольного образования, присмотр и уход за детьми: 2020.....	228
8.1.1.4. Численность воспитанников организаций, осуществляющих образовательную деятельность по образовательным программам дошкольного образования, присмотр и уход за детьми, по типам организаций.....	229
8.1.1.5. Численность воспитанников организаций, осуществляющих образовательную деятельность по образовательным программам дошкольного образования, присмотр и уход за детьми, по группам и их среднему размеру (наполняемость группы).....	230
8.1.1.6. Численность воспитанников, посещающих группы, функционирующие в режиме кратковременного и круглосуточного пребывания, в организациях, осуществляющих образовательную деятельность по образовательным программам дошкольного образования, присмотр и уход за детьми.....	231

8.1.1.7. Число мест в организациях, осуществляющих образовательную деятельность по образовательным программам дошкольного образования, присмотр и уход за детьми	232
8.1.1.8. Доступность дошкольного образования	233
8.1.1.9. Причины непосещения детьми в возрасте 3–8 лет дошкольных образовательных организаций: 2020	234
8.1.2. Образовательные программы начального, основного и среднего общего образования	235
8.1.2.1. Валовой коэффициент охвата детей начальным, основным и средним общим образованием	235
8.1.2.2. Численность обучающихся по образовательным программам начального, основного и среднего общего образования.....	236
8.1.2.3. Численность обучающихся по образовательным программам начального, основного и среднего общего образования по формам обучения.....	237
8.1.2.4. Численность обучающихся по образовательным программам начального, основного и среднего общего образования по группам классов	238
8.1.2.5. Средний размер класса (наполняемость класса) в организациях, осуществляющих образовательную деятельность по образовательным программам начального, основного и среднего общего образования.....	239

8.1.2.6. Прием обучающихся в 10-е классы организаций, осуществляющих образовательную деятельность по образовательным программам начального, основного и среднего общего образования	240
8.1.2.7. Численность обучающихся, углубленно изучающих отдельные учебные предметы в организациях, осуществляющих образовательную деятельность по образовательным программам начального, основного и среднего общего образования	241
8.1.2.8. Численность обучающихся в классах (группах) профильного обучения в организациях, осуществляющих образовательную деятельность по образовательным программам начального, основного и среднего общего образования	242
8.1.2.9. Сменность занятий в организациях, осуществляющих образовательную деятельность по образовательным программам начального, основного и среднего общего образования.....	243
8.1.2.10. Удельный вес обучающихся во вторую и третью смены в общей численности обучающихся в организациях, осуществляющих образовательную деятельность по образовательным программам начального, основного и среднего общего образования	244
8.1.2.11. Выпускники организаций, осуществляющих образовательную деятельность по образовательным программам начального, основного и среднего общего образования.....	245
8.1.2.12. Удельный вес обучающихся, получивших на государственной итоговой аттестации неудовлетворительные результаты, в общей численности обучающихся, участвовавших в государственной итоговой аттестации по образовательным программам основного и среднего общего образования.....	245
8.2. Основные образовательные программы среднего профессионального образования.....	246
8.2.1. Численность студентов, обучающихся по программам подготовки квалифицированных рабочих, служащих	246
8.2.2. Валовой коэффициент охвата молодежи программами подготовки квалифицированных рабочих, служащих по полу.....	247
8.2.3. Численность студентов, обучающихся по программам подготовки квалифицированных рабочих, служащих, по полу и возрасту.....	248
8.2.4. Прием студентов на обучение по программам подготовки квалифицированных рабочих, служащих.....	249
8.2.5. Выпуск квалифицированных рабочих, служащих	249
8.2.6. Выпуск квалифицированных рабочих, служащих по областям образования и укрупненным группам профессий	250
8.2.7. Коэффициент отсева по программам подготовки квалифицированных рабочих, служащих	252

8.2.8. Численность студентов, обучающихся по программам подготовки специалистов среднего звена.....	253
8.2.9. Валовой коэффициент охвата молодежи программами подготовки специалистов среднего звена по полу.....	254
8.2.10. Численность студентов, обучающихся по программам подготовки специалистов среднего звена, по полу и возрасту.....	255
8.2.11. Структура численности студентов, обучающихся по программам подготовки специалистов среднего звена, по формам обучения: 2020/2021.....	256
8.2.12. Численность иностранных студентов, обучающихся по программам подготовки специалистов среднего звена	257
8.2.13. Прием студентов на обучение по программам подготовки специалистов среднего звена.....	258
8.2.14. Выпуск специалистов среднего звена	258
8.2.15. Выпуск специалистов среднего звена по областям образования и укрупненным группам специальностей	259
8.2.16. Коэффициент отсева по программам подготовки специалистов среднего звена	261
8.3. Основные образовательные программы высшего образования.....	262
8.3.1. Образовательные программы высшего образования – программы бакалавриата, специалитета, магистратуры.....	262

8.3.1.1. Численность студентов, обучающихся по программам бакалавриата, специалитета, магистратуры	262
8.3.1.2. Валовой коэффициент охвата молодежи программами бакалавриата, специалитета, магистратуры по полу.....	263
8.3.1.3. Численность студентов, обучающихся по программам бакалавриата, специалитета, магистратуры	264
8.3.1.4. Численность студентов, обучающихся по программам бакалавриата, специалитета, магистратуры, по полу и возрасту	265
8.3.1.5. Структура численности студентов, обучающихся по программам бакалавриата, специалитета, магистратуры, по формам обучения: 2020/2021.....	266
8.3.1.6. Численность иностранных студентов, обучающихся по программам бакалавриата, специалитета, магистратуры	267
8.3.1.7. Структура численности иностранных студентов, обучающихся по программам бакалавриата, специалитета, магистратуры, по гражданству	268
8.3.1.8. Прием студентов на обучение по программам бакалавриата, специалитета, магистратуры	270
8.3.1.9. Прием студентов по программам бакалавриата, специалитета, магистратуры.....	271
8.3.1.10. Выпуск бакалавров, специалистов, магистров	272
8.3.1.11. Структура выпуска по уровню полученных дипломов	273

8.3.1.12. Выпуск бакалавров, специалистов, магистров по областям образования и укрупненным группам специальностей и направлений подготовки.....	274	8.3.2.8. Выпуск из ординатуры по укрупненным группам специальностей и отдельным специальностям	285
8.3.1.13. Коэффициент отсева по программам бакалавриата, специалитета, магистратуры.....	277	8.3.2.9. Подготовка кадров высшей квалификации по программам ассистентуры-стажировки.....	287
8.3.1.14. Численность студентов очной формы обучения, обучающихся по программам бакалавриата, специалитета, магистратуры и получающих стипендии, по видам стипендий.....	278	8.3.2.10. Численность ассистентов-стажеров по полу и возрасту.....	287
8.3.2. Образовательные программы высшего образования – программы подготовки научно-педагогических кадров в аспирантуре, программы ординатуры, программы ассистентуры-стажировки.....	280	8.3.2.11. Численность иностранных студентов, обучающихся по программам ассистентуры-стажировки.....	288
8.3.2.1. Подготовка научно-педагогических кадров в аспирантуре.....	280	8.3.2.12. Выпуск ассистентов-стажеров по укрупненным группам специальностей и отдельным специальностям	288
8.3.2.2. Численность аспирантов по полу и возрасту.....	281	8.4. Основные программы профессионального обучения	289
8.3.2.3. Численность иностранных студентов, обучающихся по программам подготовки научно-педагогических кадров в аспирантуре	281	8.4.1. Численность слушателей, завершивших обучение по программам профессионального обучения, по формам обучения	289
8.3.2.4. Выпуск из аспирантуры по укрупненным группам направлений подготовки.....	282	8.4.2. Численность слушателей, завершивших обучение по программам профессионального обучения, по уровню образования	290
8.3.2.5. Подготовка кадров высшей квалификации по программам ординатуры	284	8.4.3. Численность слушателей, завершивших обучение по программам профессионального обучения, по полу	291
8.3.2.6. Численность ординаторов по полу и возрасту.....	284	8.4.4. Численность слушателей, завершивших обучение по программам профессионального обучения, по возрастным группам: 2020	292
8.3.2.7. Численность иностранных студентов, обучающихся по программам ординатуры	285	8.4.5. Численность слушателей, завершивших обучение по программам профессионального обучения, по категориям.....	293

8.5. Дополнительные образовательные программы	294
8.5.1. Дополнительные общеобразовательные программы	294
8.5.1.1. Численность учащихся организаций дополнительного образования, осуществляющих образовательную деятельность по дополнительным общеобразовательным программам для детей	294
8.5.1.2. Численность учащихся организаций дополнительного образования, осуществляющих образовательную деятельность по дополнительным общеобразовательным программам для детей, по организациям	294
8.5.1.3. Структура численности учащихся организаций дополнительного образования, осуществляющих образовательную деятельность по дополнительным общеобразовательным программам для детей, по полу и возрасту	295
8.5.1.4. Численность учащихся организаций, осуществляющих образовательную деятельность по дополнительным общеобразовательным программам для детей, по направлениям программ	296
8.5.1.5. Численность учащихся организаций, осуществляющих образовательную деятельность по дополнительным общеобразовательным программам для детей, по направлениям программ и возрасту: 2020	297
8.5.2. Дополнительные профессиональные программы	298
8.5.2.1. Численность слушателей, завершивших обучение по дополнительным профессиональным программам, по формам обучения	298
8.5.2.2. Численность слушателей, завершивших обучение по дополнительным профессиональным программам, по полу	299
8.5.2.3. Численность слушателей, завершивших обучение по дополнительным профессиональным программам, по возрастным группам: 2020	299
8.5.2.4. Численность слушателей, завершивших обучение по дополнительным профессиональным программам, по категориям слушателей	300
Методологические комментарии	301
9. Численность и оплата труда работников образования	305
9.1. Занятость в образовании	306
9.1.1. Среднегодовая численность занятых по видам экономической деятельности	306
9.1.2. Удельный вес занятых в образовании в общей численности занятых в экономике	307
9.1.3. Удельный вес женщин в общей численности занятых в экономике и в образовании	307
9.1.4. Средний возраст занятых в экономике и в образовании	308
9.1.5. Среднесписочная численность работников образования	308
9.1.6. Движение работников в образовании	309
9.1.7. Выбытие работников из образовательных организаций	310

9.2. Педагогические работники организаций, осуществляющих образовательную деятельность по образовательным программам дошкольного образования, присмотр и уход за детьми	311
9.2.1. Численность педагогических работников организаций, осуществляющих образовательную деятельность по образовательным программам дошкольного образования, присмотр и уход за детьми, по должностям	311
9.2.2. Уровень образования педагогических работников организаций, осуществляющих образовательную деятельность по образовательным программам дошкольного образования, присмотр и уход за детьми, по должностям	312
9.2.3. Численность женщин в составе педагогических работников организаций, осуществляющих образовательную деятельность по образовательным программам дошкольного образования, присмотр и уход за детьми, по должностям	313
9.2.4. Структура численности педагогических работников организаций, осуществляющих образовательную деятельность по образовательным программам дошкольного образования, присмотр и уход за детьми, по возрастным группам	314
9.2.5. Структура педагогического персонала организаций, осуществляющих образовательную деятельность по образовательным программам дошкольного образования, присмотр и уход за детьми, по должностям и возрастным группам: 2020	315
9.2.6. Численность детей, посещающих организации, осуществляющие образовательную деятельность по образовательным программам дошкольного образования, присмотр и уход за детьми, в расчете на одного педагогического работника.....	316
9.3. Персонал организаций, осуществляющих образовательную деятельность по образовательным программам начального, основного и среднего общего образования.....	317
9.3.1. Численность работников организаций, осуществляющих образовательную деятельность по образовательным программам начального, основного и среднего общего образования, по категориям.....	317
9.3.2. Численность педагогических работников организаций, осуществляющих образовательную деятельность по образовательным программам начального, основного и среднего общего образования, по должностям	318
9.3.3. Уровень образования педагогических работников организаций, осуществляющих образовательную деятельность по образовательным программам начального, основного и среднего общего образования.....	320
9.3.4. Уровень образования педагогических работников организаций, осуществляющих образовательную деятельность по образовательным программам начального, основного и среднего общего образования, по должностям.....	321

9.3.5. Численность женщин в составе педагогических работников организаций, осуществляющих образовательную деятельность по образовательным программам начального, основного и среднего общего образования, по должностям	324
9.3.6. Удельный вес педагогических работников в общей численности работников организаций, осуществляющих образовательную деятельность по образовательным программам начального, основного и среднего общего образования	325
9.3.7. Численность обучающихся по образовательным программам начального, основного и среднего общего образования в расчете на одного педагогического работника	326
9.3.8. Руководящие и педагогические работники организаций, осуществляющих образовательную деятельность по образовательным программам начального, основного и среднего общего образования, прошедшие обучение по дополнительным профессиональным программам в течение последних трех лет.....	327
9.3.9. Структура численности педагогических работников организаций, осуществляющих образовательную деятельность по образовательным программам начального, основного и среднего общего образования, по возрастным группам и должностям: 2020/2021	328

9.3.10. Укомплектованность штатов педагогических работников организаций, осуществляющих образовательную деятельность по образовательным программам начального, основного и среднего общего образования, по должностям: 2020/2021	330
9.3.11. Численность учителей организаций, осуществляющих образовательную деятельность по образовательным программам начального, основного и среднего общего образования, по специальностям: 2020/2021	331
9.3.12. Укомплектованность штатов учителей организаций, осуществляющих образовательную деятельность по образовательным программам начального, основного и среднего общего образования, по специальностям: 2020/2021	335
9.4. Персонал образовательных организаций, осуществляющих образовательную деятельность по образовательным программам среднего профессионального образования	338
9.4.1. Численность работников образовательных организаций, осуществляющих образовательную деятельность по образовательным программам среднего профессионального образования	338
9.4.2. Численность педагогических работников образовательных организаций, осуществляющих образовательную деятельность по образовательным программам среднего профессионального образования, по должностям	339

- 9.4.3. Уровень образования педагогических работников образовательных организаций, осуществляющих образовательную деятельность по образовательным программам среднего профессионального образования, по должностям..... 342
- 9.4.4. Численность педагогических работников, имеющих ученую степень, ученое звание, в общей численности педагогических работников образовательных организаций, осуществляющих образовательную деятельность по образовательным программам среднего профессионального образования..... 345
- 9.4.5. Численность женщин в составе педагогических работников образовательных организаций, осуществляющих образовательную деятельность по образовательным программам среднего профессионального образования, по должностям 349
- 9.4.6. Удельный вес педагогических работников в общей численности работников образовательных организаций, осуществляющих образовательную деятельность по образовательным программам среднего профессионального образования 352
- 9.4.7. Численность преподавателей и мастеров производственного обучения образовательных организаций, осуществляющих образовательную деятельность по образовательным программам среднего профессионального образования 353
- 9.4.8. Численность студентов, обучающихся по образовательным программам среднего профессионального образования, в расчете на одного преподавателя и мастера производственного обучения образовательных организаций, осуществляющих образовательную деятельность по образовательным программам среднего профессионального образования..... 356
- 9.4.9. Руководящие и педагогические работники образовательных организаций, осуществляющих образовательную деятельность по образовательным программам среднего профессионального образования, прошедшие обучение по дополнительным профессиональным программам в течение последних трех лет..... 357
- 9.4.10. Численность руководящих и педагогических работников образовательных организаций, осуществляющих образовательную деятельность по образовательным программам среднего профессионального образования, прошедших повышение квалификации по программам, основанным на опыте союза «Молодые профессионалы» (Worldskills Russia) 362
- 9.4.11. Численность работников образовательных организаций, осуществляющих образовательную деятельность по образовательным программам среднего профессионального образования, имеющих сертификаты эксперта Ворлдскиллс и свидетельства союза «Молодые профессионалы» (Worldskills Russia) 364

9.4.12. Структура численности педагогических работников образовательных организаций, осуществляющих образовательную деятельность по образовательным программам среднего профессионального образования, по возрастным группам и должностям: 2020/2021.....	365
9.4.13. Структура численности преподавателей и мастеров производственного обучения образовательных организаций, осуществляющих образовательную деятельность по образовательным программам среднего профессионального образования, по возрастным группам и образовательным программам: 2020/2021.....	368
9.4.14. Укомплектованность штатов педагогических работников образовательных организаций, осуществляющих образовательную деятельность по образовательным программам среднего профессионального образования, по должностям: 2020/2021.....	369
9.4.15. Укомплектованность штатов преподавателей и мастеров производственного обучения образовательных организаций, осуществляющих образовательную деятельность по образовательным программам среднего профессионального образования, по образовательным программам: 2020/2021.....	371
9.5. Персонал организаций, осуществляющих образовательную деятельность по программам бакалавриата, специалитета, магистратуры	372
9.5.1. Численность работников организаций, осуществляющих образовательную деятельность по программам бакалавриата, специалитета, магистратуры, по категориям.....	372

9.5.2. Численность профессорско-преподавательского состава организаций, осуществляющих образовательную деятельность по программам бакалавриата, специалитета, магистратуры.....	375
9.5.3. Численность профессорско-преподавательского состава организаций, осуществляющих образовательную деятельность по программам бакалавриата, специалитета, магистратуры, имеющего ученую степень, ученое звание.....	377
9.5.4. Численность студентов в расчете на одного работника профессорско-преподавательского состава, осуществляющего образовательную деятельность по программам бакалавриата, специалитета, магистратуры	380
9.5.5. Численность профессорско-преподавательского состава, осуществляющего образовательную деятельность по программам бакалавриата, специалитета, магистратуры, по должностям.....	381
9.5.6. Численность профессорско-преподавательского состава, осуществляющего образовательную деятельность по программам бакалавриата, специалитета, магистратуры, имеющего ученую степень, ученое звание, по должностям: 2020/2021.....	383
9.5.7. Численность женщин в составе профессорско-преподавательского состава, осуществляющего образовательную деятельность по программам бакалавриата, специалитета, магистратуры, по должностям	385

9.5.8. Удельный вес профессорско-преподавательского состава в общей численности работников организаций, осуществляющих образовательную деятельность по программам бакалавриата, специалитета, магистратуры.....	387
9.5.9. Руководящие работники, профессорско-преподавательский состав и научные работники организаций, осуществляющих образовательную деятельность по программам бакалавриата, специалитета, магистратуры, прошедшие обучение по дополнительным профессиональным программам в течение последних трех лет.....	388
9.5.10. Численность иностранных работников организаций, осуществляющих образовательную деятельность по программам бакалавриата, специалитета, магистратуры.....	391
9.5.11. Структура численности профессорско-преподавательского состава, осуществляющего образовательную деятельность по программам бакалавриата, специалитета, магистратуры, по возрастным группам и должностям: 2020/2021.....	392
9.5.12. Укомплектованность штатов профессорско-преподавательского состава организаций, осуществляющих образовательную деятельность по программам бакалавриата, специалитета, магистратуры, по должностям: 2020/2021.....	395
9.6. Педагогические работники организаций, осуществляющих образовательную деятельность по программам профессионального обучения.....	396
9.6.1. Численность педагогических работников организаций, осуществляющих образовательную деятельность по программам профессионального обучения, по должностям	396
9.6.2. Уровень образования педагогических работников организаций, осуществляющих образовательную деятельность по программам профессионального обучения	397
9.6.3. Уровень образования педагогических работников организаций, осуществляющих образовательную деятельность по программам профессионального обучения, по должностям: 2020	398
9.6.4. Численность женщин в составе педагогических работников организаций, осуществляющих образовательную деятельность по программам профессионального обучения.....	399
9.6.5. Структура численности педагогических работников организаций, осуществляющих образовательную деятельность по программам профессионального обучения, по возрастным группам и должностям: 2020	400
9.6.6. Педагогические работники организаций, осуществляющих образовательную деятельность по программам профессионального обучения, прошедшие обучение по дополнительным профессиональным программам в течение последних трех лет	401

9.6.7. Укомплектованность штатов педагогических работников организаций, осуществляющих образовательную деятельность по программам профессионального обучения: 2020 402

9.7. Персонал организаций, осуществляющих образовательную деятельность по дополнительным общеобразовательным программам для детей..... 403

9.7.1. Численность работников организаций дополнительного образования, осуществляющих образовательную деятельность по дополнительным общеобразовательным программам для детей, по категориям 403

9.7.2. Численность педагогических работников организаций дополнительного образования, осуществляющих образовательную деятельность по дополнительным общеобразовательным программам для детей, по должностям 404

9.7.3. Уровень образования педагогических работников организаций дополнительного образования, осуществляющих образовательную деятельность по дополнительным общеобразовательным программам для детей 405

9.7.4. Уровень образования педагогических работников организаций дополнительного образования, осуществляющих образовательную деятельность по дополнительным общеобразовательным программам для детей, по должностям 406

9.7.5. Численность женщин в составе педагогических работников организаций дополнительного образования, осуществляющих образовательную деятельность по дополнительным общеобразовательным программам для детей, по должностям 407

9.7.6. Удельный вес педагогических работников в общей численности работников организаций дополнительного образования, осуществляющих образовательную деятельность по дополнительным общеобразовательным программам для детей..... 407

9.7.7. Структура численности педагогических работников организаций дополнительного образования, осуществляющих образовательную деятельность по дополнительным общеобразовательным программам для детей, по возрастным группам 408

9.7.8. Удельный вес педагогических работников в возрасте до 35 лет в общей численности педагогических работников организаций дополнительного образования, осуществляющих образовательную деятельность по дополнительным общеобразовательным программам для детей..... 409

9.7.9. Численность педагогических работников организаций, осуществляющих образовательную деятельность по дополнительным общеобразовательным программам для детей, по категориям 409

9.7.10. Уровень образования педагогических работников организаций, осуществляющих образовательную деятельность по дополнительным общеобразовательным программам для детей 410

9.7.11. Удельный вес женщин в составе педагогических работников организаций, осуществляющих образовательную деятельность по дополнительным общеобразовательным программам для детей.....	410
9.7.12. Структура численности педагогических работников организаций, осуществляющих образовательную деятельность по дополнительным общеобразовательным программам для детей, по возрастным группам.....	411
9.8. Профессорско-преподавательский состав организаций, осуществляющих образовательную деятельность по дополнительным профессиональным программам	412
9.8.1. Численность профессорско-преподавательского состава организаций, осуществляющих образовательную деятельность по дополнительным профессиональным программам, по должностям.....	412
9.8.2. Уровень образования профессорско-преподавательского состава организаций, осуществляющих образовательную деятельность по дополнительным профессиональным программам, по должностям.....	413
9.8.3. Численность женщин в составе профессорско-преподавательского состава организаций, осуществляющих образовательную деятельность по дополнительным профессиональным программам, по должностям	414
9.8.4. Структура численности профессорско-преподавательского состава организаций, осуществляющих образовательную деятельность по дополнительным профессиональным программам, по возрастным группам и должностям: 2020...	415
9.8.5. Профессорско-преподавательский состав организаций, осуществляющих образовательную деятельность по дополнительным профессиональным программам, прошедший обучение по дополнительным профессиональным программам в течение последних трех лет.....	416
9.8.6. Укомплектованность штатов профессорско-преподавательского состава организаций, осуществляющих образовательную деятельность по дополнительным профессиональным программам, по должностям: 2020	417
9.9. Зарботная плата в образовании	418
9.9.1. Среднемесячная номинальная начисленная заработная плата работников образования	418
9.9.2. Реальная начисленная заработная плата в образовании и экономике.....	419
9.9.3. Среднемесячная номинальная начисленная заработная плата работников образования по формам собственности организаций	420
9.9.4. Среднемесячная номинальная начисленная заработная плата работников образования	420
9.9.5. Среднемесячная номинальная начисленная заработная плата работников образования в процентах к заработной плате в экономике в целом.....	421
9.9.6. Распределение численности работников по размерам начисленной заработной платы в экономике и образовании: апрель 2021.....	422

9.9.7. Средняя заработная плата наиболее и наименее оплачиваемых работников по видам экономической деятельности: апрель 2021	423
9.9.8. Средняя заработная плата педагогических работников государственных и муниципальных образовательных организаций	424
9.9.9. Просроченная задолженность по заработной плате на 1 января 2021 г. по видам экономической деятельности	425
9.9.10. Просроченная задолженность по заработной плате в образовании на 1 января 2021 г.	426
Методологические комментарии	427

10. Условия обучения в организациях, осуществляющих образовательную деятельность.....429

10.1. Состояние зданий..... 430

10.1.1. Техническое состояние и благоустройство зданий дошкольных образовательных организаций	430
10.1.2. Техническое состояние и благоустройство зданий образовательных организаций, осуществляющих образовательную деятельность по образовательным программам начального, основного и среднего общего образования.....	431
10.1.3. Техническое состояние и благоустройство зданий организаций дополнительного образования, осуществляющих образовательную деятельность по дополнительным общеобразовательным программам для детей	432

10.1.4. Техническое состояние зданий образовательных организаций, осуществляющих образовательную деятельность по образовательным программам среднего профессионального образования	433
10.1.5. Техническое состояние зданий образовательных организаций высшего образования	434
10.1.6. Площадь зданий образовательных организаций, осуществляющих образовательную деятельность по образовательным программам среднего профессионального образования, и образовательных организаций высшего образования, оборудованных охранно-пожарной сигнализацией	435

10.2. Материально-техническое обеспечение437

10.2.1. Площадь зданий дошкольных образовательных организаций.....	437
10.2.2. Площадь зданий образовательных организаций, осуществляющих образовательную деятельность по образовательным программам начального, основного и среднего общего образования	438
10.2.3. Распределение площади зданий образовательных организаций, осуществляющих образовательную деятельность по образовательным программам начального, основного и среднего общего образования, по форме владения, пользования: 2020	439
10.2.4. Учебная площадь зданий образовательных организаций, осуществляющих образовательную деятельность по образовательным программам начального, основного и среднего общего образования	440

10.2.5. Площадь зданий образовательных организаций, осуществляющих образовательную деятельность по образовательным программам среднего профессионального образования.....	441	10.2.12. Площадь учебно-лабораторных зданий (корпусов) образовательных организаций высшего образования в расчете на одного студента.....	448
10.2.6. Распределение площади зданий образовательных организаций, осуществляющих образовательную деятельность по образовательным программам среднего профессионального образования, по форме владения, пользования: 2020	442	10.2.13. Оснащенность учебного процесса в образовательных организациях, осуществляющих образовательную деятельность по образовательным программам начального, основного и среднего общего образования	449
10.2.7. Распределение площади учебно-лабораторных зданий (корпусов) образовательных организаций, осуществляющих образовательную деятельность по образовательным программам среднего профессионального образования, по назначению.....	443	10.2.14. Обеспеченность обучающихся образовательных организаций, осуществляющих образовательную деятельность по образовательным программам начального, основного и среднего общего образования, горячим питанием	451
10.2.8. Площадь учебно-лабораторных зданий (корпусов) образовательных организаций, осуществляющих образовательную деятельность по образовательным программам среднего профессионального образования, в расчете на одного студента	444	10.2.15. Обеспеченность обучающихся образовательных организаций, осуществляющих образовательную деятельность по образовательным программам начального, основного и среднего общего образования, горячим питанием по группам классов: 2020	452
10.2.9. Площадь зданий образовательных организаций высшего образования	445	10.2.16. Охват обучающихся образовательных организаций, осуществляющих образовательную деятельность по образовательным программам начального, основного и среднего общего образования, подвозом: 2020.....	453
10.2.10. Распределение площади зданий образовательных организаций высшего образования по форме владения, пользования: 2020	446	10.2.17. Обеспеченность студентов образовательных организаций, осуществляющих образовательную деятельность по образовательным программам среднего профессионального образования, сетью общественного питания	454
10.2.11. Распределение площади учебно-лабораторных зданий (корпусов) образовательных организаций высшего образования по назначению	447		

10.2.18. Обеспеченность студентов образовательных организаций высшего образования сетью общественного питания	455
10.2.19. Библиотечный фонд образовательных организаций.....	456
10.2.20. Обеспеченность студентов общежитиями	457
Методологические комментарии	458

11. Образование лиц с ограниченными возможностями здоровья и инвалидностью

459

11.1. Доступность зданий образовательных организаций для маломобильных групп населения.....	460
11.2. Численность лиц с ограниченными возможностями здоровья, детей-инвалидов среди воспитанников организаций, осуществляющих образовательную деятельность по образовательным программам дошкольного образования, присмотр и уход за детьми, по группам	461
11.3. Численность лиц с ограниченными возможностями здоровья, инвалидов, обучающихся по образовательным программам начального, основного и среднего общего образования	462
11.4. Численность лиц с ограниченными возможностями здоровья, инвалидов, обучающихся по образовательным программам начального, основного и среднего общего образования, по образовательным программам: 2020/2021	463

11.5. Численность обучающихся по адаптированным образовательным программам начального, основного и среднего общего образования	464
11.6. Численность лиц с ограниченными возможностями здоровья, находящихся на совместном обучении, по образовательным программам начального, основного и среднего общего образования	465
11.7. Удельный вес обучающихся с ограниченными возможностями здоровья, находящихся на совместном обучении, в общей численности обучающихся с ограниченными возможностями здоровья по программам начального, основного и среднего общего образования.....	466
11.8. Численность обучающихся с ограниченными возможностями здоровья, находящихся на совместном обучении по программам начального, основного и среднего общего образования, по видам функциональных ограничений здоровья.....	467
11.9. Оснащенность организаций, осуществляющих образовательную деятельность по образовательным программам начального, основного и среднего общего образования, медицинскими пунктами и специальными кабинетами	468
11.10. Численность учителей-дефектологов в образовательных организациях, осуществляющих образовательную деятельность по образовательным программам начального, основного и среднего общего образования: 2020/2021	469

11.11. Укомплектованность учителями-дефектологами образовательных организаций, осуществляющих образовательную деятельность по образовательным программам начального, основного и среднего общего образования: 2020/2021	470
11.12. Намерения родителей по продолжению обучения детей-инвалидов, обучающихся в общеобразовательных организациях: 2020	471
11.13. Численность лиц с ограниченными возможностями здоровья, детей-инвалидов среди обучающихся по дополнительным общеобразовательным программам для детей	472
11.14. Численность студентов с ограниченными возможностями здоровья и студентов, имеющих инвалидность, обучающихся по образовательным программам среднего профессионального образования	473
11.15. Численность студентов с ограниченными возможностями здоровья и студентов, имеющих инвалидность, обучающихся по программам бакалавриата, специалитета, магистратуры	474
11.16. Численность лиц с ограниченными возможностями здоровья и лиц, имеющих инвалидность, среди обучающихся по программам подготовки научно-педагогических кадров в аспирантуре, программам ординатуры, ассистентуры-стажировки: 2020	475
11.17. Численность слушателей с ограниченными возможностями здоровья и слушателей, имеющих инвалидность, завершивших обучение по программам профессионального обучения: 2020	476
11.18. Численность слушателей с ограниченными возможностями здоровья и слушателей, имеющих инвалидность, завершивших обучение по дополнительным профессиональным программам: 2020	477
Методологические комментарии	478
12. Международные сопоставления	479
12.1. Уровень образования взрослого населения в России, странах ОЭСР и странах БРИКС: 2020	480
12.2. Удельный вес взрослого населения, имеющего высшее образование (МСКО 6, 7 и 8), в общей его численности в России и странах ОЭСР по возрастным группам: 2020	483
12.3. Занятость и безработица по образованию в России, странах ОЭСР и странах БРИКС: 2020	484
12.4. Расходы на образование в России и странах ОЭСР: 2018	487
12.5. Государственные расходы на образование в России и странах ОЭСР: 2018	489
12.6. Расходы на образование в процентах к валовому внутреннему продукту в России и странах ОЭСР: 2018	491
12.7. Государственные расходы на образование в процентах к общим государственным расходам в России и странах ОЭСР: 2018	493
12.8. Соотношение государственных и негосударственных расходов на образование в России и странах ОЭСР: 2018 ...	495
12.9. Динамика соотношения государственных и негосударственных расходов на образование в России и странах ОЭСР	497

12.10. Расходы на образование в расчете на одного обучающегося в России и странах ОЭСР: 2018	499	12.16. Охват детей дошкольным образованием в России и странах ОЭСР: 2019	510
12.11. Динамика расходов на образование в расчете на одного обучающегося в России и странах ОЭСР	501	12.17. Удельный вес женщин в общей численности учителей (преподавателей) в России, странах ОЭСР и странах БРИКС: 2019.....	512
12.12. Распределение выпускников со средним профессиональным образованием по программам подготовки специалистов среднего звена в России и странах ОЭСР по научным областям образования (МСКО 5): 2019	503	12.18. Численность обучающихся в расчете на одного учителя (преподавателя) в России, странах ОЭСР и странах БРИКС: 2019.....	515
12.13. Распределение выпускников с высшим образованием по программам бакалавриата, специалитета, магистратуры в России и странах ОЭСР по научным областям образования (МСКО 6,7): 2019	505	12.19. Средний размер класса в России и странах ОЭСР: 2019.....	518
12.14. Удельный вес иностранных студентов, аспирантов, ординаторов и ассистентов-стажеров в общей их численности в России, странах ОЭСР и странах БРИКС: среднее профессиональное образование по программам подготовки специалистов среднего звена и высшее образование (МСКО 5, 6, 7 и 8): 2019.....	507	12.20. Динамика среднего балла учащихся 4-х классов по математике и естественнонаучным дисциплинам	520
12.15. Охват образованием населения в России и странах ОЭСР по возрастным группам: 2019.....	508	12.21. Динамика среднего балла учащихся 8-х классов по математике и естественнонаучным дисциплинам	521
		12.22. Результаты учащихся 4-х классов по математике и естествознанию: 2019	522
		12.23. Результаты учащихся 8-х классов по математике и естествознанию: 2019	524
		Методологические комментарии	526

Условные обозначения:

... нет данных,

– явление отсутствует,

0.0 незначительная величина.

В отдельных случаях небольшое расхождение итогов с суммой слагаемых объясняется округлением данных.

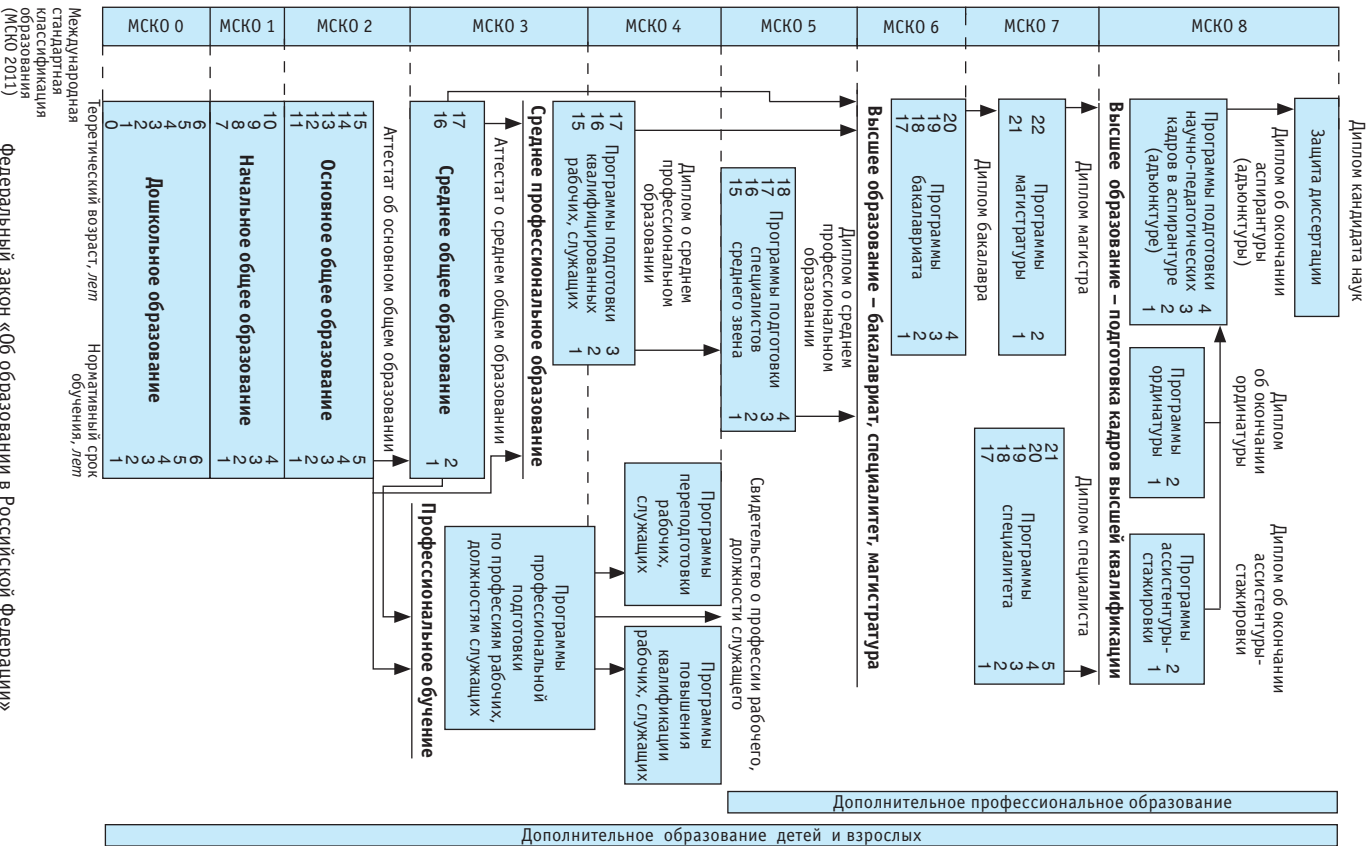



НАГЛЯДНО ОБ ОБРАЗОВАНИИ: 2020

Финансирование образования

Расходы на образование в Российской Федерации

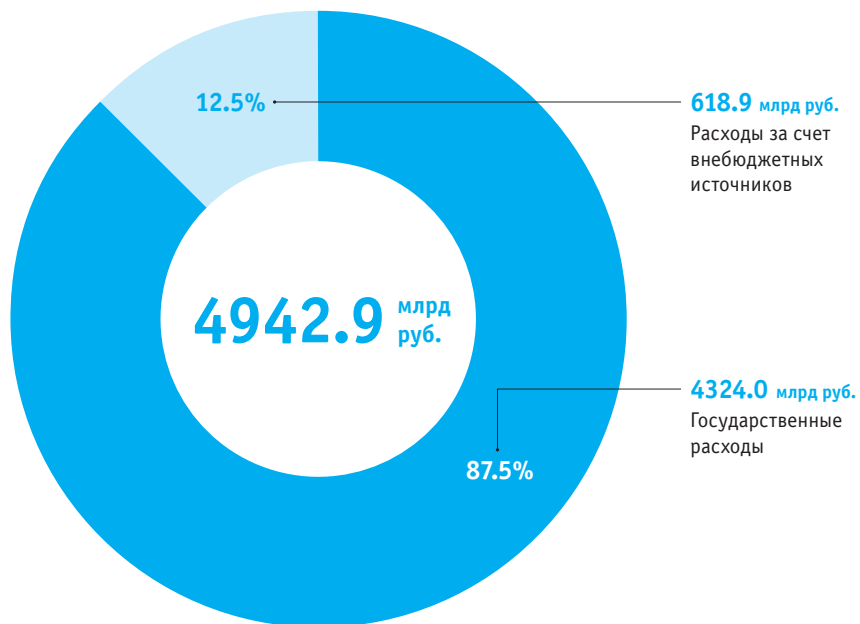

В % к 2010 г. (в постоянных ценах)

**115** ▲

Всего

**120** ▲Государственные
расходы**89** ▼Расходы за счет
внебюджетных
источников

Расходы на образование в % к ВВП по странам*

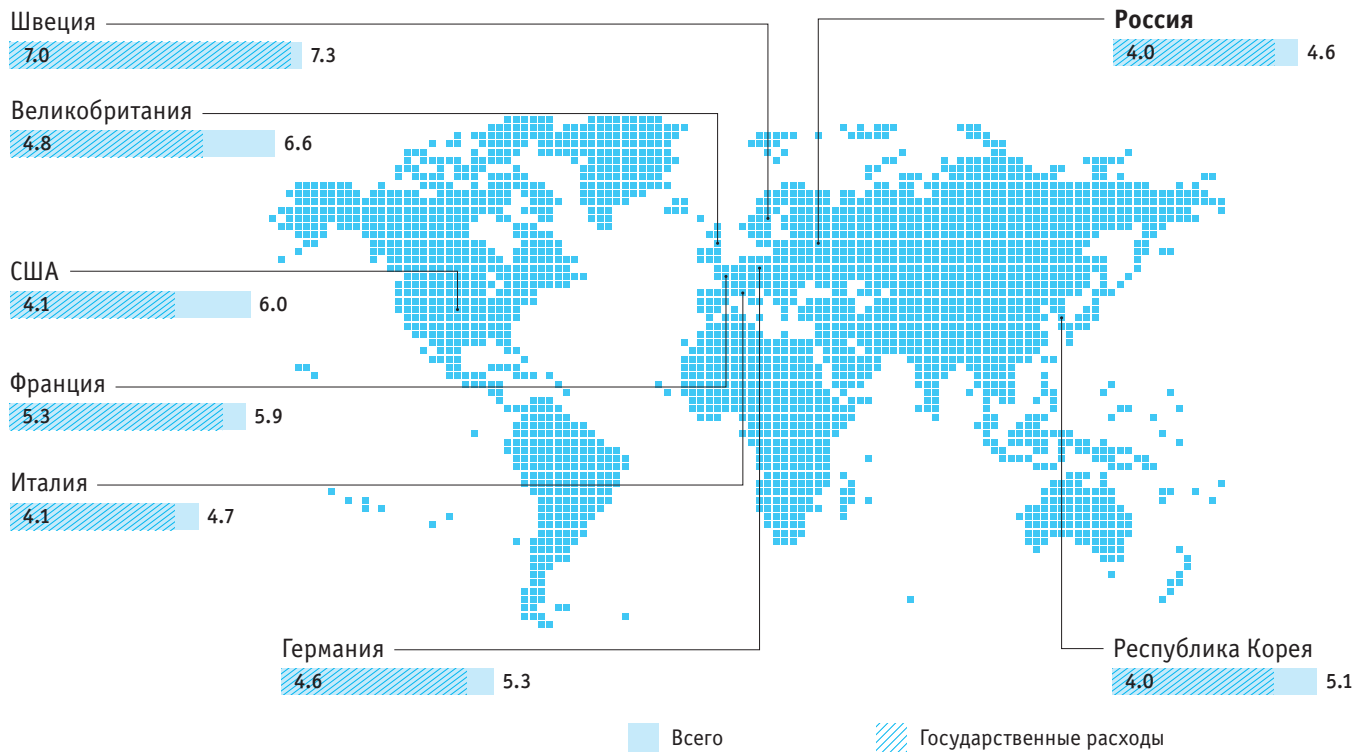

* По зарубежным странам – 2018 г.

Контингент обучающихся по основным образовательным программам

Всего обучающихся – 31.9 млн чел.

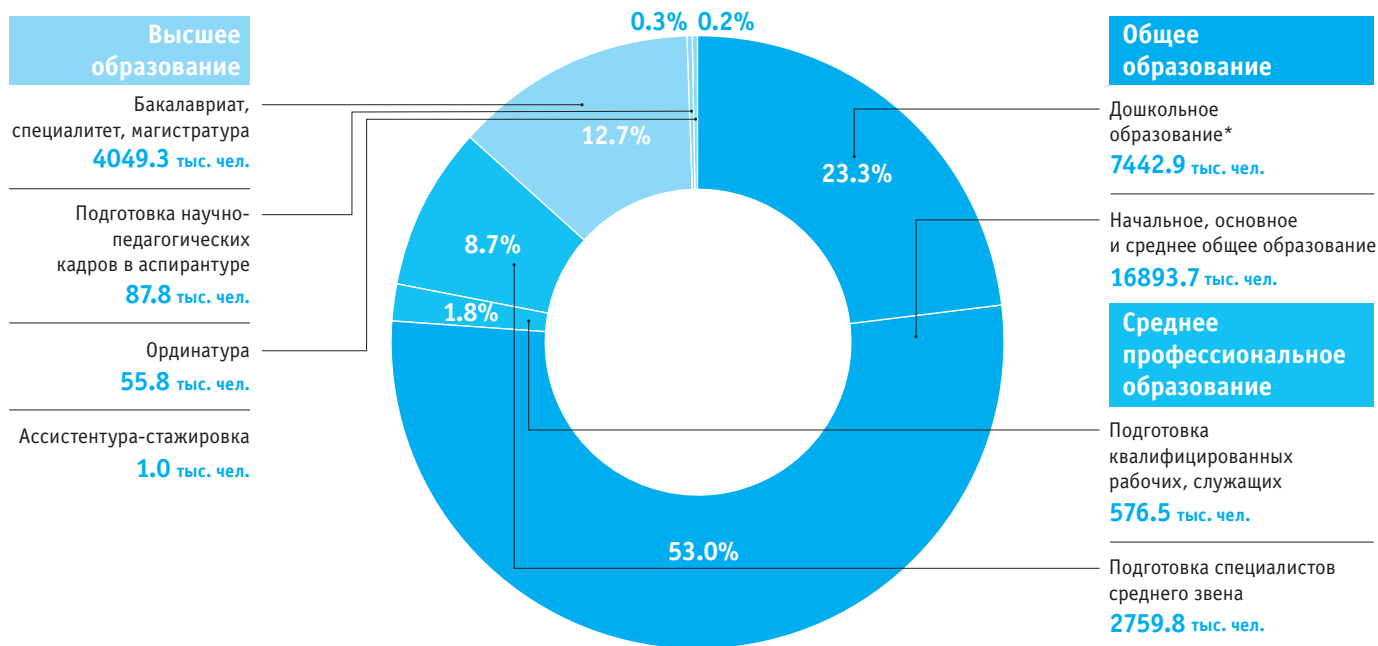

* Включая присмотр и уход.

Всего выпускников – 3.8 млн чел.



Основное и среднее общее образование

68.2%

31.8%

1473.6 тыс. чел.

С аттестатом об основном
общем образовании

687.8 тыс. чел.

С аттестатом о среднем
общем образовании



Среднее профессиональное образование

695.3 тыс.
чел.

20.5%

79.5%

142.5 тыс. чел.

Программы подготовки
квалифицированных рабочих, служащих

Получили профессию в областях, %:



73.9 Инженерное
дело, технологии
и технические науки
из них:

4.7 в сфере информатики
и вычислительной техники



11.6 Науки об обществе
из них:

7.1 в сфере
сервиса и туризма

552.8 тыс. чел.

Программы подготовки
специалистов среднего звена

Получили специальность в областях, %:



43.0 Инженерное
дело, технологии
и технические науки
из них:

5.9 в сфере информатики
и вычислительной техники



26.1 Науки об обществе
из них:

21.5 в сфере экономики
и управления,
юриспруденции



Высшее образование

Программы бакалавриата, специалитета, магистратуры

849.4 тыс. чел.



Получили квалификацию в областях, %:



28.4 Инженерное дело, технологии и технические науки из них:

3.6 в сфере информатики и вычислительной техники



41.2 Науки об обществе из них:

34.8 в сфере экономики и управления, юриспруденции

Программы подготовки кадров высшей квалификации

38.5 тыс. чел.

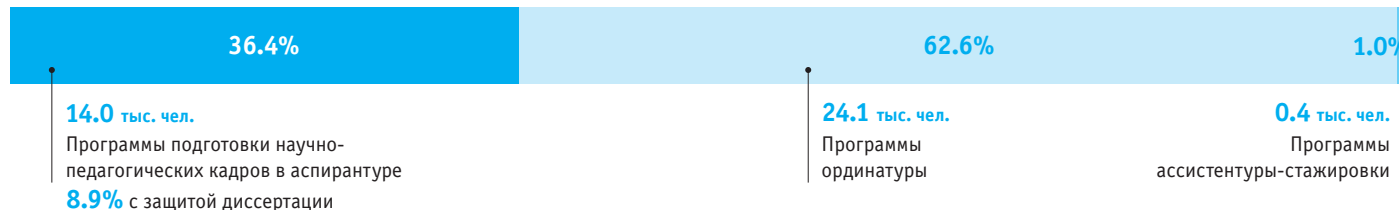

Педагогические работники*



Дошкольное образование

Воспитатели**

543.2 тыс.
чел.

Образование, %

Высшее

52.4

из них педагогическое

49.7

Среднее профессиональное по программам подготовки специалистов среднего звена

47.0

из них педагогическое

45.1

Возраст, %

До 35 лет

25.4

Один воспитатель

14 детей

60 лет и старше

6.9

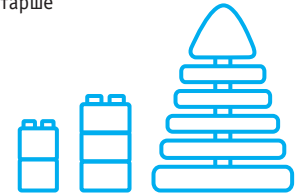

Начальное, основное и среднее общее образование

Учителя

1087.3 тыс.
чел.

Образование, %

Высшее

87.0

из них педагогическое

84.3

Среднее профессиональное по программам подготовки специалистов среднего звена

12.3

из них педагогическое

11.5

Возраст, %

До 35 лет

23.1

Один учитель

19 детей

60 лет и старше

13.6

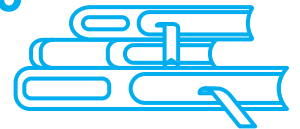

* Без внешних совместителей и работающих по договорам гражданско-правового характера.

** Включая старших воспитателей.



Среднее профессиональное образование

Программы подготовки квалифицированных рабочих, служащих

Преподаватели

21.5 тыс.
чел.

Образование, %

Высшее

90.4

из них педагогическое

65.6

Среднее профессиональное по программам подготовки специалистов среднего звена

4.9

из них педагогическое

2.2

Возраст, %

До 35 лет

23.4

60 лет и старше

18.2

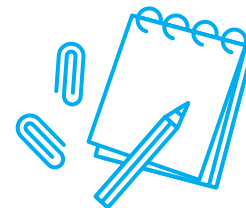

Один преподаватель и мастер производственного обучения

14 студентов

Мастера производственного обучения

15.6 тыс.
чел.

Образование, %

Высшее

46.5

из них педагогическое

22.6

Среднее профессиональное по программам подготовки специалистов среднего звена

38.5

из них педагогическое

12.9

Возраст, %

До 35 лет

20.0

60 лет и старше

20.9

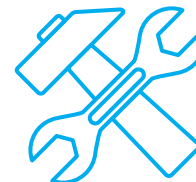

Программы подготовки специалистов среднего звена

Преподаватели

108.5 тыс. чел.

Образование, %

Высшее

94.1

из них педагогическое

61.5

Среднее профессиональное по программам подготовки специалистов среднего звена

3.0

из них педагогическое

1.1

Возраст, %

До 35 лет

21.9

60 лет и старше

22.2



Один преподаватель и мастер производственного обучения

Мастера производственного обучения

5.1 тыс. чел.

Образование, %

Высшее

54.1

из них педагогическое

22.8

Среднее профессиональное по программам подготовки специалистов среднего звена

37.1

из них педагогическое

8.5

До 35 лет

23.0

60 лет и старше

21.7



17 студентов



Высшее образование

Программы бакалавриата, специалитета, магистратуры

Профессорско-преподавательский состав

220.9 тыс. чел.

Ученая степень, %

Доктора наук

15.7

Кандидаты наук

58.2

Возраст, %

До 35 лет

13.5

60 лет и старше

29.3

Один работник профессорско-преподавательского состава

12 студентов

Цифровизация образования

Образовательные организации, использующие максимальную скорость подключения к интернету, %

Образовательные организации, осуществляющие образовательную деятельность по образовательным программам начального, основного и среднего общего образования

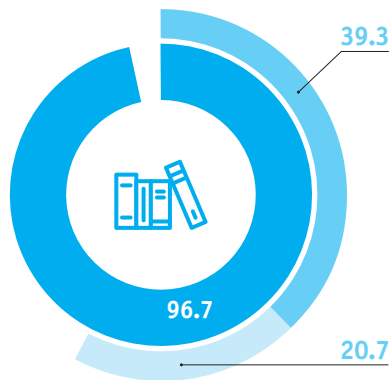

Образовательные организации, осуществляющие образовательную деятельность по образовательным программам среднего профессионального образования

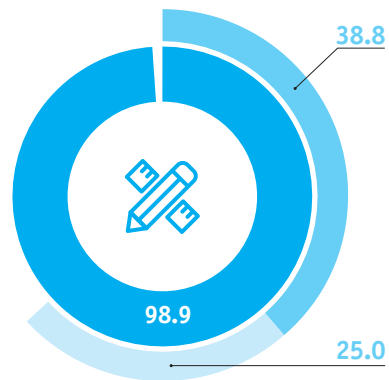

Образовательные организации высшего образования

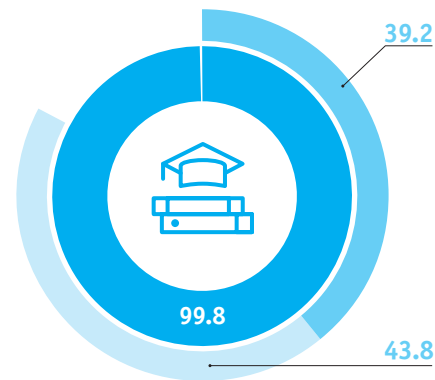

256–511 Кбит/с и выше, в том числе:

30.0–99.9 Мбит/с

100 Мбит/с и выше

Персональные компьютеры, используемые в учебных целях, – на 100 обучающихся образовательных организаций, ед.

Образовательные организации, осуществляющие образовательную деятельность по образовательным программам начального, основного и среднего общего образования

Всего

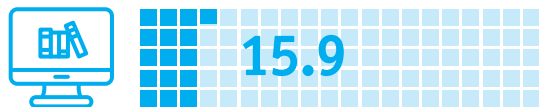

С доступом к интернету



Образовательные организации, осуществляющие образовательную деятельность по образовательным программам среднего профессионального образования

Всего

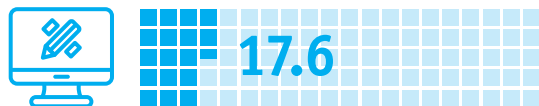

С доступом к интернету



Образовательные организации высшего образования

Всего

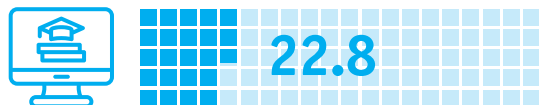

С доступом к интернету

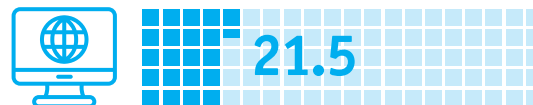

Уровень развития цифровых навыков у студентов в России и странах Европейского союза, %*



* За последние три месяца; по странам Европейского союза – данные за 2019 г. по обучающимся в возрасте 15 лет и старше.



1

**ДВИЖЕНИЕ ОБУЧАЮЩИХСЯ
В СИСТЕМЕ ОБРАЗОВАНИЯ**

1.1. КАРТА ДВИЖЕНИЯ ОБУЧАЮЩИХСЯ: 2018

(тысячи человек)

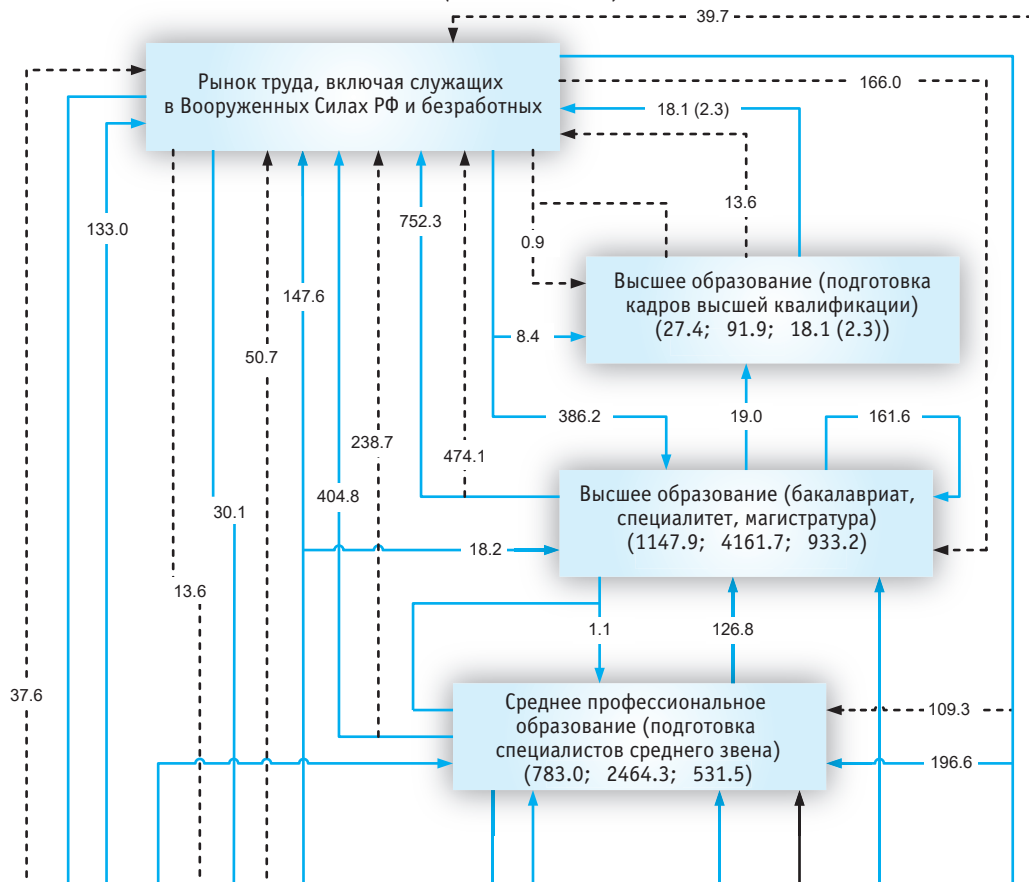

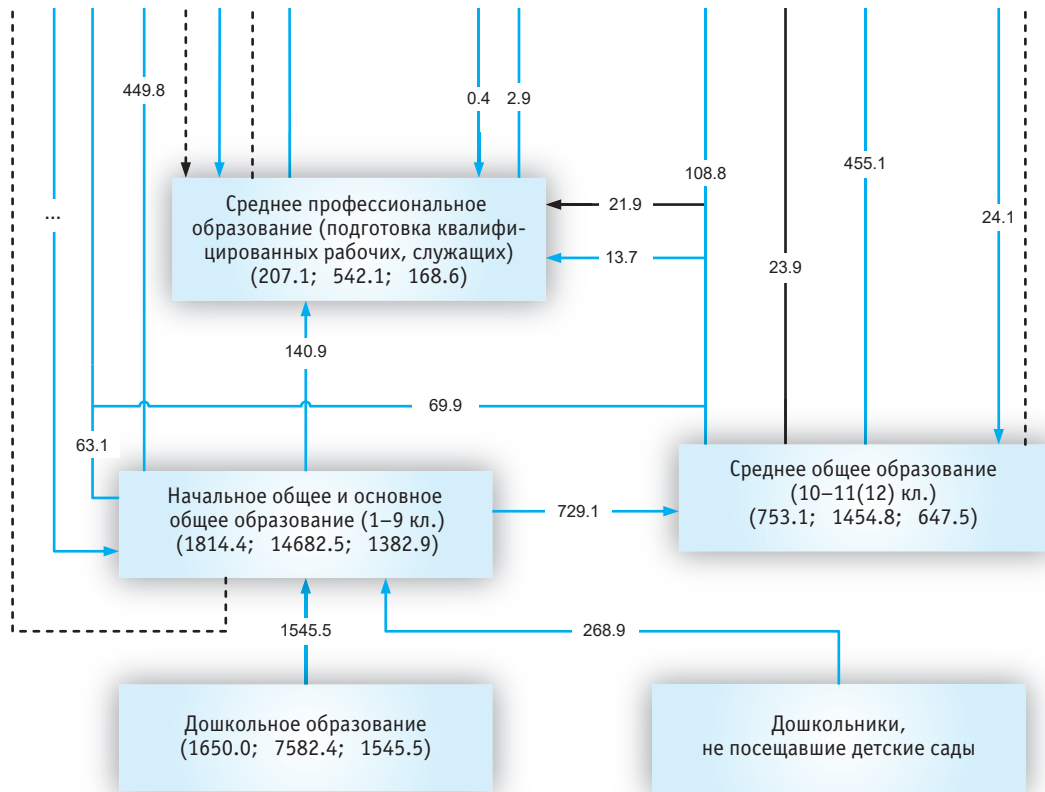

1.2. КАРТА ДВИЖЕНИЯ ОБУЧАЮЩИХСЯ: 2019

(тысячи человек)

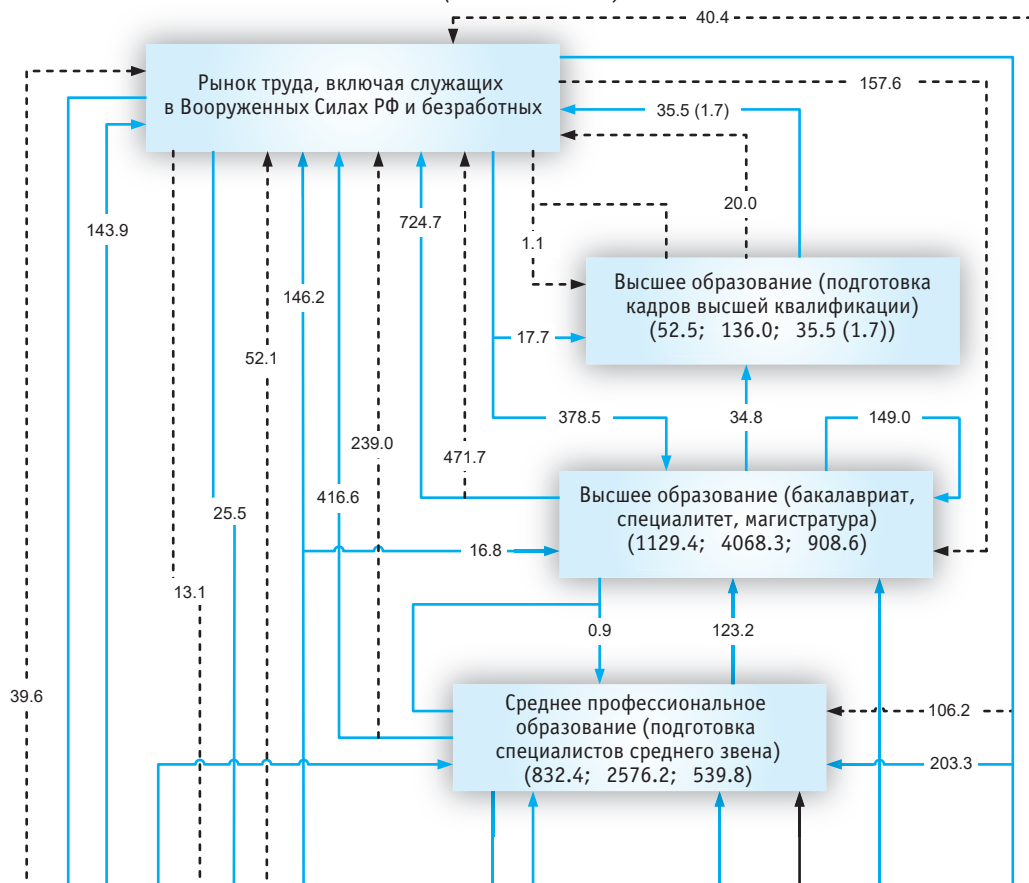

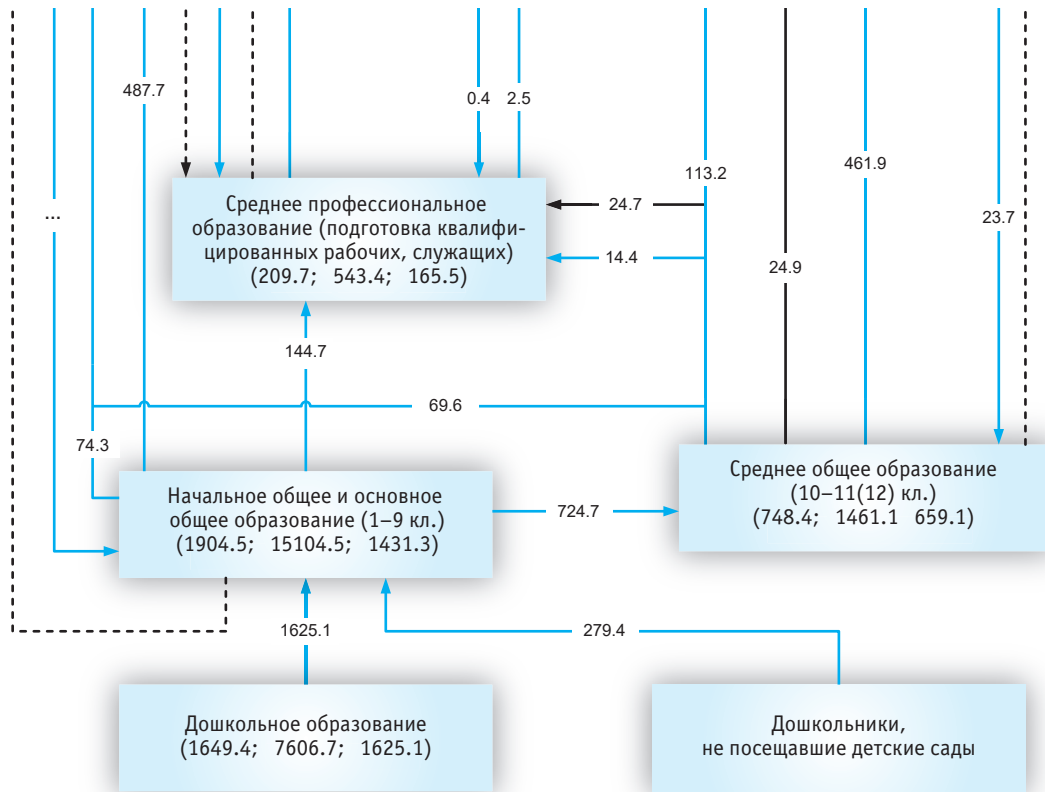

1.3. КАРТА ДВИЖЕНИЯ ОБУЧАЮЩИХСЯ: 2020

(тысячи человек)

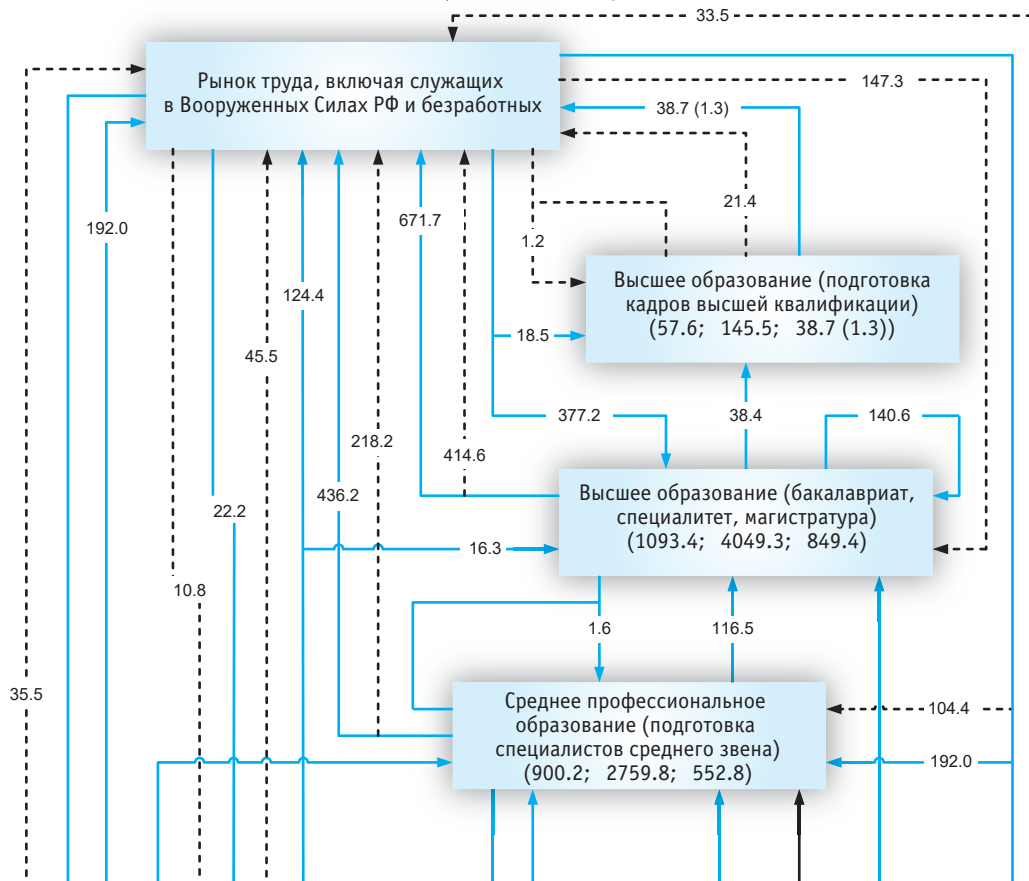

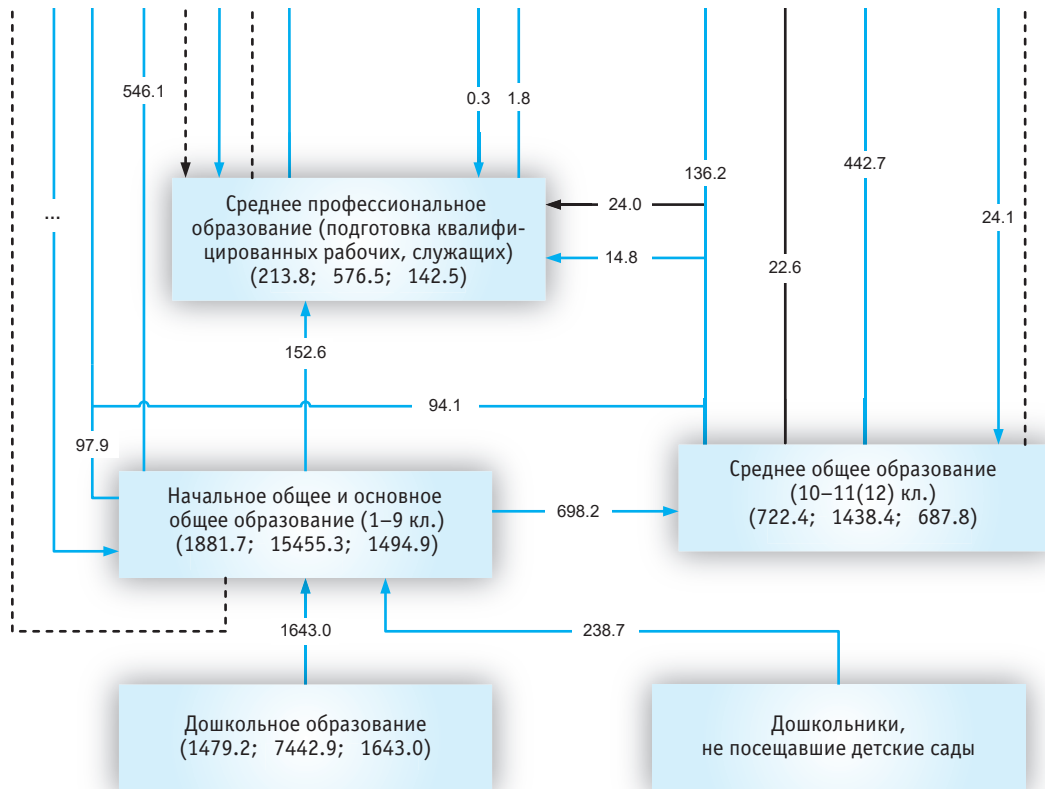

— Выпускники одного уровня образования (либо пришедшие с рынка труда), включенные в прием по программам другого уровня образования

— Выбывшие без аттестата/диплома с одного уровня образования, включенные в прием по программам другого уровня образования

- - - - - Выбывшие без аттестата/диплома с одного уровня образования (либо пришедшие с рынка труда), включенные в прибытие по программам другого уровня образования (либо выбывшие на рынок труда)

1.4. СТРУКТУРА ЧИСЛЕННОСТИ ПРИНЯТЫХ НА ОБУЧЕНИЕ ПО ОБРАЗОВАТЕЛЬНЫМ ПРОГРАММАМ НАЧАЛЬНОГО И ОСНОВНОГО ОБРАЗОВАНИЯ



1.5. СТРУКТУРА ЧИСЛЕННОСТИ ВЫПУСКНИКОВ, ОБУЧАВШИХСЯ ПО ОБРАЗОВАТЕЛЬНЫМ ПРОГРАММАМ ОСНОВНОГО ОБЩЕГО ОБРАЗОВАНИЯ

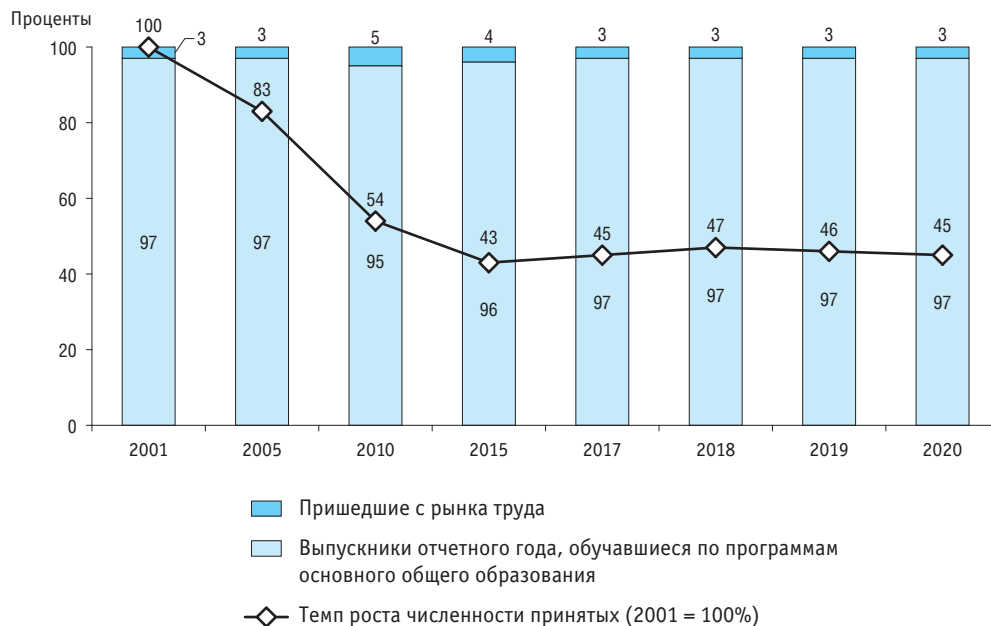

1.6. СТРУКТУРА ЧИСЛЕННОСТИ ПРИНЯТЫХ НА ОБУЧЕНИЕ ПО ОБРАЗОВАТЕЛЬНЫМ ПРОГРАММАМ СРЕДНЕГО ОБЩЕГО ОБРАЗОВАНИЯ

1.7. СТРУКТУРА ЧИСЛЕННОСТИ ВЫПУСКНИКОВ, ОБУЧАВШИХСЯ ПО ОБРАЗОВАТЕЛЬНЫМ ПРОГРАММАМ СРЕДНЕГО ОБЩЕГО ОБРАЗОВАНИЯ



1.8. СТРУКТУРА ЧИСЛЕННОСТИ ПРИНЯТЫХ НА ОБУЧЕНИЕ ПО ПРОГРАММАМ ПОДГОТОВКИ КВАЛИФИЦИРОВАННЫХ РАБОЧИХ, СЛУЖАЩИХ

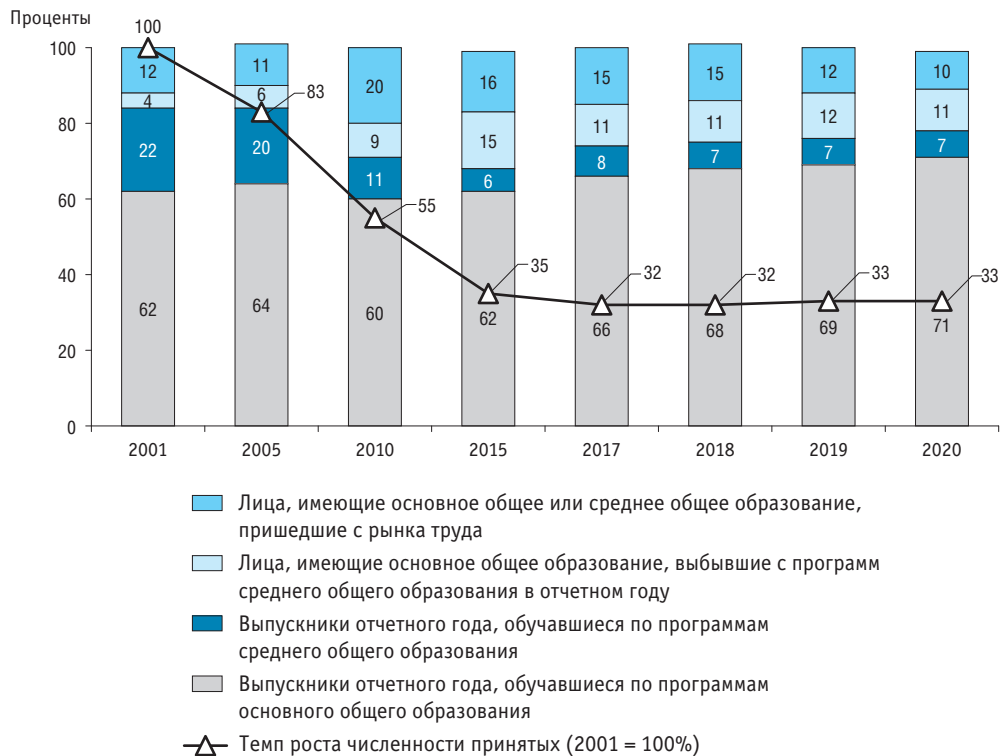

1.9. СТРУКТУРА ЧИСЛЕННОСТИ ВЫПУСКНИКОВ, ОБУЧАВШИХСЯ ПО ПРОГРАММАМ ПОДГОТОВКИ КВАЛИФИЦИРОВАННЫХ РАБОЧИХ, СЛУЖАЩИХ

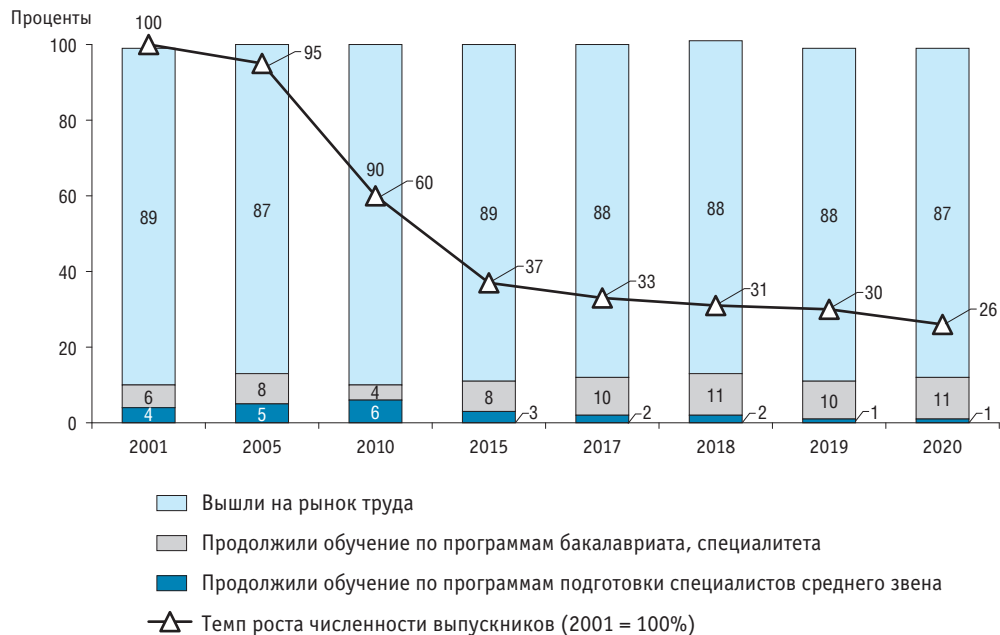

1.10. СТРУКТУРА ЧИСЛЕННОСТИ ПРИНЯТЫХ НА ОБУЧЕНИЕ ПО ПРОГРАММАМ ПОДГОТОВКИ СПЕЦИАЛИСТОВ СРЕДНЕГО ЗВЕНА

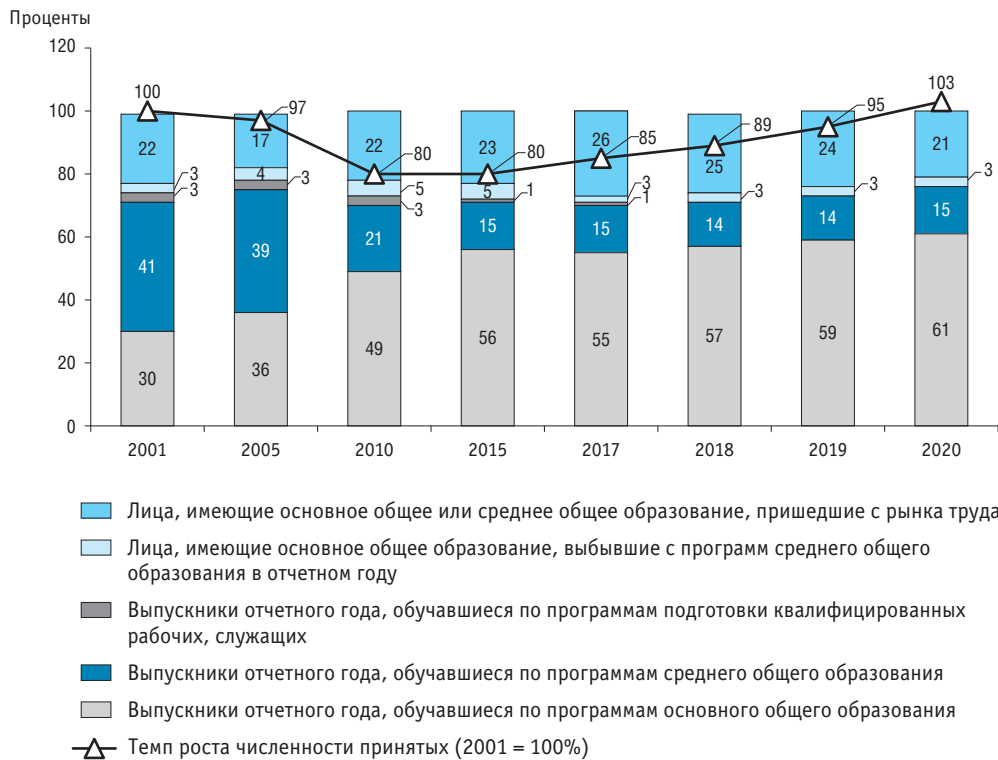

1.11. СТРУКТУРА ЧИСЛЕННОСТИ ВЫПУСКНИКОВ, ОБУЧАВШИХСЯ ПО ПРОГРАММАМ ПОДГОТОВКИ СПЕЦИАЛИСТОВ СРЕДНЕГО ЗВЕНА

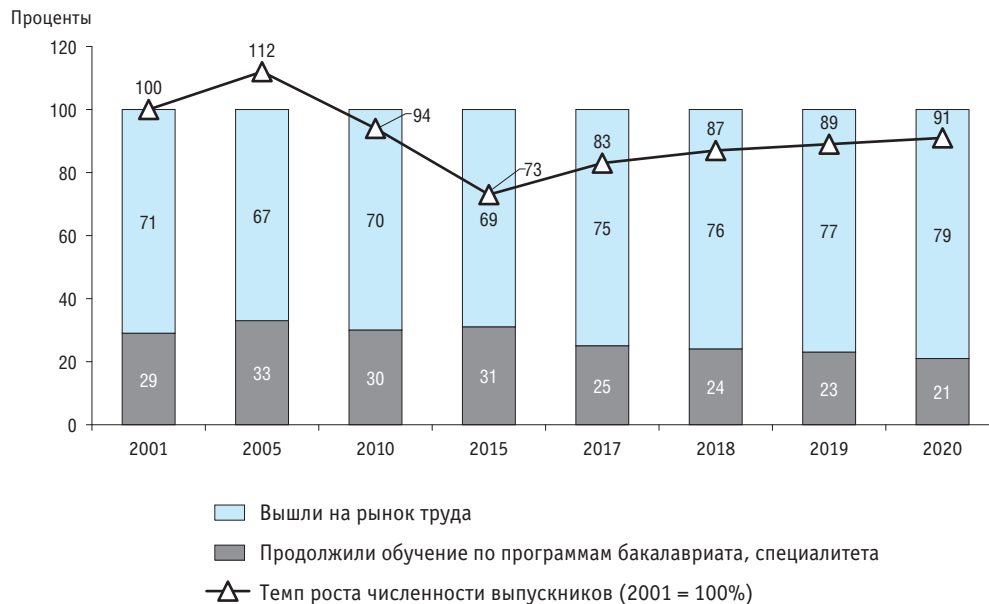

1.12. СТРУКТУРА ЧИСЛЕННОСТИ ПРИНЯТЫХ НА ОБУЧЕНИЕ ПО ПРОГРАММАМ БАКАЛАВРИАТА, СПЕЦИАЛИТЕТА, МАГИСТРАТУРЫ

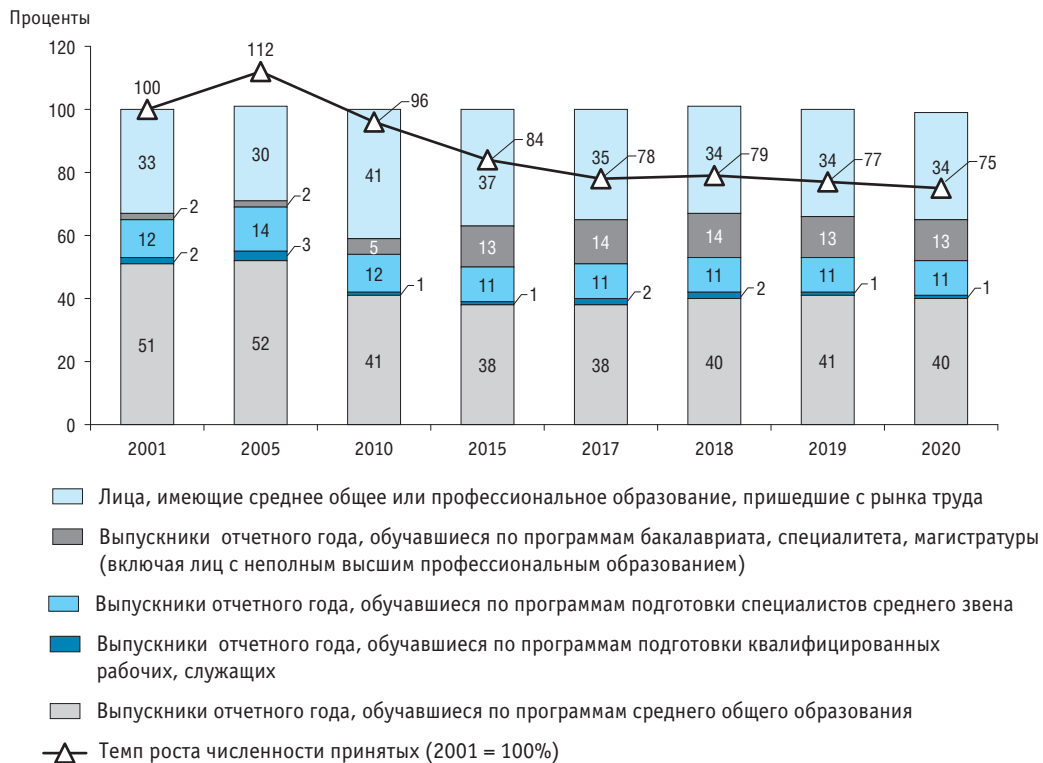

1.13. СТРУКТУРА ЧИСЛЕННОСТИ ВЫПУСКНИКОВ, ОБУЧАВШИХСЯ ПО ПРОГРАММАМ БАКАЛАВРИАТА, СПЕЦИАЛИТЕТА, МАГИСТРАТУРЫ



1.14. СТРУКТУРА ЧИСЛЕННОСТИ ПРИНЯТЫХ НА ОБУЧЕНИЕ ПО ПРОГРАММАМ ПОДГОТОВКИ НАУЧНО-ПЕДАГОГИЧЕСКИХ КАДРОВ В АСПИРАНТУРЕ, ПРОГРАММАМ ОРДИНАТУРЫ, ПРОГРАММАМ АССИСТЕНТУРЫ-СТАЖИРОВКИ И НА ПОДГОТОВКУ НАУЧНЫХ КАДРОВ В ДОКТОРАНТУРЕ

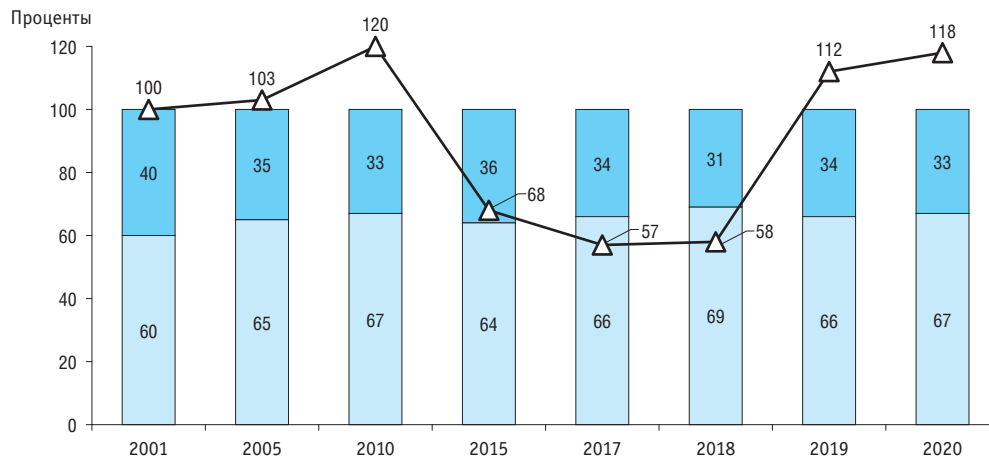

■ Лица, имеющие высшее образование, пришедшие с рынка труда

■ Выпускники отчетного года, обучающиеся по программам специалитета, магистратуры

▲ Темп роста численности принятых (2001 = 100%)

МЕТОДОЛОГИЧЕСКИЕ КОММЕНТАРИИ

Расчет потоков обучающихся, отражающий их движение между основными образовательными программами в российской системе образования, основан на авторской методике специалистов НИУ ВШЭ. Источником информации для расчета служат данные федерального статистического наблюдения в сфере образования.

Карты потоков обучающихся (рис. 1.1–1.3) иллюстрируют направления движения обучающихся: переход лиц с нижней ступени образования на более высокую (в рамках отчетного года), выход молодежи из образовательных организаций на рынок труда, потоки возвращающихся в систему образования спустя некоторое время. Собирательное понятие «рынок труда» включает занятых и безработных, а также призванных на службу в Вооруженные Силы Российской Федерации. Потоки, иллюстрирующие движение между рынком труда и образовательными программами, рассчитаны балансовым методом.

На картах движения обучающихся наряду с потоками, охватывающими прием и выпуск по уровням образования, отражена численность прибывших и выбывших. В показатель приема включены лица, прошедшие процедуру поступления, в показатель выпуска – те, кто успешно завершил обучение и получил соответствующий документ (аттестат или диплом) о присвоении квалификации или степени. Лица, восстановленные на обучение, переведенные с других образовательных программ, из других организаций и т.п., относятся к прибывшим; прекратившие обучение без получения документа об образовании – к выбывшим.

На картах выделено несколько категорий потоков обучающихся. К первой категории отнесены выпускники отчетного года

программ какого-либо уровня образования (либо пришедшие с рынка труда), включенные в прием одного из последующих уровней. Вторую категорию составляют выбывшие в отчетном году без аттестата/диплома с одного уровня образования, включенные в прием по программам другого уровня образования. Наконец, к третьей категории отнесены выбывшие в отчетном году без аттестата/диплома с одного уровня образования (либо пришедшие с рынка труда), включенные в прибытие по программам другого уровня образования (либо выбывшие на рынок труда).

На картах потоков для каждого уровня образования в скобках указаны последовательно данные о приеме, численности обучающихся, выпуске. Суммы потоков, составляющих прием или выпуск по программам какого-либо уровня образования, не всегда в точности совпадают с указанными в скобках значениями приема и выпуска из-за погрешностей статистического измерения, обусловленных использованием данных из различных статистических источников.

Структуры приема и выпуска обучающихся (рис. 1.4–1.14) отражают пропорции спроса по уровням образования, а динамика этих структур иллюстрирует изменение образовательных траекторий обучающихся и, таким образом, косвенно позволяет уловить изменение их предпочтений.

Ниже приведены основные методологические пояснения по интерпретации статистических показателей раздела 1.

- **Дошкольное образование:** при расчете показателей исключена численность обучающихся по программам первых

классов, организованных в дошкольных образовательных организациях.

● **Начальное общее, основное общее образование:**

- показатели приема и общей численности обучающихся не учитывают численность обучающихся в подготовительных классах общеобразовательных организаций;
- показатели приема и численности обучающихся учитывают лиц с умственной отсталостью (интеллектуальными нарушениями), осваивающих общеобразовательные программы;
- показатель выпуска дополнительно учитывает численность лиц, выпущенных со свидетельством об обучении (к ним относятся лица с ограниченными возможностями здоровья, завершившие обучение в соответствующих классах или организациях (например, по достижении определенного возраста), которые в силу своего здоровья (умственной отсталости, сложного дефекта) не в состоянии получить основное и среднее общее образование и которые подлежат выпуску со свидетельством об обучении).

● **Среднее профессиональное образование – программы подготовки квалифицированных рабочих, служащих:**

в целях обеспечения сопоставимости временных рядов, а также исключения учтенных в 2001–2015 гг. в рамках федерального статистического наблюдения за образовательными организациями, реализующими программы начального профессионального образования, сведений о программах, не соответствующих критериям программ подготовки квалифицированных рабочих, служащих, при

расчете показателей учитываются только программы, реализуемые на базе основного и среднего общего образования. Таким образом, не учитываются сведения об обучающихся в группах молодежи, не получающих среднее (общее) образование, обучении водителей, о переподготовке механизаторских кадров, обучении в специальных профессиональных училищах и профессиональных училищах ФСИН России, сведения об обучении по договорам (на договорной основе). В рамках Федерального закона от 29 декабря 2012 г. № 273-ФЗ (ред. от 2 июля 2021 г.) «Об образовании в Российской Федерации» такое обучение относится к основным программам профессионального обучения, при освоении которых лицам, успешно сдавшим квалификационный экзамен, выдается свидетельство о получении профессии (должности служащего). При этом профессиональное обучение не сопровождается повышением образовательного уровня обучающегося.

● **Высшее образование – программы бакалавриата, специалитета, магистратуры:** по 2012 г. включительно в выпуск учтены лица, завершившие обучение с дипломом о неполном высшем профессиональном образовании.

● **Высшее образование – программы подготовки кадров высшей квалификации:** с 2019 г. включены сведения о подготовке ординаторов, ассистентов-стажеров; учтена подготовка научных кадров в докторантуре; показаны два значения выпуска – фактический и с защитой диссертации (второе – в скобках), при этом защиты диссертаций соискателями не учтены.



2

ОБРАЗОВАТЕЛЬНЫЙ ПОТЕНЦИАЛ НАСЕЛЕНИЯ

2.1. УРОВЕНЬ ОБРАЗОВАНИЯ НАСЕЛЕНИЯ В ВОЗРАСТЕ 15 ЛЕТ И СТАРШЕ ПО ПОЛУ: 2015*

(в расчете на 1000 человек населения данной возрастной группы, указавших уровень образования)

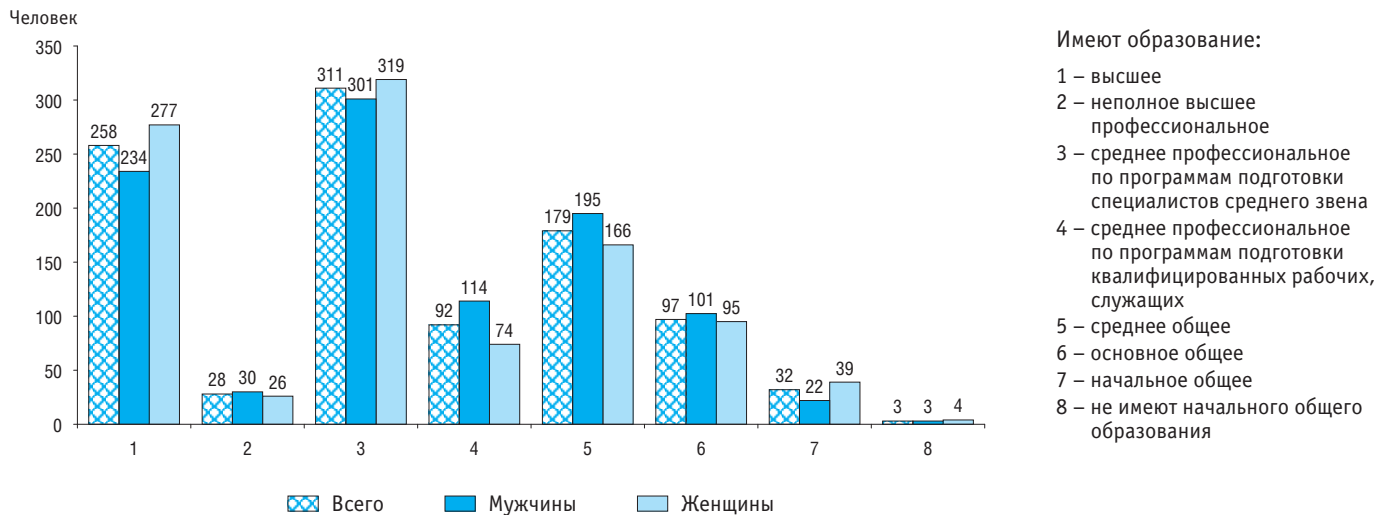

Имеют образование:

- 1 – высшее
- 2 – неполное высшее профессиональное
- 3 – среднее профессиональное по программам подготовки специалистов среднего звена
- 4 – среднее профессиональное по программам подготовки квалифицированных рабочих, служащих
- 5 – среднее общее
- 6 – основное общее
- 7 – начальное общее
- 8 – не имеют начального общего образования

* По данным микропереписи населения 2015 г.

2.2. УРОВЕНЬ ОБРАЗОВАНИЯ НАСЕЛЕНИЯ В ВОЗРАСТЕ 25–64 ЛЕТ ПО ВОЗРАСТНЫМ ГРУППАМ И ПОЛУ: 2015*

(в расчете на 1000 человек населения соответствующей возрастной группы, указавших уровень образования)

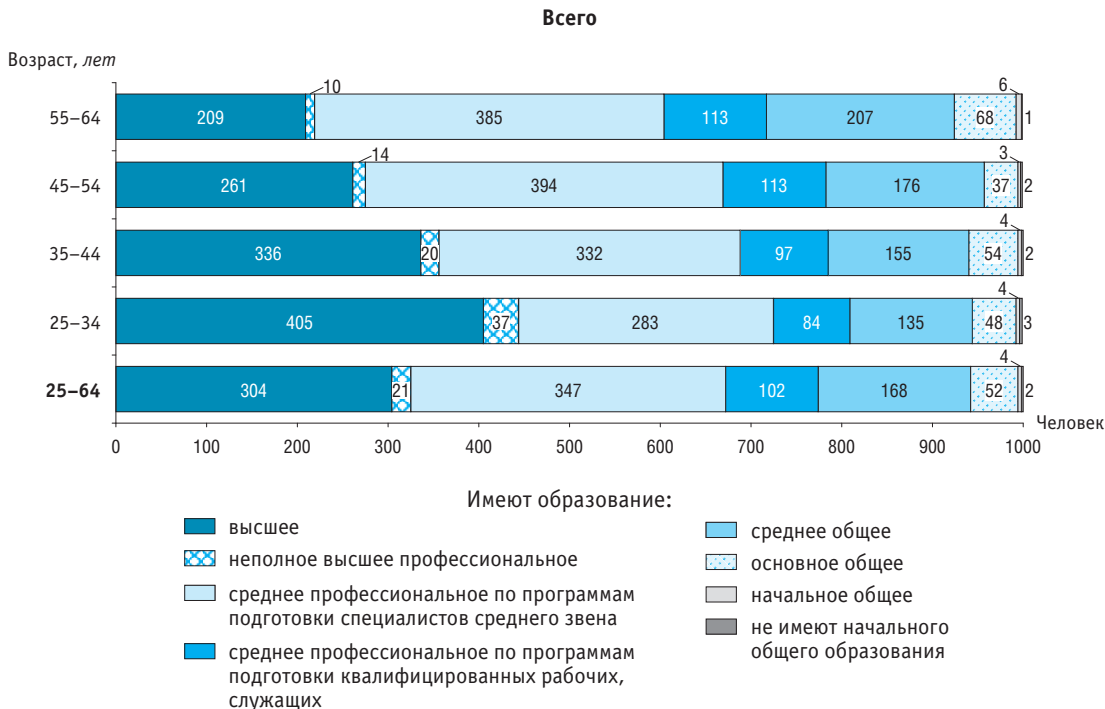

* По данным микропереписи населения 2015 г.

(продолжение)

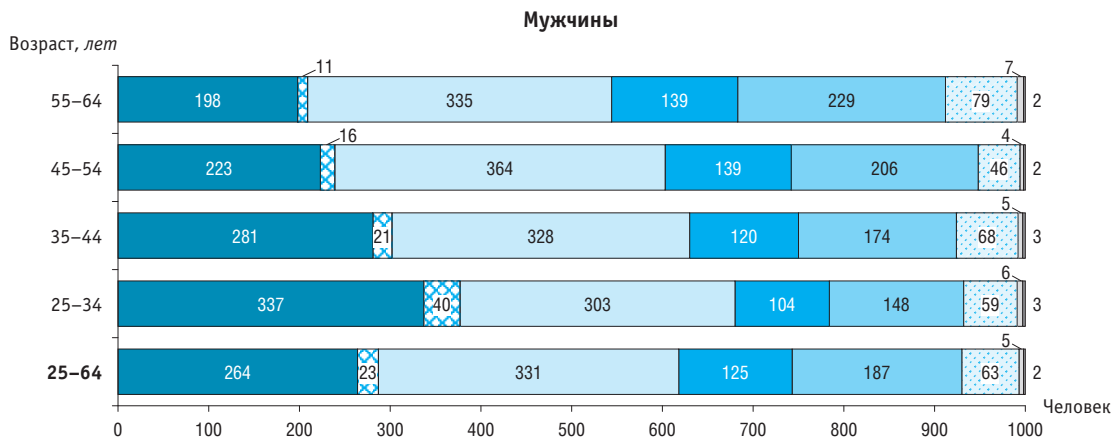

Имеют образование:

- высшее
- неполное высшее профессиональное
- среднее профессиональное по программам подготовки специалистов среднего звена
- среднее профессиональное по программам подготовки квалифицированных рабочих, служащих
- среднее общее
- основное общее
- начальное общее
- не имеют начального общего образования

(окончание)

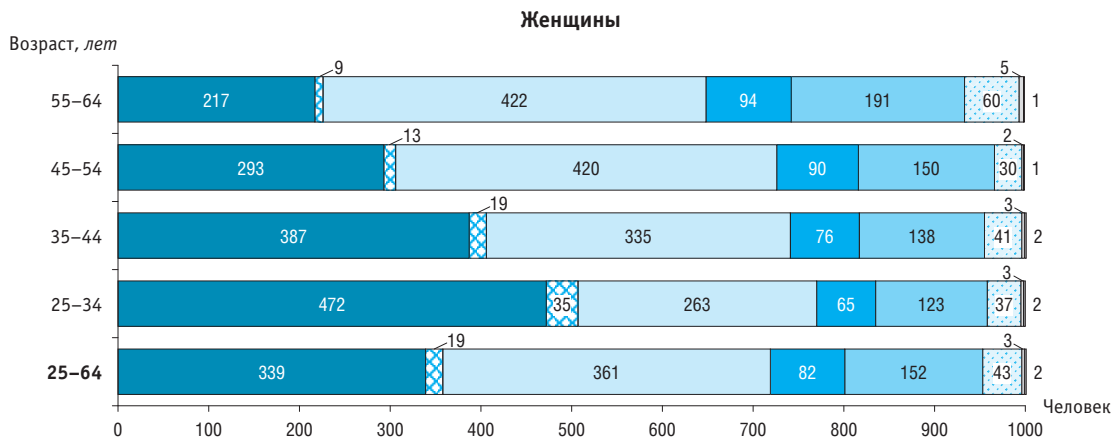

Имеют образование:

- | | |
|---|--|
| высшее | среднее общее |
| неполное высшее профессиональное | основное общее |
| среднее профессиональное по программам подготовки специалистов среднего звена | начальное общее |
| среднее профессиональное по программам подготовки квалифицированных рабочих, служащих | не имеют начального общего образования |

2.3. СРЕДНЯЯ ОЖИДАЕМАЯ ПРОДОЛЖИТЕЛЬНОСТЬ ОБУЧЕНИЯ В ТЕЧЕНИЕ ПРЕДСТОЯЩЕЙ ЖИЗНИ ДЛЯ ДЕТЕЙ В ВОЗРАСТЕ 6 ЛЕТ

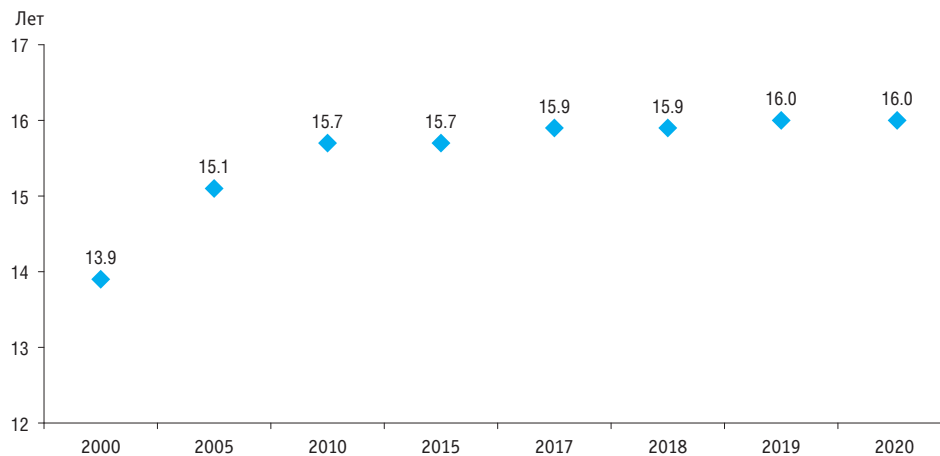

2.4. ВАЛОВЫЕ КОЭФФИЦИЕНТЫ ВЫПУСКА СПЕЦИАЛИСТОВ (КВАЛИФИЦИРОВАННЫХ РАБОЧИХ, СЛУЖАЩИХ) С ПРОФЕССИОНАЛЬНЫМ ОБРАЗОВАНИЕМ

(отношение численности выпускников, обучавшихся по программам профессионального образования, к численности населения в возрасте, теоретически соответствующем окончанию образования на определенной ступени*)

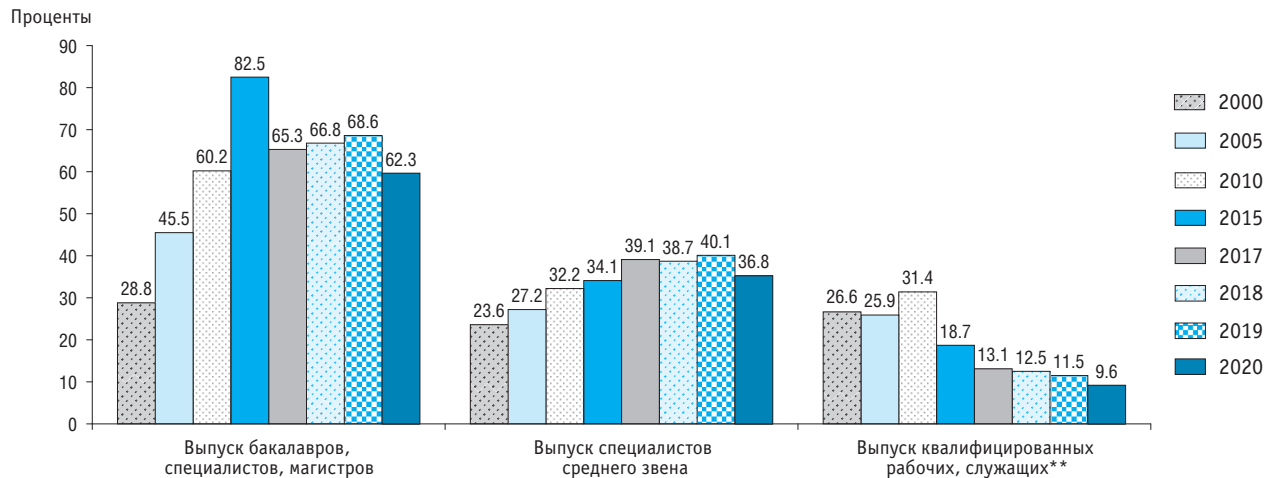

* 22 года – для выпуска бакалавров, специалистов, магистров; 18 лет – для выпуска специалистов среднего звена; 17 лет – для выпуска квалифицированных рабочих, служащих.

** Без учета выпускников профессиональных образовательных организаций Федеральной службы исполнения наказаний.

2.5. НАМЕРЕНИЕ НАСЕЛЕНИЯ ПРОДОЛЖИТЬ ОБУЧЕНИЕ: 2020*

(в процентах от общей численности респондентов в возрасте 15–55 лет (женщины)/15–60 лет (мужчины), обучающихся в образовательных организациях**, и не обучающейся молодежи в возрасте до 24 лет по соответствующей группе)

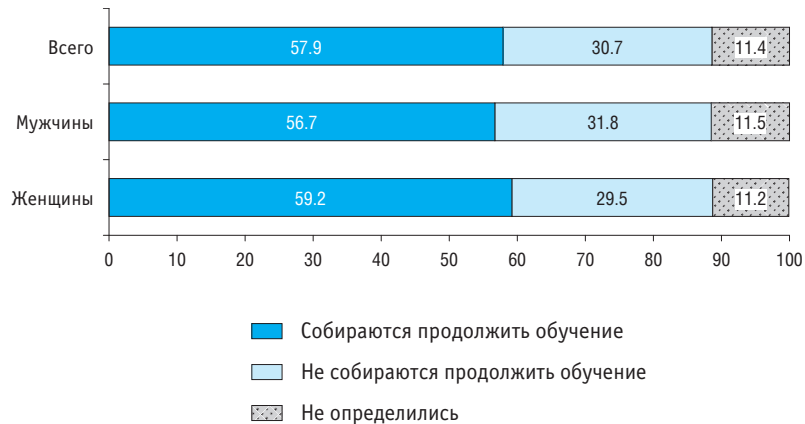

* Здесь и далее (табл. 2.6, 2.8; рис. 2.7) – по данным Комплексного наблюдения условий жизни населения.

** За исключением респондентов, обучающихся по программам подготовки кадров высшей квалификации.

2.6. СТРАТЕГИИ НАСЕЛЕНИЯ, СВЯЗАННЫЕ С ПРОДОЛЖЕНИЕМ ОБУЧЕНИЯ: 2020

(в процентах от общей численности респондентов в возрасте 15–55 лет (женщины)/15–60 лет (мужчины), обучающихся в образовательных организациях*, и не обучающейся молодежи в возрасте до 24 лет, собирающихся продолжить обучение, по соответствующей группе)

	Всего	В том числе собираются продолжить обучение			
		в профессиональной образовательной организации по программам среднего профессионального образования		в образовательной организации высшего образования	в аспирантуре, докторантуре, ординатуре, адъюнктуре
		программам подготовки квалифицированных рабочих, служащих	программам подготовки специалистов среднего звена		
Всего	100	5.0	13.8	73.8	7.4
Мужчины	100	6.2	14.8	72.5	6.6
Женщины	100	3.8	12.7	75.3	8.3

* За исключением респондентов, обучающихся по программам подготовки кадров высшей квалификации.

2.7. УЧАСТИЕ ЛИЦ В ВОЗРАСТЕ 15 ЛЕТ И СТАРШЕ, ОБУЧАЮЩИХСЯ В ОБЩЕОБРАЗОВАТЕЛЬНЫХ ОРГАНИЗАЦИЯХ, В ДОПОЛНИТЕЛЬНЫХ ЗАНЯТИЯХ: 2020

(в процентах от общей численности респондентов в возрасте 15 лет и старше, обучающихся в общеобразовательных организациях)

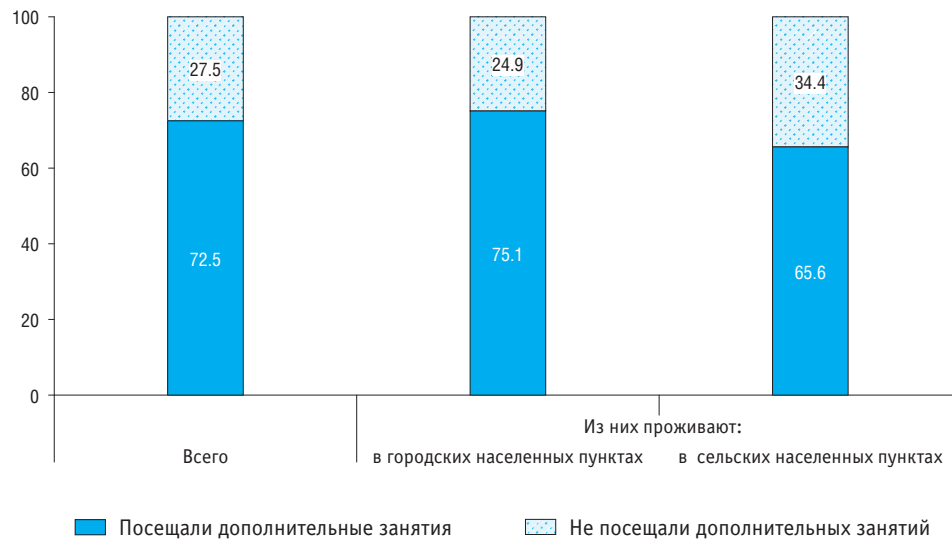

2.8. УЧАСТИЕ ЛИЦ В ВОЗРАСТЕ 15 ЛЕТ И СТАРШЕ, ОБУЧАЮЩИХСЯ В ОБЩЕОБРАЗОВАТЕЛЬНЫХ ОРГАНИЗАЦИЯХ, В ДОПОЛНИТЕЛЬНЫХ ЗАНЯТИЯХ ПО ВИДАМ ЗАНЯТИЙ И ТИПАМ ОРГАНИЗАЦИЙ: 2020

(в процентах от общей численности респондентов, обучающихся в общеобразовательных организациях и посещавших дополнительные занятия)

	Всего	Из них проживают	
		в городских населенных пунктах	в сельских населенных пунктах
Занятия с репетитором для повышения уровня успеваемости	36.5	41.1	24.4
Спортивная школа, спортивная секция	31.2	30.7	32.5
Факультативные занятия или занятия по специальной программе	25.7	24.4	29.1
Курсы иностранного языка	9.9	12.9	2.1
Центр детского творчества, технические секции и т.п.	4.6	4.6	4.6
Музыкальная школа	4.5	4.8	3.9
Занятия информатикой и программированием, изучение и конструирование техники	2.8	3.0	2.4
Центр дополнительного образования	2.7	3.0	1.9
Учебные центры обучения на производстве	0.2	0.2	0.3

МЕТОДОЛОГИЧЕСКИЕ КОММЕНТАРИИ

Первоисточником получения сведений об уровне образования населения являются переписи населения. **Перепись населения** – процесс сбора демографических, экономических и социальных данных, характеризующих каждого жителя страны или территории по состоянию на определенный момент времени. С 1 по 31 октября 2015 г. была проведена микроперепись населения во всех субъектах Российской Федерации, охватившая 2154.2 тыс. человек (1.5% численности населения России на 1 января 2016 г.).

Средняя ожидаемая продолжительность обучения в течение предстоящей жизни для детей в возрасте 6 лет – число лет, которое человек в возрасте 6 лет может потратить на обучение на всех ступенях образования при существующем уровне охвата обучением и с учетом его потенциальной образовательной траектории. Определяется путем суммирования коэффициентов охвата обучением детей соответствующего возраста на каждом году жизни начиная с 6 лет.

Комплексное наблюдение условий жизни населения проводится Росстатом во исполнение постановления Правительства Российской Федерации от 27 ноября 2010 г. № 946 «Об организации в Российской Федерации системы федеральных статистических наблюдений по социально-демографическим проблемам и мониторинга экономических потерь от смертности, заболеваемости и инвалидизации населения». Наблюдение проводится выборочным методом во всех субъектах Российской Федерации с охватом 60 тыс. домохозяйств. Сбор сведений от населения в 2020 г. осуществлялся в период с 14 октября по 2 ноября. При формировании итогов наблюдения его результаты распространяются на все частные домохозяйства и на все население, проживающее в них, с применением весовых коэффициентов, рассчитываемых как обратно пропорциональные вероятностям отбора.



3

**УЧАСТИЕ НАСЕЛЕНИЯ
В НЕПРЕРЫВНОМ ОБРАЗОВАНИИ**

3.1. УЧАСТИЕ В НЕПРЕРЫВНОМ ОБРАЗОВАНИИ НАСЕЛЕНИЯ В ВОЗРАСТЕ 25–64 ЛЕТ ПО ПОЛУ*

(в процентах от численности населения в возрасте 25–64 лет по соответствующей группе; в среднем за год)

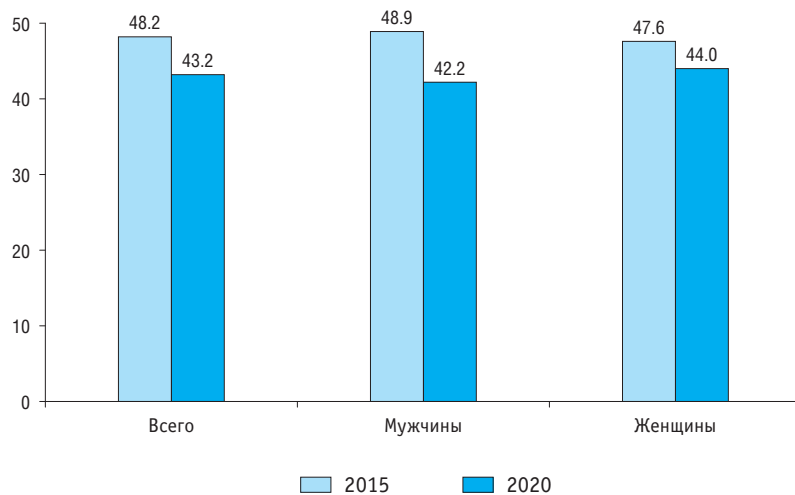

* Здесь и далее в разделе – по данным выборочного статистического наблюдения участия населения в непрерывном образовании.

3.2. УЧАСТИЕ В НЕПРЕРЫВНОМ ОБРАЗОВАНИИ НАСЕЛЕНИЯ В ВОЗРАСТЕ 25–64 ЛЕТ ПО ПОЛУ, МЕСТУ ПРОЖИВАНИЯ, ВОЗРАСТНЫМ ГРУППАМ: 2020

(в процентах от численности населения в возрасте 25–64 лет по соответствующей группе; в среднем за год)

	Всего	Из них в непрерывном образовании по видам		
		формальное	дополнительное	самообразование
Участвовали в непрерывном образовании – всего	43.2	1.6	26.1	27.8
Мужчины	42.2	1.7	27.9	24.0
Женщины	44.0	1.5	24.4	31.2
Городское население	46.0	1.7	27.9	29.8
Сельское население	34.2	1.5	20.3	21.3
Возраст, лет:				
25–29	56.9	7.1	33.7	37.9
30–39	50.2	1.9	31.1	32.6
40–49	44.5	0.7	29.1	26.9
50–59	35.7	0.2	21.3	22.0
60–64	24.2	0.0	9.4	18.6

3.3. УЧАСТИЕ В НЕПРЕРЫВНОМ ОБРАЗОВАНИИ НАСЕЛЕНИЯ В ВОЗРАСТЕ 25–64 ЛЕТ ПО УРОВНЮ ИМЕЮЩЕГОСЯ ОБРАЗОВАНИЯ: 2020

(в процентах от численности населения в возрасте 25–64 лет по соответствующей группе;
в среднем за год)

	Всего	В том числе имеют образование					
		высшее	среднее профес- сиональное по программам подготовки специалистов среднего звена	среднее профес- сиональное по программам подготовки квалифициро- ванных рабочих, служащих	среднее общее	основное общее	не имеют основного общего образования
Участвовали в непрерывном образовании – всего	43.2	56.2	44.3	36.8	30.7	21.8	16.6
Из них в непрерывном образовании по видам:							
формальное	1.6	1.7	1.7	1.0	2.4	0.5	...
дополнительное	26.1	34.1	27.2	23.2	17.0	11.6	9.2
самообразование	27.8	39.6	27.8	20.5	18.1	13.2	9.1

3.4. УЧАСТИЕ В НЕПРЕРЫВНОМ ОБРАЗОВАНИИ НАСЕЛЕНИЯ В ВОЗРАСТЕ 25–64 ЛЕТ ПО ПОЛУ: 2020

(в процентах от численности населения в возрасте 25–64 лет по соответствующей группе; в среднем за год)

	Всего	Мужчины	Женщины
Участвовали в непрерывном образовании – всего	43.2	42.2	44.0
Из них в непрерывном образовании по видам:			
формальное образование	1.6	1.7	1.5
высшее образование – программы подготовки научно-педагогических кадров в аспирантуре, программы ординатуры, ассистентуры-стажировки	0.1	0.1	0.1
высшее образование – программы бакалавриата, специалитета, магистратуры	1.1	1.2	1.0
среднее профессиональное образование	0.4	0.5	0.4
основное или среднее общее образование
дополнительное образование	26.1	27.9	24.4
профессиональное обучение	3.0	3.0	3.0
программы дополнительного профессионального образования	3.3	2.3	4.3
дополнительные общеразвивающие программы	19.1	22.1	16.5
другое	0.6	0.6	0.7
самообразование	27.8	24.0	31.2
изучали иностранный язык	1.2	1.0	1.4
получали знания и навыки по использованию компьютера	5.6	5.5	5.7
получали знания и навыки по использованию новых бытовых технических средств (мобильный телефон, «умный дом» и др.)	5.2	6.0	4.5
изучали правовые, юридические вопросы	4.6	4.7	4.5
изучали вопросы финансовой и бюджетной грамотности, грамотности в сфере ЖКХ, государственных услуг и т. п.	4.8	3.5	5.9
изучали вопросы здоровья, здорового образа жизни	9.1	4.9	12.9
посещали экспозиции музеев, выставок, осматривали историко-культурные, природные объекты и другие достопримечательности	4.5	3.2	5.8
посещали музыкальные, литературные, художественные просветительские мероприятия	2.8	1.7	3.9
осваивали навыки прикладного рукоделия и художественного творчества (игра на музыкальных инструментах, пение, рисование, танцы и т.п.)	2.5	0.7	4.0
другое	7.9	7.6	8.1

3.5. УЧАСТИЕ В НЕПРЕРЫВНОМ ОБРАЗОВАНИИ ЖЕНЩИН, ИМЕЮЩИХ ДЕТЕЙ В ВОЗРАСТЕ ДО 18 ЛЕТ, ПО ВОЗРАСТУ МЛАДШЕГО РЕБЕНКА: 2020

(в процентах от численности женщин, имеющих детей в возрасте до 18 лет, по соответствующей группе; в среднем за год)

	Всего	Из них участвовали в непрерывном образовании по видам		
		формальное	дополнительное	самообразование
Женщины, имеющие детей в возрасте до 18 лет, – всего	49.3	2.6	27.3	34.6
В том числе по возрасту младшего ребенка, лет:				
0–2	45.5	4.9	15.7	35.1
3–6	54.2	3.7	30.8	38.4
7–10	51.6	2.4	30.1	35.5
11–14	48.2	1.0	29.8	32.7
15–17	45.9	0.8	28.4	31.0

3.6. УЧАСТИЕ В НЕПРЕРЫВНОМ ОБРАЗОВАНИИ НАСЕЛЕНИЯ В ВОЗРАСТЕ 25–64 ЛЕТ ПО СТАТУСУ В СОСТАВЕ РАБОЧЕЙ СИЛЫ: 2020

(в процентах от численности населения в возрасте 25–64 лет по соответствующей группе; в среднем за год)

	Всего	Из них в непрерывном образовании по видам		
		формальное	дополнительное	самообразование
Участвовали в непрерывном образовании – всего	43.2	1.6	26.1	27.8
В том числе:				
занятые	49.1	1.7	32.3	30.1
безработные	31.5	2.2	10.8	25.1
лица, не входящие в состав рабочей силы	21.8	1.1	4.2	18.9

3.7. УЧАСТИЕ В НЕПРЕРЫВНОМ ОБРАЗОВАНИИ ЗАНЯТОГО НАСЕЛЕНИЯ В ВОЗРАСТЕ 25–64 ЛЕТ ПО ВИДАМ ЭКОНОМИЧЕСКОЙ ДЕЯТЕЛЬНОСТИ: 2020

(в процентах от численности занятых в возрасте 25–64 лет по соответствующей группе; в среднем за год)

	Всего	Из них в непрерывном образовании по видам		
		формальное	дополнительное	самообразование
Участвовали в непрерывном образовании – всего	49.1	1.7	32.3	30.1
Сельское хозяйство, лесное хозяйство, охота, рыболовство и рыбоводство	33.8	1.0	20.1	20.0
Добыча полезных ископаемых	63.2	2.8	56.8	19.8
Обрабатывающие производства	49.5	1.4	34.6	26.4
Обеспечение электрической энергией, газом и паром; кондиционирование воздуха	55.1	1.9	43.6	25.1
Водоснабжение, водоотведение, организация сбора и утилизация отходов, деятельность по ликвидации загрязнений	40.6	1.8	28.9	19.3
Строительство	43.8	1.2	29.7	24.0
Торговля оптовая и розничная; ремонт автотранспортных средств и мотоциклов	40.5	1.4	21.0	28.3
Транспортировка и хранение	42.2	1.8	29.2	22.7
Деятельность гостиниц и предприятий общественного питания	43.2	1.6	24.0	29.0
Деятельность в области информации и связи	61.6	2.1	36.9	45.7
Деятельность финансовая и страховая	58.1	1.3	37.2	40.2
Деятельность по операциям с недвижимым имуществом	43.4	1.0	26.5	26.8
Деятельность профессиональная, научная и техническая	59.2	1.6	33.9	44.4
Деятельность административная и сопутствующие дополнительные услуги	49.0	1.5	35.6	26.4
Государственное управление и обеспечение военной безопасности; социальное обеспечение	57.1	3.0	40.7	33.4
Образование	59.3	2.5	39.5	41.3
Деятельность в области здравоохранения и социальных услуг	55.7	1.5	39.6	34.6
Деятельность в области культуры, спорта, организации досуга и развлечений	54.0	2.1	29.7	41.8
Предоставление прочих видов услуг	52.1	1.8	30.3	39.9
Другие виды экономической деятельности	6.1	...	2.1	6.1

3.8. ЦЕЛИ ПОЛУЧЕНИЯ ДОПОЛНИТЕЛЬНОГО ОБРАЗОВАНИЯ НАСЕЛЕНИЕМ В ВОЗРАСТЕ 25–64 ЛЕТ: 2020

(в процентах от численности населения в возрасте 25–64 лет, получавших дополнительное образование; в среднем за год)

	Всего	Из них дополнительное образование по видам			
		профессиональное обучение	программы дополнительного профессионального образования	дополнительные общеразвивающие программы	другое
Получали дополнительное образование – всего*	100	100	100	100	100
В том числе с целью:					
устройство на работу, получение новой работы	4.9	7.8	2.5	4.7	8.9
повышение заработной платы	7.1	11.8	15.7	5.0	4.9
продвижение по службе	8.5	11.7	20.5	6.0	6.6
достижение более высоких результатов работы	27.6	28.0	49.1	24.2	14.0
получение новых знаний	44.9	42.9	56.7	43.5	33.2
расширение круга общения, появление новых знакомств, установление новых контактов	5.5	5.5	5.6	5.3	9.1
расширение кругозора, повышение культурного уровня, развитие повседневных навыков и т.п.	8.9	10.1	8.0	8.5	21.1
другое	26.0	21.5	7.6	29.8	28.3

* Здесь и далее (табл. 3.9): итоговая сумма не равна 100% за счет респондентов, выбравших более одного варианта ответа на вопрос «Какова цель Вашего **последнего** обучения?».

3.9. ПОЛУЧЕНИЕ ДОПОЛНИТЕЛЬНОГО ОБРАЗОВАНИЯ НАСЕЛЕНИЕМ В ВОЗРАСТЕ 25–64 ЛЕТ ПО ЦЕЛЯМ, МЕСТУ ПРОЖИВАНИЯ И ВОЗРАСТНЫМ ГРУППАМ: 2020

(в процентах от численности населения в возрасте 25–64 лет, получавших дополнительное образование; в среднем за год)

	Всего	В том числе с целью							
		устройство на работу, получение новой работы	повышение заработной платы	продвижение по службе	достижение более высоких результатов работы	получение новых знаний	расширение круга общения, появление новых знакомств, установление новых контактов	расширение кругозора, повышение культурного уровня, развитие повседневных навыков и т.п.	другое
Получали дополнительное образование – всего	100	4.9	7.1	8.5	27.6	44.9	5.5	8.9	26.0
Городское население	100	4.6	7.4	8.9	27.9	45.1	5.8	8.9	26,3
Сельское население	100	6.0	6.0	6.9	26.2	44.0	4.2	9.1	24.6
<i>Возраст, лет:</i>									
25–29	100	8.2	7.7	10.4	25.9	43.4	7.8	11.6	25.9
30–39	100	6.1	8.1	9.8	27.0	44.2	6.2	9.6	25.3
40–49	100	3.4	6.8	8.4	29.6	45.3	4.2	7.5	25.6
50–59	100	2.8	5.9	6.1	28.2	47.2	4.0	7.0	26.4
60–64	100	1.8	4.6	3.3	23.1	43.4	5.6	10.6	31.3

3.10. ИСТОЧНИКИ ФИНАНСИРОВАНИЯ ДОПОЛНИТЕЛЬНОГО ОБРАЗОВАНИЯ НАСЕЛЕНИЯ В ВОЗРАСТЕ 25–64 ЛЕТ: 2020

(в процентах от численности населения в возрасте 25–64 лет, получавших дополнительное образование; в среднем за год)

	Всего	Из них дополнительное образование по видам			
		профессиональное обучение	программы дополнительного профессионального образования	дополнительные общеразвивающие программы	другое
Получали дополнительное образование – всего	100	100	100	100	100
Источники финансирования:					
оплачивали полностью сами (семья)	20.2	41.7	12.9	17.2	48.2
собственная организация, работодатель	63.4	48.8	76.3	65.0	14.3
оплата обучения не предусмотрена (благотворительность, волонтерское обучение)	12.7	5.9	7.3	14.6	18.9
другие источники	3.7	3.6	3.5	3.2	18.6

3.11. ИСТОЧНИКИ ФИНАНСИРОВАНИЯ ДОПОЛНИТЕЛЬНОГО ОБРАЗОВАНИЯ НАСЕЛЕНИЯ В ВОЗРАСТЕ 25–64 ЛЕТ ПО МЕСТУ ПРОЖИВАНИЯ: 2020

(в процентах от численности населения в возрасте 25–64 лет, получавших дополнительное образование; в среднем за год)

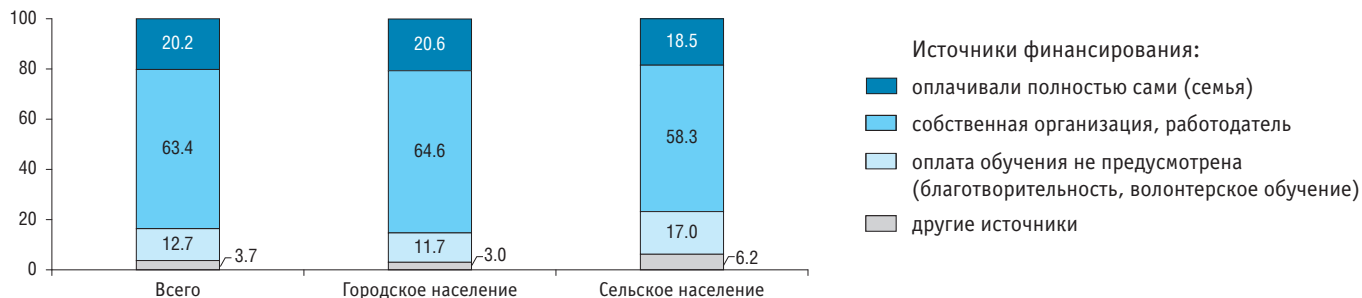

3.12. НАМЕРЕНИЕ УЧАСТВОВАТЬ В НЕПРЕРЫВНОМ ОБРАЗОВАНИИ НАСЕЛЕНИЯ В ВОЗРАСТЕ 25–64 ЛЕТ ПО ВОЗРАСТНЫМ ГРУППАМ И СТАТУСУ В СОСТАВЕ РАБОЧЕЙ СИЛЫ: 2020

(в процентах от численности населения в возрасте 25–64 лет по соответствующей группе; в среднем за год)

	Всего		Из них			
	намерены участвовать в дальнейшем	не намерены участвовать в дальнейшем	участвовали в непрерывном образовании		не участвовали в непрерывном образовании	
			намерены участвовать в дальнейшем	не намерены участвовать в дальнейшем	намерены участвовать в дальнейшем	не намерены участвовать в дальнейшем
Население – всего	19.2	80.8	35.5	64.5	6.8	93.2
Возраст, лет:						
25–29	33.9	66.1	46.9	53.1	16.8	83.2
30–39	25.8	74.2	40.7	59.3	10.8	89.2
40–49	17.4	82.6	31.8	68.2	5.9	94.1
50–59	11.2	88.8	25.6	74.4	3.2	96.8
60–64	7.4	92.6	24.5	75.5	2.0	98.0
Занятые	21.0	79.0	35.3	64.7	7.2	92.8
Безработные	23.9	76.1	46.3	53.7	13.6	86.4
Лица, не входящие в состав рабочей силы	10.6	89.4	33.3	66.7	4.3	95.7

3.13. НАСЕЛЕНИЕ В ВОЗРАСТЕ 25–64 ЛЕТ, ВЫРАЗИВШЕЕ НАМЕРЕНИЕ УЧАСТВОВАТЬ В НЕПРЕРЫВНОМ ОБРАЗОВАНИИ, ПО ОСНОВНЫМ МОТИВАМ И ВОЗРАСТНЫМ ГРУППАМ: 2020

(в процентах от численности населения в возрасте 25–64 лет по соответствующей группе; в среднем за год)

	Всего	В том числе намерение связано	
		с профессиональными интересами	с личными интересами
Население, выразившее намерение участвовать в непрерывном образовании, – всего	19.2	52.8	47.2
Возраст, лет:			
25–29	33.9	55.4	44.6
30–39	25.8	55.3	44.7
40–49	17.4	56.3	43.7
50–59	11.2	45.8	54.2
60–64	7.4	25.4	74.6

МЕТОДОЛОГИЧЕСКИЕ КОММЕНТАРИИ

Выборочное статистическое наблюдение участия населения в непрерывном образовании проводится Росстатом во исполнение постановления Правительства Российской Федерации от 27 ноября 2010 г. № 946 «Об организации в Российской Федерации системы федеральных статистических наблюдений по социально-демографическим проблемам и мониторинга экономических потерь от смертности, заболеваемости и инвалидизации населения» с периодичностью один раз в пять лет. Первое обследование проводилось в 2015 г. Наблюдение является дополнительным модулем к выборочному обследованию рабочей силы, проводится путем опроса домашних хозяйств во всех субъектах Российской Федерации. В 2020 г. было опрошено около 100 тысяч домохозяйств (более 231 тыс. респондентов в возрасте от 15 лет и старше, что соответствует 0,19% численности населения данного возраста). Обследуемым периодом при проведении наблюдения участия населения в непрерывном образовании являлись 12 месяцев, предшествующих опросу. Итоги выборочного наблюдения распространены на общую численность населения в возрасте 15 лет и старше.

Понятие **непрерывное образование**, или образование в течение всей жизни (lifelong learning), охватывает все целенаправленные виды образовательной активности – формальные, неформальные, информальные, осуществляемые на непрерывной основе с целью совершенствования знаний, навыков и умений.

Формальное образование включает образование разных уровней (общее, среднее профессиональное, высшее), которое

предоставляется в организациях, осуществляющих образовательную деятельность. В международной практике используется показатель участия населения в формальном образовании, который учитывает долю лиц, обучавшихся на любых уровнях системы формального образования в течение последних 12 месяцев, среди населения в возрасте 25–64 лет.

Дополнительное (неформальное) образование включает организованные виды обучения, которые не являются частью программ формального образования, – дополнительные профессиональные программы (повышение квалификации, профессиональная переподготовка); профессиональные и любительские курсы; лекции, семинары, тренинги (проводимые на рабочих местах на регулярной основе или разовые); дополнительные образовательные программы для детей и взрослых и др. В данном разделе к дополнительному образованию отнесены также программы профессионального обучения – программы профессиональной подготовки, переподготовки, повышения квалификации по профессиям рабочих, должностям служащих. В международной практике используется показатель участия населения в неформальном образовании, который учитывает долю лиц, получавших неформальное образование в течение последних 12 месяцев, среди населения в возрасте 25–64 лет. Используется также показатель участия населения в формальном и (или) неформальном образовании, определяющий долю лиц среди населения в возрасте 25–64 лет, участвовавших во всех видах организованного обучения в течение последних 12 месяцев.

Самообразование (информальное образование) – индивидуальное обучение, которое в отличие от формального образования и дополнительного (неформального) образования не фиксируется получением диплома или иного документа, но вносит вклад в расширение знаний и умений. В международной практике используется показатель участия населения в самообразовании, который учитывает долю лиц среди населения в возрасте 25–64 лет, получавших в течение последних 12 месяцев

знания и навыки самостоятельно с помощью печатных материалов (профессиональных книг, журналов и т.п.); технических средств (аудио- и видеозаписей, компьютеров, интернета); при посещении заведений, ориентированных на передачу знаний (библиотек, музеев, выставок, театров, кино и т.п.); при прослушивании учебных передач по радио, просмотре по телевидению; под руководством родственников, друзей, коллег по работе и др.



4

ЦИФРОВИЗАЦІЯ ОБРАЗОВАННЯ

4.1. Использование информационно-коммуникационных технологий в образовательных организациях

4.1.1. ЦИФРОВИЗАЦИЯ ДОШКОЛЬНЫХ ОБРАЗОВАТЕЛЬНЫХ ОРГАНИЗАЦИЙ: 2020

(на конец года; в процентах от общего числа организаций)

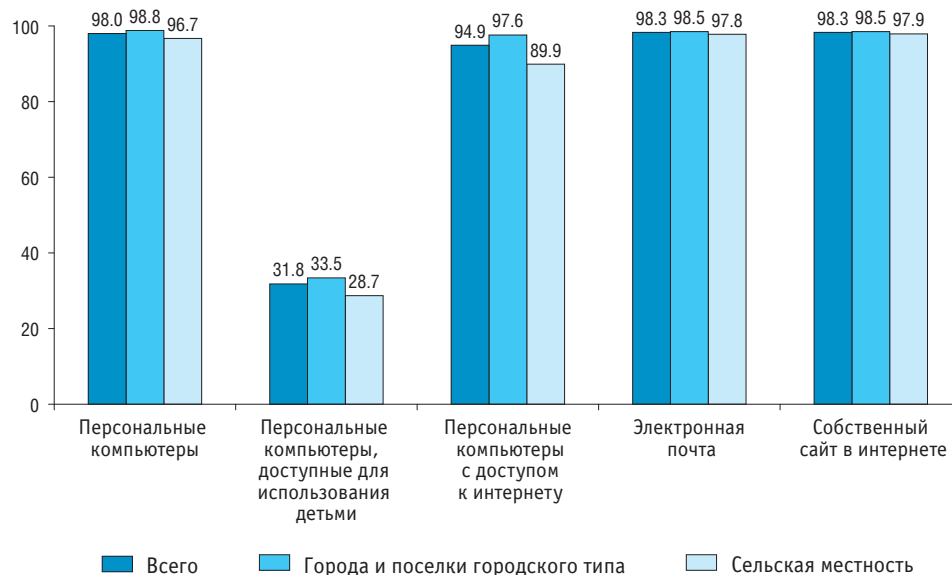

4.1.2. ПЕРСОНАЛЬНЫЕ КОМПЬЮТЕРЫ, ИСПОЛЬЗУЕМЫЕ В УЧЕБНЫХ ЦЕЛЯХ, В ОБРАЗОВАТЕЛЬНЫХ ОРГАНИЗАЦИЯХ, ОСУЩЕСТВЛЯЮЩИХ ОБРАЗОВАТЕЛЬНУЮ ДЕЯТЕЛЬНОСТЬ ПО ОБРАЗОВАТЕЛЬНЫМ ПРОГРАММАМ НАЧАЛЬНОГО, ОСНОВНОГО И СРЕДНЕГО ОБЩЕГО ОБРАЗОВАНИЯ
(на конец года)

	Тыс. единиц				Проценты			
	2017	2018	2019	2020	2017	2018	2019	2020
Всего								
Персональные компьютеры	2169.6	2273.6	2396.1	2650.4	100	100	100	100
Из них:								
в составе локальных вычислительных сетей	1178.3	1256.3	1321.0	1432.3	54.3	55.3	55.1	54.0
с доступом к интернету	1583.1	1690.0	1810.5	2009.3	73.0	74.3	75.6	75.8
приобретенные в отчетном году	138.0	150.2	195.5	302.4	6.4	6.6	8.2	11.4
Государственные и муниципальные организации								
Персональные компьютеры	2143.0	2244.0	2366.4	2618.2	100	100	100	100
Из них:								
в составе локальных вычислительных сетей	1163.5	1239.8	1304.1	1414.9	54.3	55.3	55.1	54.0
с доступом к интернету	1561.2	1665.7	1785.6	1982.1	72.8	74.2	75.5	75.7
приобретенные в отчетном году	135.2	147.5	192.8	298.8	6.3	6.6	8.1	11.4
Частные организации								
Персональные компьютеры	26.5	29.6	29.8	32.2	100	100	100	100
Из них:								
в составе локальных вычислительных сетей	14.8	16.5	16.9	17.4	55.6	55.8	56.7	53.9
с доступом к интернету	21.9	24.3	24.9	27.2	82.6	82.2	83.6	84.3
приобретенные в отчетном году	2.8	2.7	2.7	3.6	10.5	9.1	9.2	11.2

4.1.3. ОБЕСПЕЧЕННОСТЬ ПЕРСОНАЛЬНЫМИ КОМПЬЮТЕРАМИ, ИСПОЛЬЗУЕМЫМИ В УЧЕБНЫХ ЦЕЛЯХ, ОБУЧАЮЩИХСЯ ОБРАЗОВАТЕЛЬНЫХ ОРГАНИЗАЦИЙ, ОСУЩЕСТВЛЯЮЩИХ ОБРАЗОВАТЕЛЬНУЮ ДЕЯТЕЛЬНОСТЬ ПО ОБРАЗОВАТЕЛЬНЫМ ПРОГРАММАМ НАЧАЛЬНОГО, ОСНОВНОГО И СРЕДНЕГО ОБЩЕГО ОБРАЗОВАНИЯ

(на конец года; единиц в расчете на 100 обучающихся)



* На начало 2015/2016 учебного года; без вечерних (сменных) общеобразовательных организаций.

4.1.4. ИСПОЛЬЗОВАНИЕ ПРОГРАММНЫХ СРЕДСТВ, ДОСТУПНЫХ ДЛЯ ОБУЧАЮЩИХСЯ В ОБРАЗОВАТЕЛЬНЫХ ОРГАНИЗАЦИЯХ, ОСУЩЕСТВЛЯЮЩИХ ОБРАЗОВАТЕЛЬНУЮ ДЕЯТЕЛЬНОСТЬ ПО ОБРАЗОВАТЕЛЬНЫМ ПРОГРАММАМ НАЧАЛЬНОГО, ОСНОВНОГО И СРЕДНЕГО ОБЩЕГО ОБРАЗОВАНИЯ

(на конец года; в процентах от общего числа организаций)

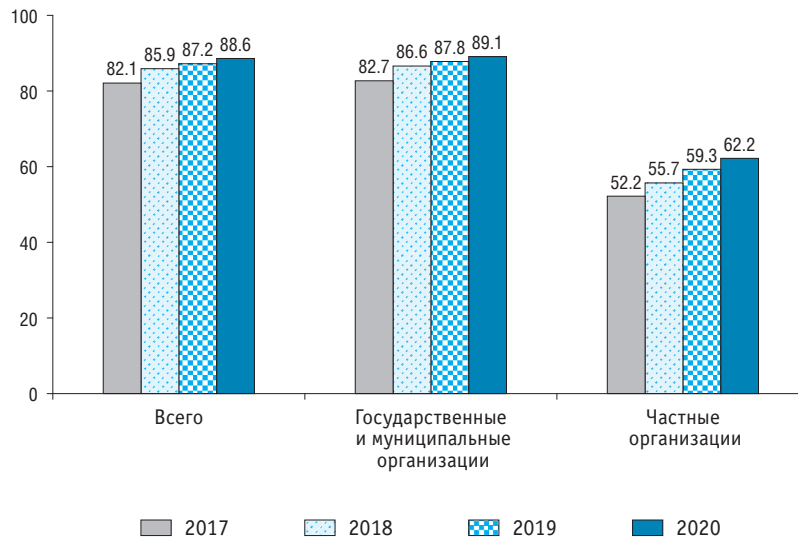

4.1.5. ОБРАЗОВАТЕЛЬНЫЕ ОРГАНИЗАЦИИ, ОСУЩЕСТВЛЯЮЩИЕ ОБРАЗОВАТЕЛЬНУЮ ДЕЯТЕЛЬНОСТЬ ПО ОБРАЗОВАТЕЛЬНЫМ ПРОГРАММАМ НАЧАЛЬНОГО, ОСНОВНОГО И СРЕДНЕГО ОБЩЕГО ОБРАЗОВАНИЯ, ИСПОЛЬЗУЮЩИЕ**ЭЛЕКТРОННЫЕ ДНЕВНИКИ И ЭЛЕКТРОННЫЕ ЖУРНАЛЫ***(на конец года; в процентах от общего числа организаций)*

4.1.6. ЧИСЛЕННОСТЬ ОБУЧАЮЩИХСЯ ПО ОБРАЗОВАТЕЛЬНЫМ ПРОГРАММАМ НАЧАЛЬНОГО, ОСНОВНОГО И СРЕДНЕГО ОБЩЕГО ОБРАЗОВАНИЯ С ПРИМЕНЕНИЕМ ЭЛЕКТРОННОГО ОБУЧЕНИЯ

(на начало учебного года)

	С применением электронного обучения			Из них с применением исключительно электронного обучения		
	2018/2019	2019/2020	2020/2021	2018/2019	2019/2020	2020/2021
Всего:						
тыс. человек	2481.9	2694.8	3095.4	5.8	10.8	15.6
в процентах от общей численности обучающихся	15.4	16.3	18.3	0.0	0.1	0.1
В том числе программы:						
начального общего образования:						
тыс. человек	1072.7	1161.1	1327.3	2.2	4.7	6.6
в процентах от общей численности обучающихся	15.3	16.1	18.1	0.0	0.1	0.1
основного общего образования:						
тыс. человек	1137.1	1240.7	1446.2	2.7	4.6	7.2
в процентах от общей численности обучающихся	15.3	16.2	18.4	0.0	0.1	0.1
среднего общего образования:						
тыс. человек	254.9	273.4	299.4	0.5	1.1	1.6
в процентах от общей численности обучающихся	17.5	18.7	20.8	0.0	0.1	0.1
программы образования обучающихся с умственной отсталостью (интеллектуальными нарушениями):						
тыс. человек	17.3	19.6	22.6	0.4	0.4	0.2
в процентах от общей численности обучающихся	7.0	7.7	8.8	0.2	0.1	0.1

4.1.7. ЧИСЛЕННОСТЬ ОБУЧАЮЩИХСЯ ПО ОБРАЗОВАТЕЛЬНЫМ ПРОГРАММАМ НАЧАЛЬНОГО, ОСНОВНОГО И СРЕДНЕГО ОБЩЕГО ОБРАЗОВАНИЯ С ПРИМЕНЕНИЕМ ДИСТАНЦИОННЫХ ОБРАЗОВАТЕЛЬНЫХ ТЕХНОЛОГИЙ

(на начало учебного года)

	С применением дистанционных образовательных технологий			Из них с применением исключительно дистанционных образовательных технологий		
	2018/2019	2019/2020	2020/2021	2018/2019	2019/2020	2020/2021
Всего:						
тыс. человек	614.2	797.2	2621.3	10.8	8.2	31.0
в процентах от общей численности обучающихся	3.8	4.8	15.5	0.1	0.0	0.2
В том числе программы:						
начального общего образования:						
тыс. человек	246.4	325.1	1074.6	3.5	2.8	13.3
в процентах от общей численности обучающихся	3.5	4.5	14.7	0.0	0.0	0.2
основного общего образования:						
тыс. человек	292.9	379.1	1254.6	5.2	4.1	13.9
в процентах от общей численности обучающихся	4.0	5.0	15.9	0.1	0.1	0.2
среднего общего образования:						
тыс. человек	70.5	88.2	273.9	1.4	1.0	3.4
в процентах от общей численности обучающихся	4.8	6.0	19.0	0.1	0.1	0.2
программы образования обучающихся с умственной отсталостью (интеллектуальными нарушениями):						
тыс. человек	4.4	4.8	18.3	0.7	0.3	0.4
в процентах от общей численности обучающихся	1.8	1.9	7.1	0.3	0.1	0.1

4.1.8. ЦИФРОВИЗАЦИЯ ОРГАНИЗАЦИЙ ДОПОЛНИТЕЛЬНОГО ОБРАЗОВАНИЯ, ОСУЩЕСТВЛЯЮЩИХ ОБРАЗОВАТЕЛЬНУЮ ДЕЯТЕЛЬНОСТЬ ПО ДОПОЛНИТЕЛЬНЫМ ОБЩЕОБРАЗОВАТЕЛЬНЫМ ПРОГРАММАМ ДЛЯ ДЕТЕЙ: 2020*

(на конец года; в процентах от общего числа организаций)

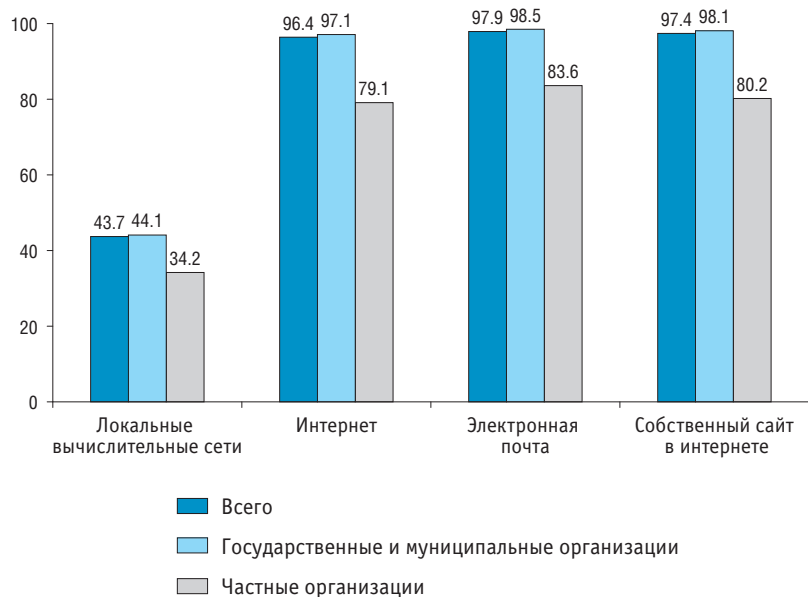

* По организациям дополнительного образования, предоставляющим отчеты в Минпросвещения России.

**4.1.9. ПЕРСОНАЛЬНЫЕ КОМПЬЮТЕРЫ, ИСПОЛЬЗУЕМЫЕ В УЧЕБНЫХ ЦЕЛЯХ, В ОБРАЗОВАТЕЛЬНЫХ ОРГАНИЗАЦИЯХ,
ОСУЩЕСТВЛЯЮЩИХ ОБРАЗОВАТЕЛЬНУЮ ДЕЯТЕЛЬНОСТЬ ПО ОБРАЗОВАТЕЛЬНЫМ ПРОГРАММАМ
СРЕДНЕГО ПРОФЕССИОНАЛЬНОГО ОБРАЗОВАНИЯ**
(на конец года)

	Тыс. единиц				Проценты			
	2017	2018	2019	2020	2017	2018	2019	2020
Всего								
Персональные компьютеры	327.9	350.1	383.8	429.3	100	100	100	100
Из них:								
в составе локальных вычислительных сетей с доступом к интернету	253.2	267.6	299.1	332.1	77.2	76.4	77.9	77.4
приобретенные в отчетном году	266.4	285.8	324.2	367.1	81.2	81.6	84.5	85.5
	19.7	28.2	42.4	57.6	6.0	8.0	11.0	13.4
Государственные и муниципальные организации								
Персональные компьютеры	311.7	331.0	362.6	405.2	100	100	100	100
Из них:								
в составе локальных вычислительных сетей с доступом к интернету	240.2	252.6	282.6	313.2	77.1	76.3	78.0	77.3
приобретенные в отчетном году	251.7	268.0	304.3	344.8	80.8	81.0	83.9	85.1
	17.9	26.3	39.8	54.5	5.7	7.9	11.0	13.5
Частные организации								
Персональные компьютеры	16.2	19.1	21.3	24.1	100	100	100	100
Из них:								
в составе локальных вычислительных сетей с доступом к интернету	13.0	14.9	16.5	18.9	80.2	78.1	77.7	78.6
приобретенные в отчетном году	14.6	17.8	19.8	22.3	90.3	92.9	93.3	92.7
	1.8	1.9	2.6	3.1	11.2	9.7	12.1	12.9

4.1.10. ОБЕСПЕЧЕННОСТЬ ПЕРСОНАЛЬНЫМИ КОМПЬЮТЕРАМИ, ИСПОЛЗУЕМЫМИ В УЧЕБНЫХ ЦЕЛЯХ, СТУДЕНТОВ ОБРАЗОВАТЕЛЬНЫХ ОРГАНИЗАЦИЙ, ОСУЩЕСТВЛЯЮЩИХ ОБРАЗОВАТЕЛЬНУЮ ДЕЯТЕЛЬНОСТЬ ПО ОБРАЗОВАТЕЛЬНЫМ ПРОГРАММАМ СРЕДНЕГО ПРОФЕССИОНАЛЬНОГО ОБРАЗОВАНИЯ

(на конец года; единиц в расчете на 100 студентов)



4.1.11. ИСПОЛЬЗОВАНИЕ ПРОГРАММНЫХ СРЕДСТВ, ДОСТУПНЫХ ДЛЯ ОБУЧАЮЩИХСЯ В ОБРАЗОВАТЕЛЬНЫХ ОРГАНИЗАЦИЯХ, ОСУЩЕСТВЛЯЮЩИХ ОБРАЗОВАТЕЛЬНУЮ ДЕЯТЕЛЬНОСТЬ ПО ОБРАЗОВАТЕЛЬНЫМ ПРОГРАММАМ СРЕДНЕГО ПРОФЕССИОНАЛЬНОГО ОБРАЗОВАНИЯ

(на конец года; в процентах от общего числа организаций)



4.1.12. ЧИСЛЕННОСТЬ СТУДЕНТОВ, ОБУЧАЮЩИХСЯ ПО ОБРАЗОВАТЕЛЬНЫМ ПРОГРАММАМ СРЕДНЕГО ПРОФЕССИОНАЛЬНОГО ОБРАЗОВАНИЯ С ПРИМЕНЕНИЕМ ЭЛЕКТРОННОГО ОБУЧЕНИЯ*

(на начало учебного года)

	С применением электронного обучения			Из них с применением исключительно электронного обучения		
	2018/2019	2019/2020	2020/2021	2018/2019	2019/2020	2020/2021
Всего:						
тыс. человек	553.8	650.4	1075.8	2.6	4.8	10.7
в процентах от общей численности студентов	18.4	20.8	32.2	0.1	0.2	0.3
В том числе образовательные программы:						
подготовки квалифицированных рабочих, служащих:						
тыс. человек	99.5	108.6	181.0	0.7	0.2	1.5
в процентах от общей численности студентов	18.4	20.0	31.4	0.1	0.0	0.3
подготовки специалистов среднего звена:						
тыс. человек	454.3	541.8	894.8	1.9	4.6	9.2
в процентах от общей численности студентов	18.4	21.0	32.4	0.1	0.2	0.3

* Здесь и далее (табл. 4.1.13) – численность студентов с учетом иностранных граждан, лиц без гражданства, в том числе соотечественников, проживающих за рубежом, обучающихся в соответствии с установленной Правительством Российской Федерации квотой на образование иностранных граждан и лиц без гражданства в Российской Федерации.

4.1.13. ЧИСЛЕННОСТЬ СТУДЕНТОВ, ОБУЧАЮЩИХСЯ ПО ОБРАЗОВАТЕЛЬНЫМ ПРОГРАММАМ СРЕДНЕГО ПРОФЕССИОНАЛЬНОГО ОБРАЗОВАНИЯ С ПРИМЕНЕНИЕМ ДИСТАНЦИОННЫХ ОБРАЗОВАТЕЛЬНЫХ ТЕХНОЛОГИЙ

(на начало учебного года)

	С применением дистанционных образовательных технологий			Из них с применением исключительно дистанционных образовательных технологий		
	2018/2019	2019/2020	2020/2021	2018/2019	2019/2020	2020/2021
Всего:						
тыс. человек	179.8	215.5	1428.8	2.7	3.2	39.3
в процентах от общей численности студентов	6.0	6.9	42.8	0.1	0.1	1.2
В том числе образовательные программы:						
подготовки квалифицированных рабочих, служащих:						
тыс. человек	18.4	23.8	229.2	0.0	0.0	6.5
в процентах от общей численности студентов	3.4	4.4	39.8	0.0	0.0	1.1
подготовки специалистов среднего звена:						
тыс. человек	161.4	191.6	1199.6	2.7	3.1	32.8
в процентах от общей численности студентов	6.5	7.4	43.5	0.1	0.1	1.2

**4.1.14. ПЕРСОНАЛЬНЫЕ КОМПЬЮТЕРЫ, ИСПОЛЬЗУЕМЫЕ В УЧЕБНЫХ ЦЕЛЯХ, В ОБРАЗОВАТЕЛЬНЫХ ОРГАНИЗАЦИЯХ
ВЫСШЕГО ОБРАЗОВАНИЯ**
(на конец года)

	Тыс. единиц						Проценты					
	2010	2015	2017	2018	2019	2020	2010	2015	2017	2018	2019	2020
Всего												
Персональные компьютеры	643.3	712.4	684.3	678.0	683.7	698.3	100	100	100	100	100	100
Из них:												
в составе локальных вычислительных сетей	548.0	631.1	613.7	602.5	628.3	654.9	85.2	88.6	89.7	88.9	91.9	93.8
с доступом к интернету	504.2	639.3	617.0	620.8	634.1	657.1	78.4	89.7	90.2	91.6	92.7	94.1
приобретенные в отчетном году	46.3	43.4	30.5	33.6	39.5	44.7	7.2	6.1	4.5	5.0	5.8	6.4
Государственные и муниципальные организации												
Персональные компьютеры	580.9	652.9	636.3	641.5	647.2	661.5	100	100	100	100	100	100
Из них:												
в составе локальных вычислительных сетей	490.3	582.2	578.6	568.4	593.7	619.6	84.4	89.2	90.9	88.6	91.7	93.7
с доступом к интернету	452.6	581.5	570.4	585.4	598.4	620.8	77.9	89.1	89.6	91.3	92.5	93.9
приобретенные в отчетном году	40.9	35.4	27.5	31.2	37.1	42.5	7.0	5.4	4.3	4.9	5.7	6.4
Частные организации												
Персональные компьютеры	62.4	59.6	48.0	36.5	36.5	36.8	100	100	100	100	100	100
Из них:												
в составе локальных вычислительных сетей	57.7	48.9	35.2	34.0	34.5	35.3	92.5	82.1	73.3	93.2	94.6	95.9
с доступом к интернету	51.6	57.8	46.6	35.3	35.7	36.3	82.7	97.1	97.1	96.7	97.8	98.7
приобретенные в отчетном году	5.4	7.9	3.0	2.4	2.4	2.2	8.7	13.3	6.3	6.6	6.6	6.0

4.1.15. ОБЕСПЕЧЕННОСТЬ ПЕРСОНАЛЬНЫМИ КОМПЬЮТЕРАМИ, ИСПОЛЬЗУЕМЫМИ В УЧЕБНЫХ ЦЕЛЯХ, СТУДЕНТОВ ОБРАЗОВАТЕЛЬНЫХ ОРГАНИЗАЦИЙ ВЫСШЕГО ОБРАЗОВАНИЯ*(на конец года; единиц в расчете на 100 студентов)*

4.1.16. ИСПОЛЬЗОВАНИЕ ПРОГРАММНЫХ СРЕДСТВ, ДОСТУПНЫХ ДЛЯ ОБУЧАЮЩИХСЯ В ОБРАЗОВАТЕЛЬНЫХ ОРГАНИЗАЦИЯХ ВЫСШЕГО ОБРАЗОВАНИЯ

(на конец года; в процентах от общего числа организаций)

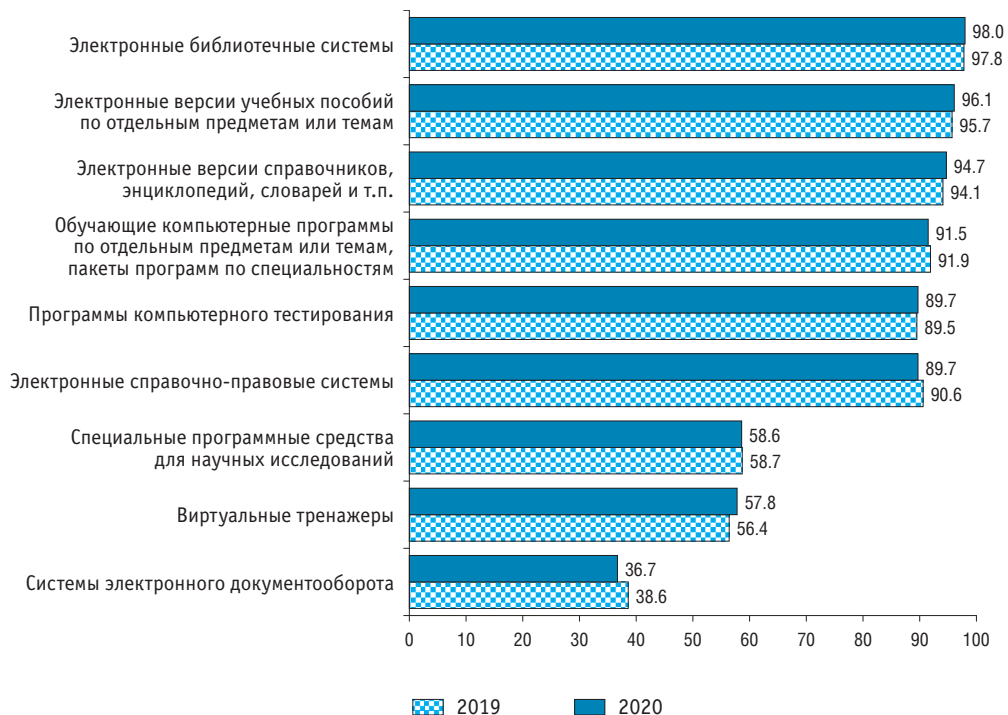

**4.1.17. ЧИСЛЕННОСТЬ СТУДЕНТОВ, ОБУЧАЮЩИХСЯ ПО ПРОГРАММАМ БАКАЛАВРИАТА, СПЕЦИАЛИТЕТА, МАГИСТРАТУРЫ
С ПРИМЕНЕНИЕМ ЭЛЕКТРОННОГО ОБУЧЕНИЯ***
(на начало учебного года)

	С применением электронного обучения			С применением исключительно электронного обучения		
	2018/2019	2019/2020	2020/2021	2018/2019	2019/2020	2020/2021
Всего:						
тыс. человек	676.9	839.9	1530.9	2.3	17.2	36.7
в процентах от общей численности студентов	16.1	20.5	37.5	0.1	0.4	0.9
В том числе образовательные программы:						
бакалавриата:						
тыс. человек	476.3	610.1	1028.3	2.3	14.0	29.3
в процентах от общей численности студентов	16.3	21.7	36.8	0.1	0.5	1.0
специалитета:						
тыс. человек	97.2	112.1	296.8	0.0	0.6	2.3
в процентах от общей численности студентов	13.3	14.9	38.2	0.0	0.1	0.3
магистратуры:						
тыс. человек	103.3	117.6	205.8	0.0	2.6	5.1
в процентах от общей численности студентов	19.1	22.1	40.2	0.0	0.5	1.0

* Здесь и далее (табл. 4.1.18) – численность студентов с учетом иностранных граждан, лиц без гражданства, в том числе соотечественников, проживающих за рубежом, обучающихся в соответствии с установленной Правительством Российской Федерации квотой на образование иностранных граждан и лиц без гражданства в Российской Федерации.

4.1.18. ЧИСЛЕННОСТЬ СТУДЕНТОВ, ОБУЧАЮЩИХСЯ ПО ПРОГРАММАМ БАКАЛАВРИАТА, СПЕЦИАЛИТЕТА, МАГИСТРАТУРЫ С ПРИМЕНЕНИЕМ ДИСТАНЦИОННЫХ ОБРАЗОВАТЕЛЬНЫХ ТЕХНОЛОГИЙ

(на начало учебного года)

	С применением дистанционных образовательных технологий			С применением исключительно дистанционных образовательных технологий		
	2018/2019	2019/2020	2020/2021	2018/2019	2019/2020	2020/2021
Всего:						
тыс. человек	469.6	534.4	1936.9	30.6	40.0	74.2
в процентах от общей численности студентов	11.2	13.0	47.4	0.7	1.0	1.8
В том числе образовательные программы:						
бакалавриата:						
тыс. человек	361.2	396.3	1318.5	28.1	35.2	55.1
в процентах от общей численности студентов	12.4	14.1	47.2	1.0	1.3	2.0
специалитета:						
тыс. человек	48.1	59.7	366.1	0.4	0.7	11.1
в процентах от общей численности студентов	6.6	7.9	47.1	0.1	0.1	1.4
магистратуры:						
тыс. человек	60.3	78.4	252.3	2.1	4.1	8.0
в процентах от общей численности студентов	11.1	14.8	49.2	0.4	0.8	1.6

4.1.19. ПЕРСОНАЛЬНЫЕ КОМПЬЮТЕРЫ, ИСПОЛЬЗУЕМЫЕ В УЧЕБНЫХ ЦЕЛЯХ, В ПРОФЕССИОНАЛЬНЫХ ОБРАЗОВАТЕЛЬНЫХ ОРГАНИЗАЦИЯХ, ОСУЩЕСТВЛЯЮЩИХ ОБРАЗОВАТЕЛЬНУЮ ДЕЯТЕЛЬНОСТЬ ПО ПРОГРАММАМ ПРОФЕССИОНАЛЬНОГО ОБУЧЕНИЯ
(на конец года)

	Тыс. единиц			Проценты		
	2018	2019	2020	2018	2019	2020
Персональные компьютеры	15.4	17.2	21.1	100	100	100
Из них:						
в составе локальных вычислительных сетей	7.9	8.2	10.1	51.2	47.8	48.1
с доступом к интернету	9.0	9.7	12.8	58.7	56.1	60.7
приобретенные в отчетном году	1.1	0.8	1.0	7.0	4.4	4.7

4.1.20. ПЕРСОНАЛЬНЫЕ КОМПЬЮТЕРЫ, ИСПОЛЬЗУЕМЫЕ В УЧЕБНЫХ ЦЕЛЯХ, В ОРГАНИЗАЦИЯХ ДОПОЛНИТЕЛЬНОГО ПРОФЕССИОНАЛЬНОГО ОБРАЗОВАНИЯ
(на конец года)

	Тыс. единиц		Проценты	
	2019	2020	2019	2020
Персональные компьютеры	52.6	50.9	100	100
Из них:				
в составе локальных вычислительных сетей	32.2	31.7	61.1	62.4
с доступом к интернету	38.5	38.2	73.2	75.2
приобретенные в отчетном году	6.5	3.2	12.4	6.4

4.1.21. РАСПРЕДЕЛЕНИЕ ОБРАЗОВАТЕЛЬНЫХ ОРГАНИЗАЦИЙ ПО МАКСИМАЛЬНОЙ СКОРОСТИ ПЕРЕДАЧИ ДАННЫХ ЧЕРЕЗ ИНТЕРНЕТ: 2020

(на конец года; в процентах от числа организаций, использующих интернет)

	Ниже 256 Кбит/с	256–511 Кбит/с	512–999 Кбит/с	1.0–1.9 Мбит/с	2.0–29.9 Мбит/с	30.0–49.9 Мбит/с	50.0–99.9 Мбит/с	100 Мбит/с и выше
Образовательные организации, осуществляющие образовательную деятельность по образовательным программам начального, основного и среднего общего образования	3.3	3.2	3.3	5.7	24.5	10.1	29.2	20.7
Города и поселки городского типа	0.4	0.8	1.1	2.6	23.5	8.4	23.8	39.5
Сельская местность	5.5	5.1	5.1	8.0	25.3	11.5	33.3	6.2
Государственные и муниципальные организации	3.4	3.2	3.4	5.7	24.4	10.1	29.3	20.6
Частные организации	0.6	2.5	2.4	4.5	29.5	12.2	23.6	24.9
Образовательные организации, осуществляющие образовательную деятельность по образовательным программам среднего профессионального образования	1.1	1.4	1.8	3.4	28.4	16.4	22.4	25.0
Государственные и муниципальные организации	1.2	1.2	1.6	3.1	27.9	16.2	22.8	26.0
Частные организации	0.4	3.1	3.9	5.7	31.8	18.1	19.4	17.6
Образовательные организации высшего образования	0.2	0.4	0.2	0.8	15.5	14.6	24.6	43.8
Государственные и муниципальные организации	0.1	0.4	0.1	0.4	11.7	12.9	24.0	50.2
Частные организации	0.3	0.3	0.6	1.8	25.6	19.0	26.2	26.2
Организации дополнительного профессионального образования	1.2	2.6	4.0	4.6	35.0	15.7	16.3	20.7

4.1.22. ЧИСЛО ПОСАДОЧНЫХ МЕСТ, ОСНАЩЕННЫХ ПЕРСОНАЛЬНЫМИ КОМПЬЮТЕРАМИ, ДЛЯ ПОЛЬЗОВАТЕЛЕЙ БИБЛИОТЕК В ОБРАЗОВАТЕЛЬНЫХ ОРГАНИЗАЦИЯХ

(на конец года)

	Посадочные места, оснащенные персональными компьютерами			В том числе с доступом к интернету		
	2018	2019	2020	2018	2019	2020
Тыс. единиц						
Образовательные организации, осуществляющие образовательную деятельность по образовательным программам начального, основного и среднего общего образования	55.3	58.4	61.1	48.2	51.7	54.6
Государственные и муниципальные организации	53.9	56.9	59.5	46.9	50.3	53.2
Частные организации	1.4	1.5	1.5	1.4	1.4	1.4
Образовательные организации, осуществляющие образовательную деятельность по образовательным программам среднего профессионального образования	21.9	23.1	23.9	20.7	21.9	22.8
Государственные и муниципальные организации	17.5	18.4	18.8	16.4	17.3	17.8
Частные организации	4.3	4.7	5.0	4.3	4.6	4.9
Образовательные организации высшего образования	31.9	31.9	31.1	31.3	31.5	30.7
Государственные и муниципальные организации	25.3	25.0	24.5	24.8	24.7	24.1
Частные организации	6.5	6.9	6.6	6.5	6.8	6.6
Организации дополнительного профессионального образования	3.6	4.8	4.7	3.3	4.3	4.4

(окончание)

	Посадочные места, оснащенные персональными компьютерами			В том числе с доступом к интернету		
	2018	2019	2020	2018	2019	2020
В процентах от общего числа посадочных мест						
Образовательные организации, осуществляющие образовательную деятельность по образовательным программам начального, основного и среднего общего образования	11.6	12.1	12.6	10.2	10.7	11.3
Государственные и муниципальные организации	11.6	12.0	12.5	10.1	10.6	11.2
Частные организации	15.5	17.5	17.2	14.8	16.6	16.3
Образовательные организации, осуществляющие образовательную деятельность по образовательным программам среднего профессионального образования	16.7	18.0	19.0	15.8	17.0	18.1
Государственные и муниципальные организации	14.9	16.0	16.8	13.9	15.0	15.9
Частные организации	33.5	35.0	36.6	33.0	34.3	35.9
Образовательные организации высшего образования	17.7	16.7	18.9	17.4	16.5	18.6
Государственные и муниципальные организации	15.6	14.4	16.6	15.3	14.2	16.3
Частные организации	36.7	39.1	39.0	36.2	39.0	38.9
Организации дополнительного профессионального образования	40.4	39.9	44.2	37.2	35.9	41.4

4.1.23. НАЛИЧИЕ ВЕБ-САЙТА В ОБРАЗОВАТЕЛЬНЫХ ОРГАНИЗАЦИЯХ: 2020

(на конец года; в процентах от общего числа организаций)

	Образовательные организации – всего	В том числе предоставляющие на веб-сайте нормативно закреплённый перечень сведений о деятельности организации*
Дошкольные образовательные организации	98.3	97.9
Города и поселки городского типа	98.5	98.2
Сельская местность	97.9	97.4
Образовательные организации, осуществляющие образовательную деятельность по образовательным программам начального, основного и среднего общего образования	99.4	99.4
Государственные и муниципальные организации	99.4	99.4
Частные организации	96.7	96.7
Организации дополнительного образования, осуществляющие образовательную деятельность по дополнительным общеобразовательным программам для детей**	97.4	95.9
Государственные и муниципальные организации	98.1	96.8
Частные организации	80.2	73.2
Образовательные организации, осуществляющие образовательную деятельность по образовательным программам среднего профессионального образования	97.8	97.8
Государственные и муниципальные организации	97.7	97.7
Частные организации	98.5	98.3
Образовательные организации высшего образования	99.2	98.7
Государственные и муниципальные организации	99.2	98.8
Частные организации	99.1	98.5

* В соответствии с закреплённым в ст. 29 Федерального закона «Об образовании в Российской Федерации» от 29 декабря 2012 г. № 273-ФЗ перечнем сведений о деятельности образовательной организации.

** По организациям дополнительного образования, предоставляющим отчеты в Минпросвещения России.

4.1.24. УДЕЛЬНЫЙ ВЕС УЧИТЕЛЕЙ, ИСПОЛЬЗУЮЩИХ В УЧЕБНОМ ПРОЦЕССЕ ПЕРСОНАЛЬНЫЕ КОМПЬЮТЕРЫ, В ОБЩЕЙ ЧИСЛЕННОСТИ УЧИТЕЛЕЙ ОБРАЗОВАТЕЛЬНЫХ ОРГАНИЗАЦИЙ, ОСУЩЕСТВЛЯЮЩИХ ОБРАЗОВАТЕЛЬНУЮ ДЕЯТЕЛЬНОСТЬ ПО ОБРАЗОВАТЕЛЬНЫМ ПРОГРАММАМ НАЧАЛЬНОГО, ОСНОВНОГО И СРЕДНЕГО ОБЩЕГО ОБРАЗОВАНИЯ: 2020/2021

(на начало учебного года)

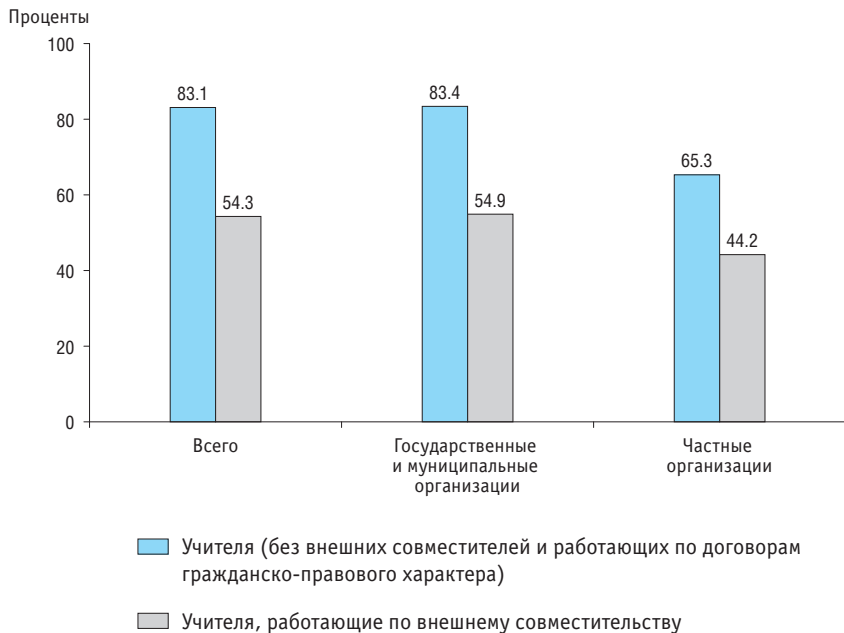

4.2. Подготовка кадров для цифровой экономики

4.2.1. ЧИСЛЕННОСТЬ СТУДЕНТОВ, ОБУЧАЮЩИХСЯ ПО ОБРАЗОВАТЕЛЬНЫМ ПРОГРАММАМ СРЕДНЕГО ПРОФЕССИОНАЛЬНОГО ОБРАЗОВАНИЯ ПО КЛЮЧЕВЫМ УКРУПНЕННЫМ ГРУППАМ ПРОФЕССИЙ И СПЕЦИАЛЬНОСТЕЙ В ОБЛАСТИ ЦИФРОВЫХ ТЕХНОЛОГИЙ И ПРОИЗВОДСТВА СВЯЗАННЫХ С НИМИ ПРОДУКТОВ И УСЛУГ (на начало учебного года)

	Программы подготовки квалифицированных рабочих, служащих						Программы подготовки специалистов среднего звена					
	Тыс. человек			В процентах от общей численности студентов*			Тыс. человек			В процентах от общей численности студентов**		
	2018/ 2019	2019/ 2020	2020/ 2021	2018/ 2019	2019/ 2020	2020/ 2021	2018/ 2019	2019/ 2020	2020/ 2021	2018/ 2019	2019/ 2020	2020/ 2021
Всего	28.3	28.1	28.1	5.2	5.2	4.9	261.2	286.5	322.2	10.6	11.1	11.7
Информатика и вычислительная техника	18.4	18.9	19.1	3.4	3.5	3.3	169.5	188.1	216.4	6.9	7.3	7.8
Информационная безопасность	–	–	–	–	–	–	12.7	15.1	18.2	0.5	0.6	0.7
Электроника, радиотехника и системы связи	5.8	5.6	5.6	1.1	1.0	1.0	35.3	36.5	37.6	1.4	1.4	1.4
Фотоника, приборостроение, оптические и биотехнические системы и технологии	–	–	–	–	–	–	2.5	2.5	2.3	0.1	0.1	0.1
Машиностроение	4.1	3.7	3.4	0.8	0.7	0.6	20.0	21.6	23.4	0.8	0.8	0.8
Прикладная геология, горное дело, нефтегазовое дело и геодезия	–	–	–	–	–	–	3.4	3.6	3.8	0.1	0.1	0.1
Управление в технических системах	–	–	–	–	–	–	15.7	16.9	18.1	0.6	0.7	0.7
Экранные искусства	–	–	–	–	–	–	2.1	2.2	2.3	0.1	0.1	0.1

* Обучающихся по программам подготовки квалифицированных рабочих, служащих.

** Обучающихся по программам подготовки специалистов среднего звена.

4.2.2. ПРИЕМ СТУДЕНТОВ НА ОБУЧЕНИЕ ПО ОБРАЗОВАТЕЛЬНЫМ ПРОГРАММАМ СРЕДНЕГО ПРОФЕССИОНАЛЬНОГО ОБРАЗОВАНИЯ ПО КЛЮЧЕВЫМ УКРУПНЕННЫМ ГРУППАМ ПРОФЕССИЙ И СПЕЦИАЛЬНОСТЕЙ В ОБЛАСТИ ЦИФРОВЫХ ТЕХНОЛОГИЙ И ПРОИЗВОДСТВА СВЯЗАННЫХ С НИМИ ПРОДУКТОВ И УСЛУГ

	Программы подготовки квалифицированных рабочих, служащих						Программы подготовки специалистов среднего звена					
	Тыс. человек			В процентах от общего приема*			Тыс. человек			В процентах от общего приема**		
	2018	2019	2020	2018	2019	2020	2018	2019	2020	2018	2019	2020
Всего	10.6	11.3	11.1	5.1	5.4	5.2	84.9	94.1	106.7	10.8	11.3	11.9
Информатика и вычислительная техника	7.0	8.0	7.8	3.4	3.8	3.6	55.9	62.7	73.9	7.1	7.5	8.2
Информационная безопасность	–	–	–	–	–	–	4.5	5.4	6.4	0.6	0.6	0.7
Электроника, радиотехника и системы связи	2.1	2.0	2.1	1.0	1.0	1.0	11.2	11.2	11.0	1.4	1.3	1.2
Фотоника, приборостроение, оптические и биотехнические системы и технологии	–	–	–	–	–	–	0.6	0.6	0.6	0.1	0.1	0.1
Машиностроение	1.5	1.3	1.3	0.7	0.6	0.6	5.9	6.9	7.1	0.7	0.8	0.8
Прикладная геология, горное дело, нефтегазовое дело и геодезия	–	–	–	–	–	–	1.0	1.1	1.2	0.1	0.1	0.1
Управление в технических системах	–	–	–	–	–	–	5.0	5.3	5.6	0.6	0.6	0.6
Экранные искусства	–	–	–	–	–	–	0.8	0.8	0.8	0.1	0.1	0.1

* Общей численности принятых на обучение по программам подготовки квалифицированных рабочих, служащих.

** Общей численности принятых на обучение по программам подготовки специалистов среднего звена.

4.2.3. ВЫПУСК КВАЛИФИЦИРОВАННЫХ РАБОЧИХ, СЛУЖАЩИХ И СПЕЦИАЛИСТОВ СРЕДНЕГО ЗВЕНА ПО КЛЮЧЕВЫМ УКРУПНЕННЫМ ГРУППАМ ПРОФЕССИЙ И СПЕЦИАЛЬНОСТЕЙ В ОБЛАСТИ ЦИФРОВЫХ ТЕХНОЛОГИЙ И ПРОИЗВОДСТВА СВЯЗАННЫХ С НИМИ ПРОДУКТОВ И УСЛУГ

	Программы подготовки квалифицированных рабочих, служащих						Программы подготовки специалистов среднего звена					
	Тыс. человек			В процентах от общего выпуска*			Тыс. человек			В процентах от общего выпуска**		
	2018	2019	2020	2018	2019	2020	2018	2019	2020	2018	2019	2020
Всего	10.0	9.7	9.6	5.9	5.9	6.7	46.4	47.8	51.8	8.7	8.9	9.4
Информатика и вычислительная техника	6.8	6.5	6.7	4.0	3.9	4.7	29.5	30.3	32.5	5.5	5.6	5.9
Информационная безопасность	–	–	–	–	–	–	1.7	2.0	2.5	0.3	0.4	0.4
Электроника, радиотехника и системы связи	1.7	1.7	1.7	1.0	1.0	1.2	6.8	7.0	7.4	1.3	1.3	1.3
Фотоника, приборостроение, оптические и биотехнические системы и технологии	–	–	–	–	–	–	0.5	0.5	0.6	0.1	0.1	0.1
Машиностроение	1.6	1.5	1.3	0.9	0.9	0.9	3.9	3.9	4.3	0.7	0.7	0.8
Прикладная геология, горное дело, нефтегазовое дело и геодезия	–	–	–	–	–	–	0.7	0.6	0.7	0.1	0.1	0.1
Управление в технических системах	–	–	–	–	–	–	2.9	2.9	3.2	0.5	0.5	0.6
Экранные искусства	–	–	–	–	–	–	0.4	0.5	0.6	0.1	0.1	0.1

* Общей численности выпускников, обучавшихся по программам подготовки квалифицированных рабочих, служащих.

** Общей численности выпускников, обучавшихся по программам подготовки специалистов среднего звена.

4.2.4. СТРУКТУРА ВЫПУСКА ЛИЦ СО СРЕДНИМ ПРОФЕССИОНАЛЬНЫМ ОБРАЗОВАНИЕМ ПО КЛЮЧЕВЫМ УКРУПНЕННЫМ ГРУППАМ ПРОФЕССИЙ И СПЕЦИАЛЬНОСТЕЙ В ОБЛАСТИ ЦИФРОВЫХ ТЕХНОЛОГИЙ И ПРОИЗВОДСТВА СВЯЗАННЫХ С НИМИ ПРОДУКТОВ И УСЛУГ: 2020

(проценты)

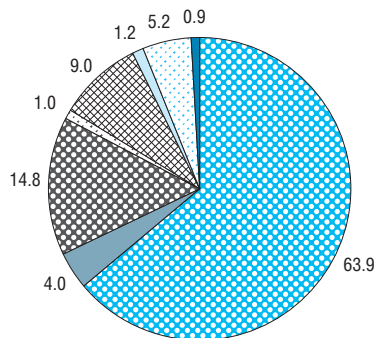

- Информатика и вычислительная техника
- Информационная безопасность
- Электроника, радиотехника и системы связи
- Фотоника, приборостроение, оптические и биотехнические системы и технологии
- Машиностроение
- Прикладная геология, горное дело, нефтегазовое дело и геодезия
- Управление в технических системах
- Экранные искусства

4.2.5. ЧИСЛЕННОСТЬ СТУДЕНТОВ, ОБУЧАЮЩИХСЯ ПО ПРОГРАММАМ БАКАЛАВРИАТА, СПЕЦИАЛИТЕТА, МАГИСТРАТУРЫ ПО КЛЮЧЕВЫМ УКРУПНЕННЫМ ГРУППАМ СПЕЦИАЛЬНОСТЕЙ И НАПРАВЛЕНИЙ ПОДГОТОВКИ В ОБЛАСТИ ЦИФРОВЫХ ТЕХНОЛОГИЙ И ПРОИЗВОДСТВА СВЯЗАННЫХ С НИМИ ПРОДУКТОВ И УСЛУГ

(на начало учебного года)

	Тыс. человек			В процентах от общей численности студентов*		
	2018/2019	2019/2020	2020/2021	2018/2019	2019/2020	2020/2021
Всего	398.4	415.9	443.8	9.6	10.2	11.0
Математика и механика	31.0	32.4	33.8	0.7	0.8	0.8
Компьютерные и информационные науки	17.5	18.5	19.4	0.4	0.5	0.5
Информатика и вычислительная техника	164.3	176.5	195.3	3.9	4.3	4.8
Информационная безопасность	29.9	32.4	36.7	0.7	0.8	0.9
Электроника, радиотехника и системы связи	63.4	62.9	64.1	1.5	1.5	1.6
Фотоника, приборостроение, оптические и биотехнические системы и технологии	19.7	19.1	18.6	0.5	0.5	0.5
Ядерная энергетика и технологии	1.3	1.1	1.0	0.0	0.0	0.0
Машиностроение	33.7	34.9	35.5	0.8	0.9	0.9
Физико-технические науки и технологии	0.2	0.2	0.2	0.0	0.0	0.0
Оружие и системы вооружения	2.0	2.1	2.1	0.0	0.1	0.1
Нанотехнологии и наноматериалы	4.0	4.1	4.2	0.1	0.1	0.1
Экономика и управление	19.0	18.4	18.7	0.5	0.5	0.5
Средства массовой информации и информационно-библиотечное дело	2.9	3.7	4.6	0.1	0.1	0.1
Культуроведение и социокультурные проекты	3.9	3.8	3.9	0.1	0.1	0.1
Экранные искусства	5.9	5.7	5.6	0.1	0.1	0.1

* Обучающихся по программам бакалавриата, специалитета, магистратуры.

4.2.6. ПРИЕМ СТУДЕНТОВ НА ОБУЧЕНИЕ ПО ПРОГРАММАМ БАКАЛАВРИАТА, СПЕЦИАЛИТЕТА, МАГИСТРАТУРЫ ПО КЛЮЧЕВЫМ УКРУПНЕННЫМ ГРУППАМ СПЕЦИАЛЬНОСТЕЙ И НАПРАВЛЕНИЙ ПОДГОТОВКИ В ОБЛАСТИ ЦИФРОВЫХ ТЕХНОЛОГИЙ И ПРОИЗВОДСТВА СВЯЗАННЫХ С НИМИ ПРОДУКТОВ И УСЛУГ

	Тыс. человек			В процентах от общего приема*		
	2018	2019	2020	2018	2019	2020
Всего	129.5	135.6	142.3	11.3	12.0	13.0
Математика и механика	11.0	11.4	11.4	1.0	1.0	1.0
Компьютерные и информационные науки	5.9	6.4	6.4	0.5	0.6	0.6
Информатика и вычислительная техника	56.4	61.2	66.6	4.9	5.4	6.1
Информационная безопасность	8.9	9.8	11.0	0.8	0.9	1.0
Электроника, радиотехника и системы связи	19.1	19.0	19.1	1.7	1.7	1.8
Фотоника, приборостроение, оптические и биотехнические системы и технологии	6.3	5.9	5.8	0.5	0.5	0.5
Ядерная энергетика и технологии	0.2	0.2	0.2	0.0	0.0	0.0
Машиностроение	10.2	10.4	10.2	0.9	0.9	0.9
Физико-технические науки и технологии	0.0	0.0	0.0	0.0	0.0	0.0
Оружие и системы вооружения	0.5	0.5	0.5	0.0	0.0	0.0
Нанотехнологии и наноматериалы	1.4	1.3	1.4	0.1	0.1	0.1
Экономика и управление	6.0	6.1	5.9	0.5	0.5	0.5
Средства массовой информации и информационно-библиотечное дело	1.3	1.4	1.7	0.1	0.1	0.2
Культуроведение и социокультурные проекты	0.9	0.9	1.0	0.1	0.1	0.1
Экранные искусства	1.3	1.2	1.1	0.1	0.1	0.1

* Общей численности принятых на обучение по программам бакалавриата, специалитета, магистратуры.

4.2.7. ВЫПУСК БАКАЛАВРОВ, СПЕЦИАЛИСТОВ, МАГИСТРОВ ПО КЛЮЧЕВЫМ УКРУПНЕННЫМ ГРУППАМ СПЕЦИАЛЬНОСТЕЙ И НАПРАВЛЕНИЙ ПОДГОТОВКИ В ОБЛАСТИ ЦИФРОВЫХ ТЕХНОЛОГИЙ И ПРОИЗВОДСТВА СВЯЗАННЫХ С НИМИ ПРОДУКТОВ И УСЛУГ

	Тыс. человек			В процентах от общего выпуска*		
	2018	2019	2020	2018	2019	2020
Всего	76.0	77.3	75.6	8.1	8.5	8.9
Математика и механика	6.2	6.2	6.4	0.7	0.7	0.8
Компьютерные и информационные науки	3.2	3.2	3.4	0.3	0.4	0.4
Информатика и вычислительная техника	31.2	31.0	30.3	3.3	3.4	3.6
Информационная безопасность	4.4	4.5	4.6	0.5	0.5	0.5
Электроника, радиотехника и системы связи	12.3	13.0	12.5	1.3	1.4	1.5
Фотоника, приборостроение, оптические и биотехнические системы и технологии	4.4	4.6	4.4	0.5	0.5	0.5
Ядерная энергетика и технологии	0.3	0.3	0.2	0.0	0.0	0.0
Машиностроение	5.9	6.6	6.6	0.6	0.7	0.8
Физико-технические науки и технологии	0.0	0.0	0.0	0.0	0.0	0.0
Оружие и системы вооружения	0.2	0.3	0.3	0.0	0.0	0.0
Нанотехнологии и наноматериалы	0.7	0.7	0.8	0.1	0.1	0.1
Экономика и управление	5.2	4.8	4.0	0.6	0.5	0.5
Средства массовой информации и информационно-библиотечное дело	0.2	0.4	0.5	0.0	0.0	0.1
Культуроведение и социокультурные проекты	0.8	0.8	0.8	0.1	0.1	0.1
Экранные искусства	0.9	0.8	0.9	0.1	0.1	0.1

* Общей численности выпускников, обучавшихся по программам бакалавриата, специалитета, магистратуры.

4.2.8. СТРУКТУРА ВЫПУСКА ЛИЦ С ВЫСШИМ ОБРАЗОВАНИЕМ ПО ПРОГРАММАМ БАКАЛАВРИАТА, СПЕЦИАЛИТЕТА, МАГИСТРАТУРЫ ПО КЛЮЧЕВЫМ УКРУПНЕННЫМ ГРУППАМ СПЕЦИАЛЬНОСТЕЙ И НАПРАВЛЕНИЙ ПОДГОТОВКИ В ОБЛАСТИ ЦИФРОВЫХ ТЕХНОЛОГИЙ И ПРОИЗВОДСТВА СВЯЗАННЫХ С НИМИ ПРОДУКТОВ И УСЛУГ: 2020

(проценты)

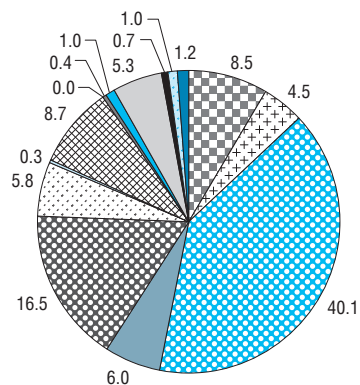

- | | | | |
|--|---|--|--|
| | Математика и механика | | Физико-технические науки и технологии |
| | Компьютерные и информационные науки | | Оружие и системы вооружения |
| | Информатика и вычислительная техника | | Нанотехнологии и наноматериалы |
| | Информационная безопасность | | Экономика и управление |
| | Электроника, радиотехника и системы связи | | Средства массовой информации и информационно-библиотечное дело |
| | Фотоника, приборостроение, оптические и биотехнические системы и технологии | | Культуроведение и социокультурные проекты |
| | Ядерная энергетика и технологии | | Экранные искусства |
| | Машиностроение | | |

4.2.9. ЧИСЛЕННОСТЬ ОБУЧАЮЩИХСЯ ПО ПРОГРАММАМ ПОДГОТОВКИ НАУЧНО-ПЕДАГОГИЧЕСКИХ КАДРОВ В АСПИРАНТУРЕ И ПРОГРАММАМ АССИСТЕНТУРЫ-СТАЖИРОВКИ, ПРИЕМ НА ОБУЧЕНИЕ И ВЫПУСК ПО КЛЮЧЕВЫМ УКРУПНЕННЫМ ГРУППАМ СПЕЦИАЛЬНОСТЕЙ И НАПРАВЛЕНИЙ ПОДГОТОВКИ В ОБЛАСТИ ЦИФРОВЫХ ТЕХНОЛОГИЙ И ПРОИЗВОДСТВА СВЯЗАННЫХ С НИМИ ПРОДУКТОВ И УСЛУГ

	Численность обучающихся				Прием на обучение				Выпуск			
	Человек		В процентах от общей численности обучающихся*		Человек		В процентах от общего приема**		Человек		В процентах от общего выпуска***	
	2019	2020	2019	2020	2019	2020	2019	2020	2019	2020	2019	2020
Всего	10781	11288	12.7	12.7	3000	3422	11.8	12.1	1758	1391	11.1	9.7
Компьютерные и информационные науки	254	331	0.3	0.4	99	137	0.4	0.5	37	35	0.2	0.2
Информатика и вычислительная техника	6913	7216	8.1	8.1	1901	2135	7.5	7.6	1164	841	7.4	5.9
Информационная безопасность	464	500	0.5	0.6	136	172	0.5	0.6	48	45	0.3	0.3
Электроника, радиотехника и системы связи	1774	1817	2.1	2.0	446	524	1.8	1.9	277	274	1.8	1.9
Фотоника, приборостроение, оптические и биотехнические системы и технологии	951	978	1.1	1.1	261	299	1.0	1.1	137	131	0.9	0.9
Оружие и системы вооружения	52	59	0.1	0.1	16	20	0.1	0.1	6	1	0.0	0.0
Нанотехнологии и наноматериалы	34	29	0.0	0.0	11	10	0.0	0.0	7	8	0.0	0.1
Средства массовой информации и информационно-библиотечное дело	328	343	0.4	0.4	124	116	0.5	0.4	77	52	0.5	0.4
Экранные искусства	11	15	0.0	0.0	6	9	0.0	0.0	5	4	0.0	0.0

* По программам подготовки научно-педагогических кадров в аспирантуре и программам ассистентуры-стажировки.

** Общей численности принятых на обучение по программам подготовки научно-педагогических кадров в аспирантуре и программам ассистентуры-стажировки.

*** Общей численности выпускников, обучавшихся по программам подготовки научно-педагогических кадров в аспирантуре и программам ассистентуры-стажировки.

4.2.10. СТРУКТУРА ЛИЦ, ЗАЩИТИВШИХ ДИССЕРТАЦИИ В ПЕРИОД АСПИРАНТСКОЙ ПОДГОТОВКИ, ПО КЛЮЧЕВЫМ УКРУПНЕННЫМ ГРУППАМ НАПРАВЛЕНИЙ ПОДГОТОВКИ В ОБЛАСТИ ЦИФРОВЫХ ТЕХНОЛОГИЙ И ПРОИЗВОДСТВА СВЯЗАННЫХ С НИМИ ПРОДУКТОВ И УСЛУГ: 2020

(проценты)

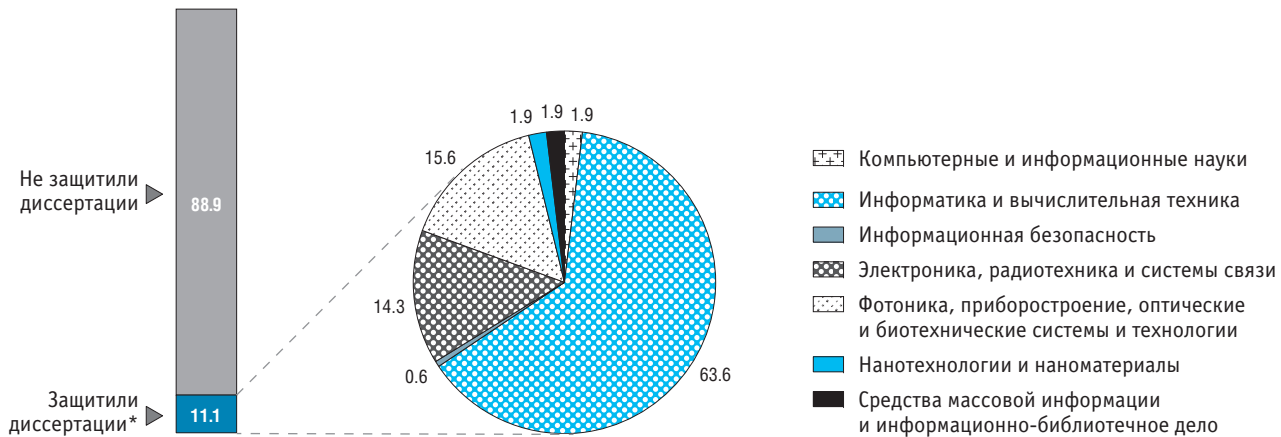

* В пределах срока аспирантуры, указанного в приказе о зачислении.

4.3. Цифровые навыки студентов

4.3.1. МЕСТА ИСПОЛЬЗОВАНИЯ ПЕРСОНАЛЬНЫХ КОМПЬЮТЕРОВ И ИНТЕРНЕТА СТУДЕНТАМИ ПО УРОВНЮ ОБРАЗОВАТЕЛЬНЫХ ПРОГРАММ И ТИПУ НАСЕЛЕННЫХ ПУНКТОВ: 2020*

(проценты)

	Среднее профессиональное образование			Высшее образование**		
	Всего	Городские поселения	Сельская местность	Всего	Городские поселения	Сельская местность
Пользовались персональным компьютером:						
дома	83	88	71	90	92	84
на работе	5	5	5	18	18	19
по месту учебы	70	72	64	66	66	65
у друзей, знакомых	31	32	29	30	31	26
в пунктах общественного доступа на бесплатной основе (например, в публичных библиотеках, музеях, МФЦ)	12	14	7	14	15	14
в пунктах коммерческого доступа на платной основе (например, в интернет-кафе, гостиницах и др.)	10	11	5	14	15	10
в дороге (во время поездки в общественном транспорте)	4	5	2	6	6	4
в других местах	19	21	13	25	26	19
Пользовались интернетом:						
дома	94	97	88	96	97	93
на работе	8	8	8	23	23	20
по месту учебы	80	82	76	74	74	72
у друзей, знакомых	53	54	48	54	56	45
в пунктах общественного доступа на бесплатной основе (например, в публичных библиотеках, музеях, МФЦ)	31	33	26	35	35	33

(окончание)

	Среднее профессиональное образование			Высшее образование**		
	Всего	Городские поселения	Сельская местность	Всего	Городские поселения	Сельская местность
в пунктах коммерческого доступа на платной основе (например, в интернет-кафе, гостиницах и др.)	18	20	12	26	28	19
в дороге (во время поездки в общественном транспорте)	9	11	5	13	14	7
в других местах	54	59	43	65	68	50

* За последние три месяца.

** Здесь и далее имеются в виду программы бакалавриата, специалитета, магистратуры.

4.3.2. ОТСУТСТВИЕ КОМПЬЮТЕРА И ДОСТУПА К СКОРОСТНОМУ ИНТЕРНЕТУ В ДОМОХОЗЯЙСТВАХ, ГДЕ ПРОЖИВАЮТ СТУДЕНТЫ, ПО УРОВНЮ ОБРАЗОВАТЕЛЬНЫХ ПРОГРАММ И ТИПУ НАСЕЛЕННЫХ ПУНКТОВ

	Среднее профессиональное образование						Высшее образование					
	Всего		Городские поселения		Сельская местность		Всего		Городские поселения		Сельская местность	
	2019	2020	2019	2020	2019	2020	2019	2020	2019	2020	2019	2020
Нет компьютера в домашнем хозяйстве	12	11	9	7	20	18	6	5	5	4	11	9
Нет доступа к интернету в домашнем хозяйстве	5	3	3	1	9	6	2	1	2	1	5	2
Низкоскоростной интернет (менее 256 Кбит/с) в домашнем хозяйстве	5	3	3	1	10	6	2	1	1	1	8	3
Нет компьютера, нет доступа к интернету или низкоскоростной интернет в домашнем хозяйстве	17	13	11	8	29	23	9	6	6	5	18	11

4.3.3. НАВЫКИ РАБОТЫ С ПРОГРАММНЫМ ОБЕСПЕЧЕНИЕМ У СТУДЕНТОВ ПО УРОВНЮ ОБРАЗОВАТЕЛЬНЫХ ПРОГРАММ И ТИПУ НАСЕЛЕННЫХ ПУНКТОВ*
(проценты)

	Среднее профессиональное образование						Высшее образование					
	Всего		Городские поселения		Сельская местность		Всего		Городские поселения		Сельская местность	
	2019	2020	2019	2020	2019	2020	2019	2020	2019	2020	2019	2020
Работа с текстовым редактором	76	77	79	81	68	69	83	83	86	84	72	80
Работа с электронными таблицами (фильтрация, сортировка, использование формул, создание диаграмм и т.д.)	51	52	55	57	41	42	62	64	65	66	50	57
Использование программ для редактирования фото-, видео- и аудиофайлов	47	45	51	49	38	36	54	52	56	53	43	47
Создание электронных презентаций с использованием специальных программ (Power Point и т.д.)	34	39	37	42	30	31	43	44	44	45	35	39
Самостоятельное написание программного обеспечения с использованием языков программирования	2	1	2	1	1	1	4	2	5	2	2	1

* За последние 12 месяцев.

4.3.4. УРОВЕНЬ РАЗВИТИЯ НАВЫКОВ РАБОТЫ С ПРОГРАММНЫМ ОБЕСПЕЧЕНИЕМ У СТУДЕНТОВ ПО УРОВНЮ ОБРАЗОВАТЕЛЬНЫХ ПРОГРАММ И ТИПУ НАСЕЛЕННЫХ ПУНКТОВ*

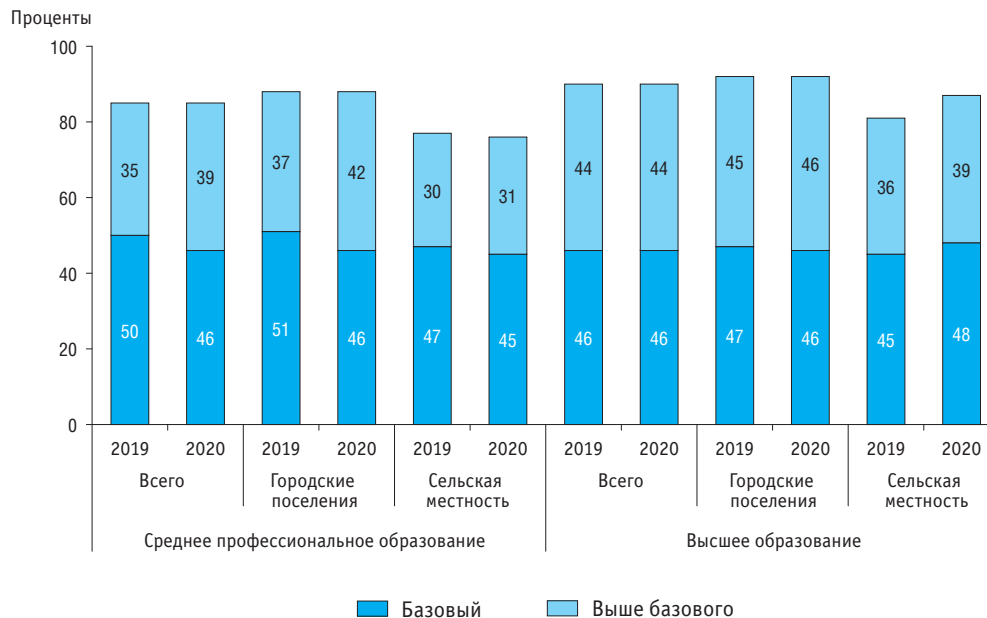

* Здесь и далее (рис. 4.3.6, 4.3.8, 4.3.11–4.3.14); методология оценки уровня цифровых навыков приведена в Методологических комментариях.

**4.3.5. ЦИФРОВЫЕ КОММУНИКАЦИОННЫЕ НАВЫКИ У СТУДЕНТОВ ПО УРОВНЮ ОБРАЗОВАТЕЛЬНЫХ ПРОГРАММ
И ТИПУ НАСЕЛЕННЫХ ПУНКТОВ***
(проценты)

	Среднее профессиональное образование						Высшее образование					
	Всего		Городские поселения		Сельская местность		Всего		Городские поселения		Сельская местность	
	2019	2020	2019	2020	2019	2020	2019	2020	2019	2020	2019	2020
Отправка или получение электронной почты	45	54	50	59	34	43	63	69	68	71	42	60
Телефонные звонки или видеоразговоры через сеть Интернет (используя, например, Skype или другие приложения)	76	82	79	85	68	75	82	88	85	89	71	83
Загрузка личных файлов на любые сайты, в социальные сети для публичного доступа	44	45	49	49	33	35	51	52	54	54	38	41
Участие в социальных сетях (например, ВКонтакте, Одноклассники, Мой Мир, Facebook, Twitter, Instagram и др.)	86	86	88	89	82	80	89	90	91	91	81	85

* За последние три месяца.

4.3.6. УРОВЕНЬ РАЗВИТИЯ ЦИФРОВЫХ КОММУНИКАЦИОННЫХ НАВЫКОВ У СТУДЕНТОВ ПО УРОВНЮ ОБРАЗОВАТЕЛЬНЫХ ПРОГРАММ И ТИПУ НАСЕЛЕННЫХ ПУНКТОВ

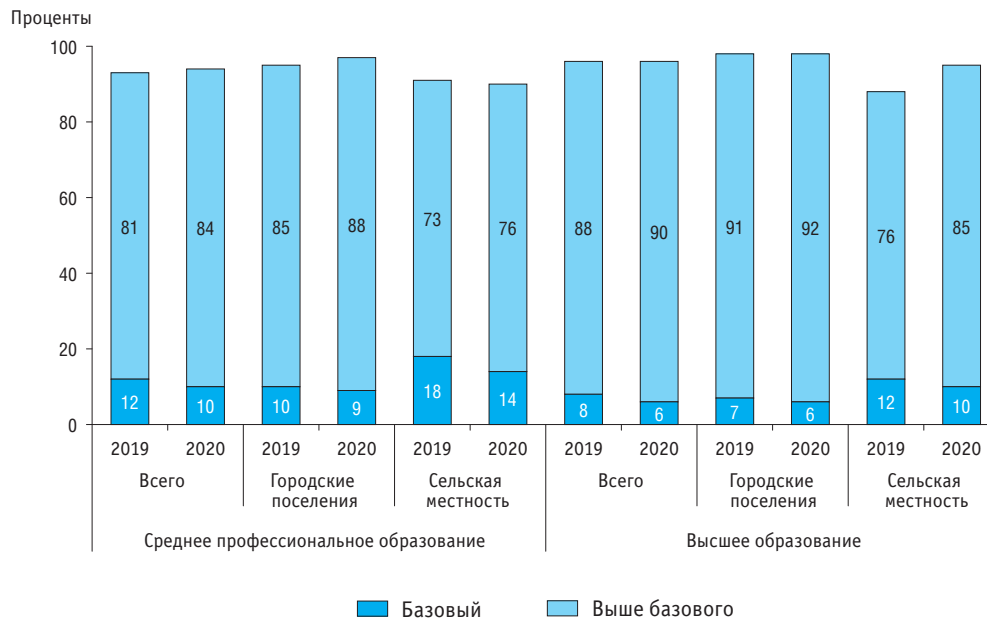

4.3.7. ЦИФРОВЫЕ НАВЫКИ РАБОТЫ С ИНФОРМАЦИЕЙ У СТУДЕНТОВ ПО УРОВНЮ ОБРАЗОВАТЕЛЬНЫХ ПРОГРАММ И ТИПУ НАСЕЛЕННЫХ ПУНКТОВ*
(проценты)

	Среднее профессиональное образование						Высшее образование					
	Всего		Городские поселения		Сельская местность		Всего		Городские поселения		Сельская местность	
	2019	2020	2019	2020	2019	2020	2019	2020	2019	2020	2019	2020
Копирование или перемещение файла или папки	67	72	69	75	62	64	76	79	79	80	67	75
Использование пространства в сети Интернет для хранения документов, изображений, музыки, видео и других файлов (например, на Яндекс.Диске, Google Drive и др.)	20	26	24	30	11	17	32	35	34	37	21	27
Получение информации через официальные веб-сайты и порталы государственных и муниципальных услуг	36	41	39	44	30	33	53	54	55	56	44	44
Поиск информации о товарах и услугах	47	50	51	52	39	44	62	64	65	67	50	51
Поиск информации, связанной со здоровьем или услугами в области здравоохранения	12	13	14	13	8	13	21	22	23	23	16	17

* За последние три месяца.

4.3.8. УРОВЕНЬ РАЗВИТИЯ ЦИФРОВЫХ НАВЫКОВ РАБОТЫ С ИНФОРМАЦИЕЙ У СТУДЕНТОВ ПО УРОВНЮ ОБРАЗОВАТЕЛЬНЫХ ПРОГРАММ И ТИПУ НАСЕЛЕННЫХ ПУНКТОВ

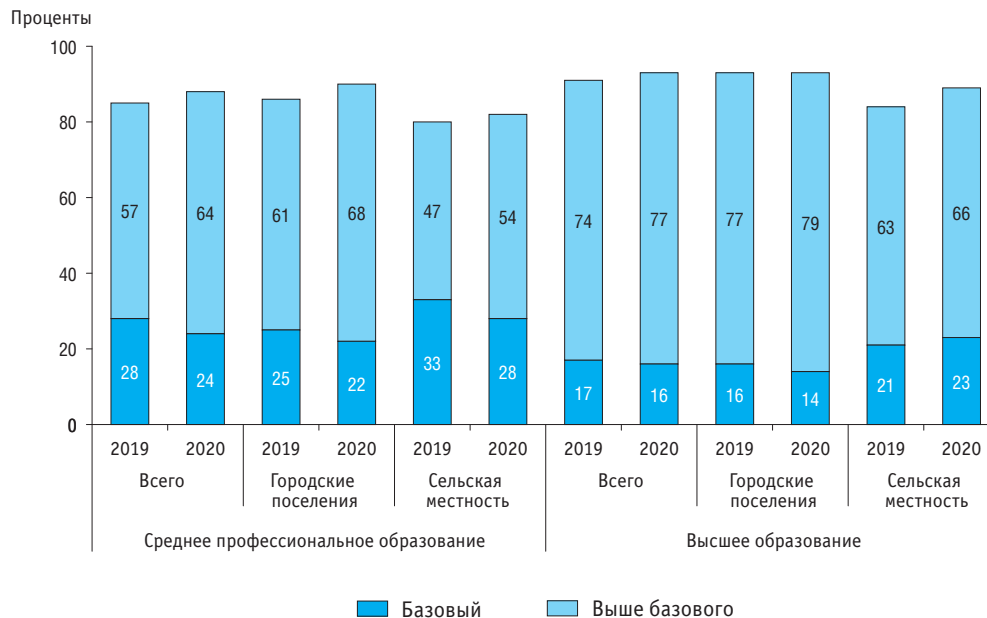

**4.3.9. ЦИФРОВЫЕ НАВЫКИ РАБОТЫ С ИНФОРМАЦИЕЙ, СВЯЗАННОЙ С ОБУЧЕНИЕМ, У СТУДЕНТОВ
ПО УРОВНЮ ОБРАЗОВАТЕЛЬНЫХ ПРОГРАММ И ТИПУ НАСЕЛЕННЫХ ПУНКТОВ***
(проценты)

	Среднее профессиональное образование						Высшее образование					
	Всего		Городские поселения		Сельская местность		Всего		Городские поселения		Сельская местность	
	2019	2020	2019	2020	2019	2020	2019	2020	2019	2020	2019	2020
Получение знаний и справок на любую тему с использованием Википедии, онлайн-энциклопедий и т.д.	56	55	62	61	42	41	65	62	68	65	49	47
Чтение или скачивание онлайн-газет или журналов, электронных книг	22	27	24	31	16	19	33	33	35	35	24	24
Поиск информации об образовании, курсах обучения, тренингах и т.п.	22	20	26	22	13	16	33	28	36	29	21	22

* За последние три месяца.

4.3.10. ЦИФРОВЫЕ НАВЫКИ РЕШЕНИЯ ЗАДАЧ У СТУДЕНТОВ ПО УРОВНЮ ОБРАЗОВАТЕЛЬНЫХ ПРОГРАММ И ТИПУ НАСЕЛЕННЫХ ПУНКТОВ (проценты)

	Среднее профессиональное образование						Высшее образование					
	Всего		Городские поселения		Сельская местность		Всего		Городские поселения		Сельская местность	
	2019	2020	2019	2020	2019	2020	2019	2020	2019	2020	2019	2020
Навыки настройки цифрового оборудования:												
установка новой или переустановка операционной системы*	4	5	5	5	2	3	9	6	9	7	7	4
поиск, загрузка, установка и настройка программного обеспечения*	11	12	12	13	8	8	17	17	18	18	12	14
передача файлов между компьютером и периферийными устройствами (цифровой камерой, плеером, мобильным телефоном)*	53	48	57	52	44	39	62	58	65	60	47	49
Навыки использования онлайн-сервисов:												
покупка товаров или услуг через интернет**	30	32	33	35	24	25	47	52	50	55	34	40
продажа товаров или услуг через интернет**	6	4	6	5	5	3	10	11	11	12	5	6
осуществление финансовых операций с помощью интернета (интернет-банкинг)**	35	40	37	42	31	34	54	60	57	61	44	54
дистанционное обучение**	9	53	11	57	4	42	17	55	19	57	10	46

* За последние 12 месяцев.

** За последние три месяца.

4.3.11. УРОВЕНЬ РАЗВИТИЯ ЦИФРОВЫХ НАВЫКОВ РЕШЕНИЯ ЗАДАЧ У СТУДЕНТОВ ПО УРОВНЮ ОБРАЗОВАТЕЛЬНЫХ ПРОГРАММ И ТИПУ НАСЕЛЕННЫХ ПУНКТОВ

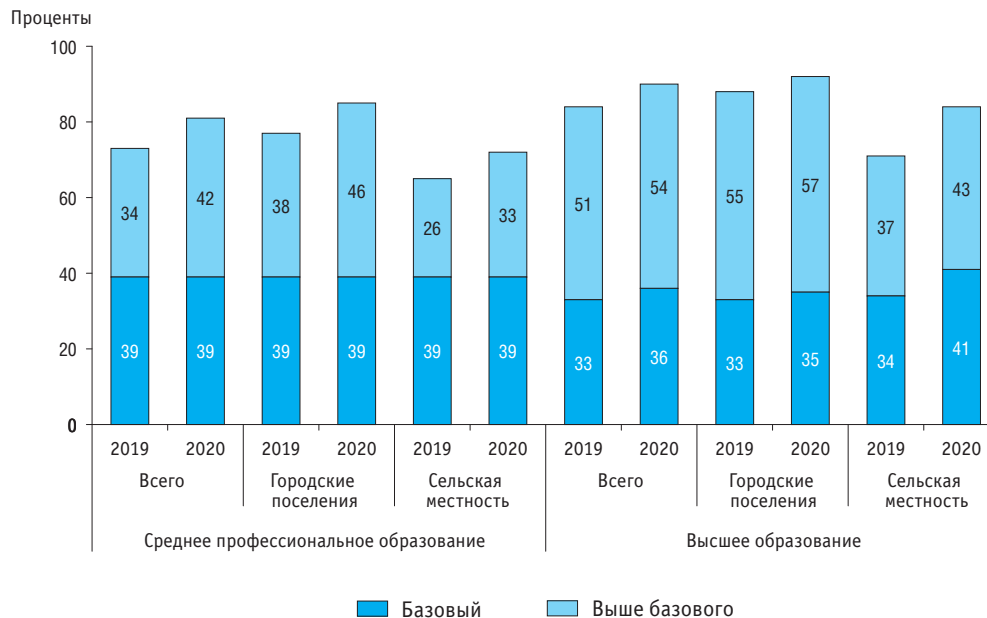

4.3.12. УРОВЕНЬ РАЗВИТИЯ ЦИФРОВЫХ НАВЫКОВ У СТУДЕНТОВ В РОССИИ И СТРАНАХ ЕВРОПЕЙСКОГО СОЮЗА ПО ГРУППАМ НАВЫКОВ: 2020*

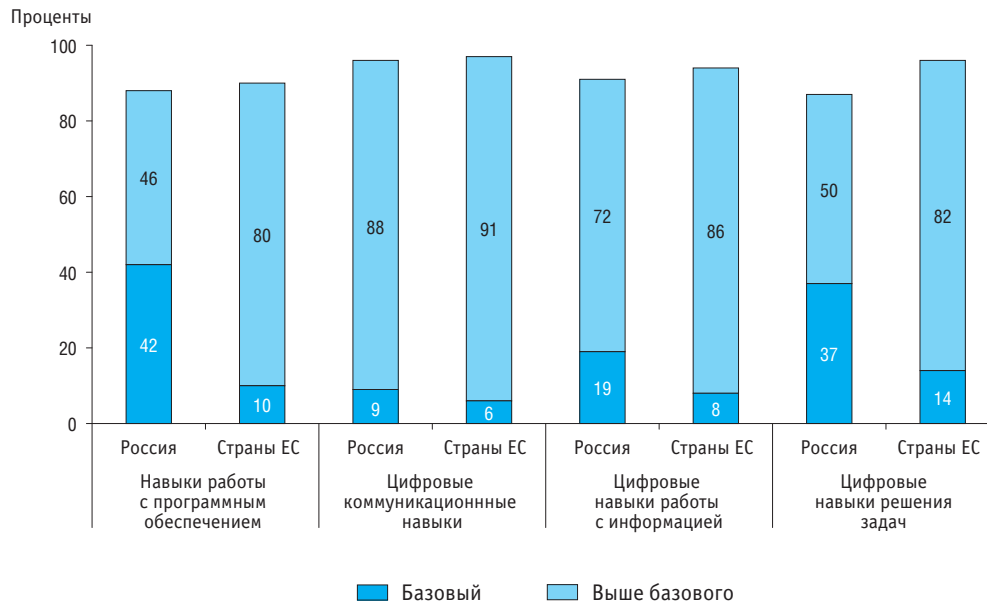

* За последние три месяца; по странам Европейского союза – данные за 2019 г. по обучающимся в возрасте 15 лет и старше.

4.3.13. УРОВЕНЬ РАЗВИТИЯ ЦИФРОВЫХ НАВЫКОВ У СТУДЕНТОВ ПО УРОВНЮ ОБРАЗОВАТЕЛЬНЫХ ПРОГРАММ И ТИПУ НАСЕЛЕННЫХ ПУНКТОВ

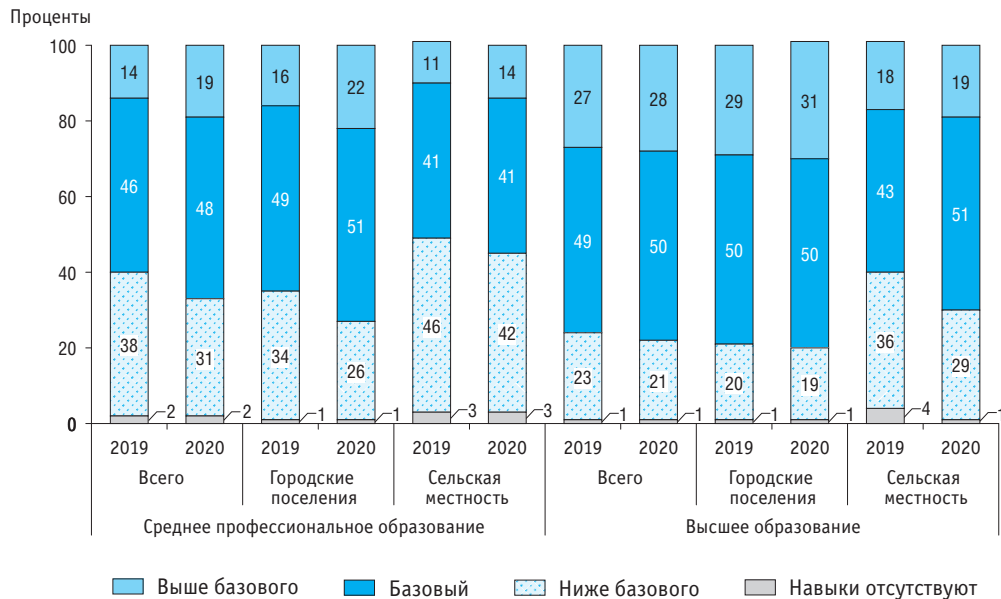

4.3.14. УРОВЕНЬ РАЗВИТИЯ ЦИФРОВЫХ НАВЫКОВ У СТУДЕНТОВ ПО УРОВНЮ ОБРАЗОВАТЕЛЬНЫХ ПРОГРАММ И ФЕДЕРАЛЬНЫМ ОКРУГАМ: 2020

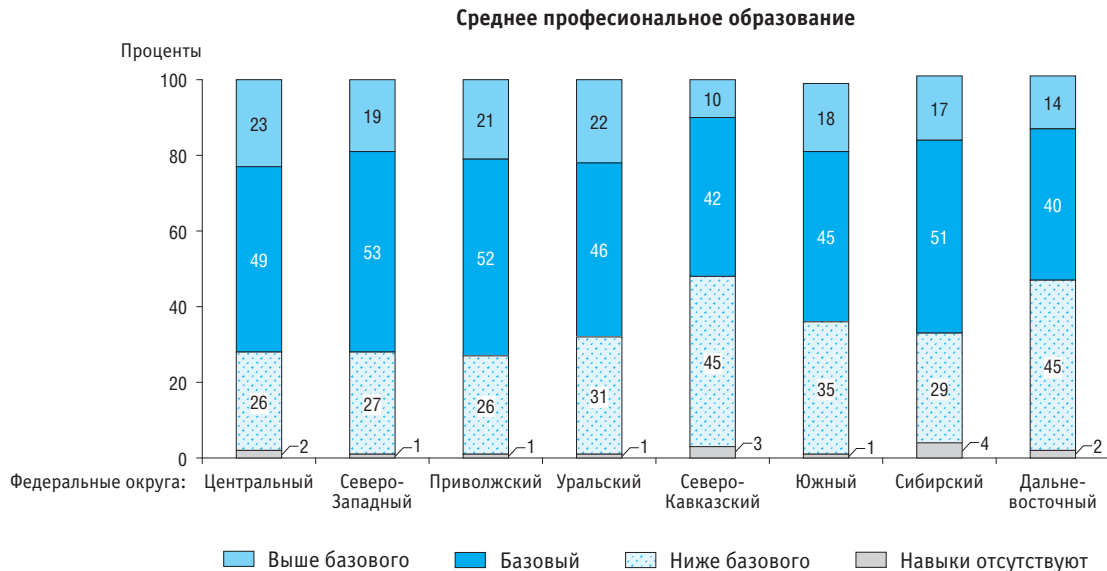

(окончание)

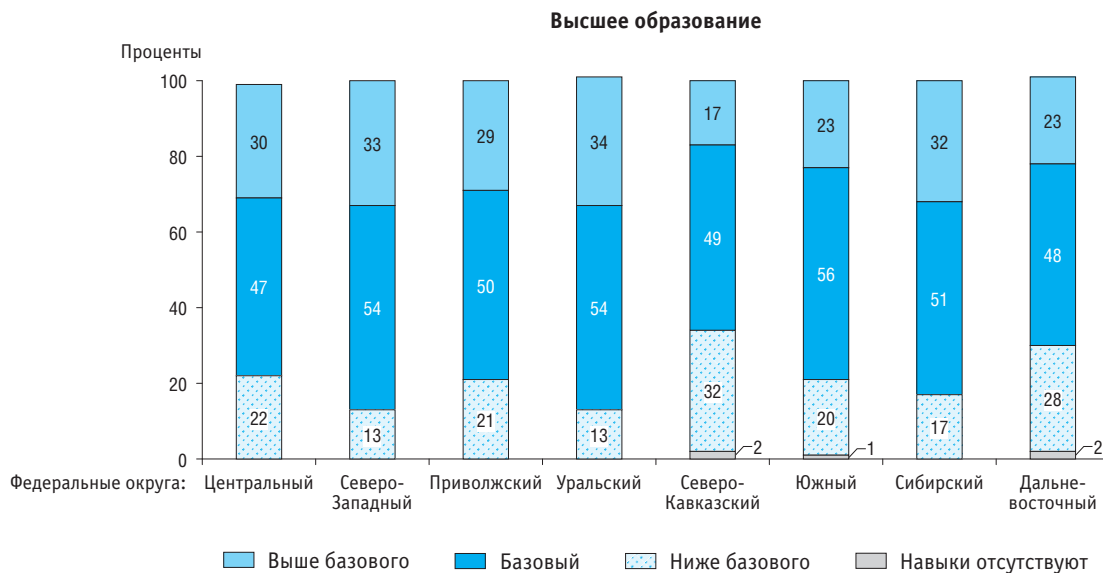

4.4. Онлайн-обучение

4.4.1. РАСПРЕДЕЛЕНИЕ ОНЛАЙН-КУРСОВ ОБРАЗОВАТЕЛЬНЫХ ОРГАНИЗАЦИЙ ВЫСШЕГО ОБРАЗОВАНИЯ ПО ОБРАЗОВАТЕЛЬНЫМ ПЛАТФОРМАМ*

(по состоянию на октябрь 2021 г.; в процентах от общего числа онлайн-курсов)

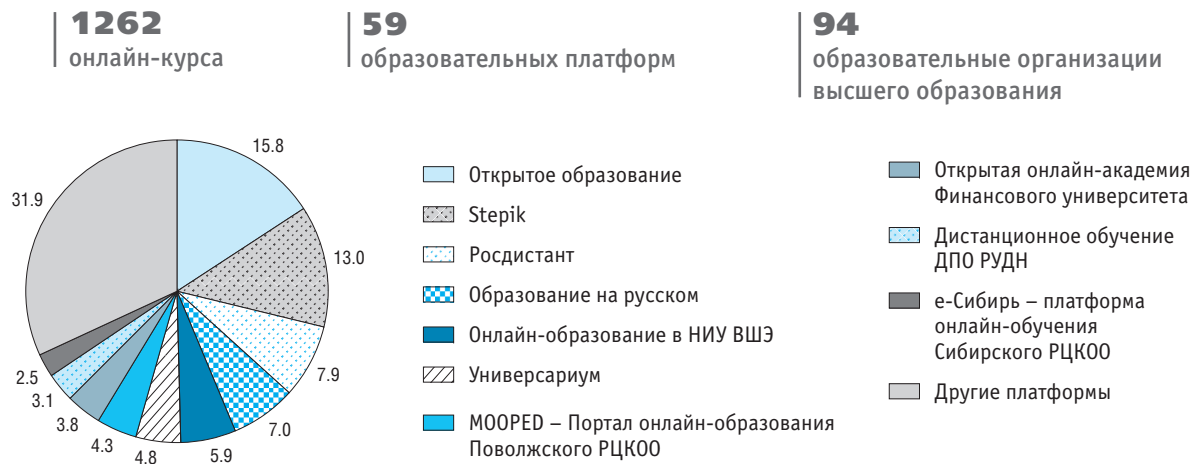

* Здесь и далее (рис. 4.4.2) приведены сведения по образовательным платформам, представленным в государственной информационной системе «Современная цифровая образовательная среда в Российской Федерации» (<https://online.edu.ru>).

4.4.2. ТОП-ДЕСЯТЬ ОБРАЗОВАТЕЛЬНЫХ ПЛАТФОРМ ПО ЧISЛУ ОНЛАЙН-КУРСОВ ОБРАЗОВАТЕЛЬНЫХ ОРГАНИЗАЦИЙ ВЬШЕГО ОБРАЗОВАНИЯ*(по состоянию на октябрь 2021 г.)*

МЕТОДОЛОГИЧЕСКИЕ КОММЕНТАРИИ

Информация об **использовании информационно-коммуникационных технологий в образовательных организациях** приведена с учетом обособленных подразделений (в том числе филиалов), осуществляющих в качестве основной цели своей деятельности образовательную деятельность по реализации соответствующих образовательных программ.

Обеспеченность персональными компьютерами, используемыми в учебных целях, обучающихся – число персональных компьютеров, используемых в учебных целях, в расчете на 100 обучающихся образовательных организаций. Определяется как отношение числа персональных компьютеров, используемых в учебных целях, к численности обучающихся, приведенной к очной форме обучения, умноженное на 100.

Максимальная скорость передачи данных через интернет – характеризует пропускную способность сети; определяется максимально возможным количеством битов, передаваемых за единицу времени (бит/с).

Веб-сайт – место в интернете, которое определяется адресом, имеет владельца и состоит из веб-страниц. В статистическом наблюдении организация считается имеющей веб-сайт, если у нее есть хотя бы одна собственная страница в сети Интернет, на которой публикуется и регулярно (не реже одного раза в полгода) обновляется информация.

Подготовка кадров в области цифровых технологий и производства связанных с ними продуктов и услуг – плановое и организованное обучение и выпуск квалифицированных кадров, владеющих специальными знаниями, умениями, навыками в области цифровых технологий и производства связанных с ними продуктов и услуг. К профессиям, специальностям среднего профессионального образования в области цифровых технологий и производства связанных с ними продуктов и услуг отнесены следующие позиции из перечней профессий и специальностей среднего профессионального образования, утвержденных приказом Минобрнауки России от 29.10.2013 № 1199:

Укрупненные группы профессий/специальностей	Профессии/специальности
Программы подготовки квалифицированных рабочих, служащих	
Информатика и вычислительная техника	Все профессии укрупненной группы
Электроника, радиотехника и системы связи	Монтажник радиоэлектронной аппаратуры и приборов Радиомеханик Монтажник связи

(окончание)

Укрупненные группы профессий/специальностей	Профессии/специальности
Машиностроение	Оператор связи Наладчик технологического оборудования (электронная техника) Наладчик контрольно-измерительных приборов и автоматики Слесарь по контрольно-измерительным приборам и автоматике
Программы подготовки специалистов среднего звена	
Информатика и вычислительная техника	Все специальности укрупненной группы
Информационная безопасность	Все специальности укрупненной группы
Электроника, радиотехника и системы связи	Все специальности укрупненной группы
Фотоника, приборостроение, оптические и биотехнические системы и технологии	Авиационные приборы и комплексы Радиоэлектронные приборные устройства Оптические и оптико-электронные приборы и системы Биотехнические и медицинские аппараты и системы Монтаж, техническое обслуживание и ремонт медицинской техники
Машиностроение	Автоматизация технологических процессов и производств (по отраслям) Аддитивные технологии Мехатроника и мобильная робототехника (по отраслям) Техническая эксплуатация и обслуживание роботизированного производства
Прикладная геология, горное дело, нефтегазовое дело и геодезия	Информационные системы обеспечения градостроительной деятельности
Управление в технических системах	Все специальности укрупненной группы
Экранные искусства	Все специальности укрупненной группы

К специальностям и направлениям подготовки по программам бакалавриата, специалитета, магистратуры в области цифровых технологий и производства связанных с ними продуктов

и услуг отнесены следующие позиции из перечней специальностей и направлений подготовки высшего образования, утвержденных приказом Минобрнауки России от 12.09.2013 № 1061:

Укрупненные группы направлений подготовки / специальностей	Направления подготовки / специальности
Математика и механика	Прикладная математика и информатика Прикладная математика
Компьютерные и информационные науки	Все направления подготовки укрупненной группы
Информатика и вычислительная техника	Все направления подготовки укрупненной группы*
Информационная безопасность	Все направления подготовки и специальности укрупненной группы*
Электроника, радиотехника и системы связи	Все направления подготовки и специальности укрупненной группы*
Фотоника, приборостроение, оптические и биотехнические системы и технологии	Все направления подготовки и специальности укрупненной группы
Ядерная энергетика и технологии	Электроника и автоматика физических установок*
Машиностроение	Прикладная механика Автоматизация технологических процессов и производств Мехатроника и робототехника
Физико-технические науки и технологии	Все специальности укрупненной группы
Оружие и системы вооружения	Все направления подготовки укрупненной группы Специальности: стрелково-пушечное, артиллерийское и ракетное оружие, проектирование, производство и испытание корабельного вооружения и информационно-управляющих систем
Нанотехнологии и наноматериалы	Все направления подготовки укрупненной группы

(окончание)

Укрупненные группы направлений подготовки / специальностей	Направления подготовки / специальности
Экономика и управление	Бизнес-информатика
Средства массовой информации и информационно-библиотечное дело	Телевидение Медиакоммуникации
Культуроведение и социокультурные проекты	Все специальности укрупненной группы Направления подготовки: режиссура театрализованных представлений и праздников
Экранные искусства	Все специальности укрупненной группы

* Учтены данные федерального статистического наблюдения по специальностям из перечней специальностей и направлений подготовки высшего образования, утвержденных приказом Минобрнауки России от 12.09.2013 № 1060.

К специальностям и направлениям подготовки по программам подготовки научно-педагогических кадров в аспирантуре и программам ассистентуры-стажировки в области цифровых технологий и производства связанных с ними

продуктов и услуг отнесены следующие позиции из перечней специальностей и направлений подготовки высшего образования, утвержденных приказом Минобрнауки России от 12.09.2013 № 1061:

Укрупненные группы направлений подготовки / специальностей	Направления подготовки / специальности
Программы подготовки научно-педагогических кадров в аспирантуре	
Компьютерные и информационные науки	Все направления подготовки укрупненной группы
Информатика и вычислительная техника	Все направления подготовки укрупненной группы
Информационная безопасность	Все направления подготовки укрупненной группы
Электроника, радиотехника и системы связи	Все направления подготовки укрупненной группы

Укрупненные группы направлений подготовки / специальностей	Направления подготовки / специальности
Фотоника, приборостроение, оптические и биотехнические системы и технологии	Все направления подготовки укрупненной группы
Оружие и системы вооружения	Все направления подготовки укрупненной группы
Нанотехнологии и наноматериалы	Все направления подготовки укрупненной группы
Средства массовой информации и информационно-библиотечное дело	Все направления подготовки укрупненной группы
Программы ассистентуры-стажировки	
Экранные искусства	Все специальности укрупненной группы

Цифровые навыки студентов оцениваются на основе результатов ежегодного обследования Росстата по форме №1-ИТ «Анкета выборочного обследования населения по вопросам использования информационных технологий и информационно-коммуникационных сетей» и обследования рабочей силы по форме № 1-3 «Анкета выборочного обследования рабочей силы». Обследования проводятся выборочным методом во всех субъектах Российской Федерации с последующим распространением итогов на общую численность населения.

В основу измерения цифровых навыков положена методика Евростата (https://ec.europa.eu/eurostat/cache/metadata/en/tepsr_sp410_esmsip2.htm#indicator1552656414946). Согласно

этой методике, уровень развития цифровых навыков рассчитывается на основе информации о более 20 видах действий, выполняемых на компьютере или в интернете, которые сформированы в четыре группы навыков: навыки работы с программным обеспечением (Software skills), цифровые коммуникационные навыки (Communication skills), цифровые навыки работы с информацией (Information skills), цифровые навыки решения задач (Problem solving skills). Расчет производится в два этапа.

На первом этапе оценивается уровень владения каждой группой навыков. Выделяются два уровня: базовый уровень (basic) и выше базового уровня (above basic).

Группы навыков и действий	Уровни развития навыков
Навыки работы с программным обеспечением	
Перечень А	Базовый уровень: имеются один или более навыков из перечня А и ни одного из перечня Б
Работа с текстовым редактором	Выше базового уровня: имеется не менее одного навыка из перечня Б
Работа с электронными таблицами (фильтрация, сортировка, использование формул, создание диаграмм и т.д.)	
Использование программ для редактирования фото-, видео- и аудиофайлов	
Перечень Б	
Создание электронных презентаций с использованием специальных программ (Power Point и т.д.)	
Самостоятельное написание программного обеспечения с использованием языков программирования	
Цифровые коммуникационные навыки	
Отправка или получение электронной почты	Базовый уровень: имеется один навык из группы
Телефонные звонки или видеоразговоры через интернет (Скайп или другие приложения)	Выше базового уровня: имеется более одного навыка из группы
Загрузка личных файлов (статей, фотографий, музыки, видео, программ и др.) на веб-сайты, в социальные сети для публичного доступа	
Участие в социальных сетях (например, Вконтакте, Одноклассники, Facebook, Twitter, Instagram или др.)	
Цифровые навыки работы с информацией	
Копирование или перемещение файла или папки	Базовый уровень: имеется один навык из группы
Использование пространства в сети Интернет для хранения документов, изображений, музыки, видео и других файлов (например, на Яндекс.Диске, Google Drive и др.)	Выше базового уровня: имеется более одного навыка из группы

Группы навыков и действий	Уровни развития навыков
<p>Получение информации через официальные веб-сайты и порталы государственных и муниципальных услуг</p> <p>Поиск информации о товарах и услугах</p> <p>Поиск информации, связанной со здоровьем или услугами в области здравоохранения</p>	
Цифровые навыки решения задач	
Перечень А. Настройка цифрового оборудования	Базовый уровень: имеется один навык из перечня А или из перечня Б
Установка новой или переустановка операционной системы	Выше базового уровня: имеется не менее одного навыка из перечня А и из перечня Б
Поиск, загрузка, установка и настройка программного обеспечения	
Передача файлов между компьютером и периферийными устройствами (цифровой камерой, плеером, мобильным телефоном)	
Перечень Б. Навыки использования онлайн-сервисов	
Покупка товаров или услуг через интернет	
Продажа товаров или услуг через интернет	
Осуществление финансовых операций с помощью интернета (интернет-банкинг)	
Дистанционное обучение	

На втором этапе формируется интегральная оценка по всем четырем группам навыков. Она определяется следующим образом: присваивается уровень «выше базового» (above basic) при наличии навыков во всех группах на уровне «выше базового»; «базовый» (basic) – при наличии навыков во всех группах на базовом уровне при условии, что хотя бы в одной из групп уровень

владения навыками не может быть выше базового; «ниже базового» (low) – при отсутствии навыков в одной, двух или трех группах; «навыки отсутствуют» (no skills) – при отсутствии навыков во всех четырех группах (к этой категории также отнесены лица, которые не пользовались интернетом в последние три месяца).

Помимо четырех групп цифровых навыков, участвующих в расчете интегральной оценки по методике Евростата, представлена еще одна группа – цифровые навыки работы с информацией, связанной с обучением. Эта группа изучается в целях более комплексного представления цифровизации образования.

Государственная информационная система «Современная цифровая образовательная среда в Российской Федерации» (ГИС СЦОС) – информационный ресурс, обеспечивающий доступ по принципу «одного окна» для всех категорий граждан, в том числе обучающихся по образовательным программам высшего образования и образовательным программам дополнительного профессионального образования, к онлайн-курсам, реализуемым различными организациями, осуществляющими образовательную деятельность, и образовательными платформами.

ГИС СЦОС обеспечивает выполнение следующих задач:

- формирование и ведение реестра онлайн-курсов, реализуемых различными образовательными организациями;
- интеграция с образовательными платформами и информационными системами образовательных организаций,

а также организация централизованного учёта результатов обучения на онлайн-курсах;

- учёт образовательных программ высшего образования и образовательных программ дополнительного профессионального образования и результатов их освоения (при их прохождении).

Образовательные платформы – информационные площадки в сети Интернет, на которых образовательными организациями размещаются онлайн-курсы, освоение которых осуществляется обучающимися путем использования дистанционных образовательных технологий и электронного обучения.

Онлайн-курс – учебный курс, реализуемый с применением исключительно электронного обучения, дистанционных образовательных технологий, размещаемый на официальных сайтах образовательных организаций, образовательных платформах, доступ к которому предоставляется через сеть Интернет, и направленный на обеспечение достижения обучающимися определенных результатов обучения.



5

ОБРАЗОВАНИЕ И РЫНОК ТРУДА

5.1. УРОВЕНЬ ЗАНЯТОСТИ И БЕЗРАБОТИЦЫ В ЗАВИСИМОСТИ ОТ УРОВНЯ ОБРАЗОВАНИЯ НАСЕЛЕНИЯ

Уровень занятости (удельный вес занятых в общей численности населения соответствующего уровня образования)

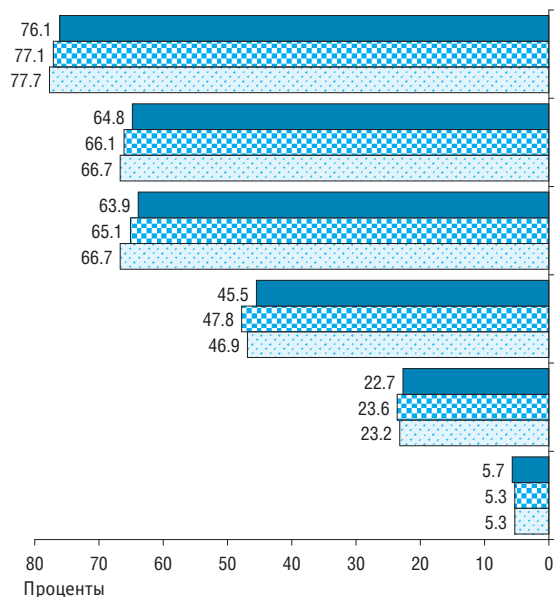

Уровень безработицы (удельный вес безработных в численности рабочей силы соответствующего уровня образования)

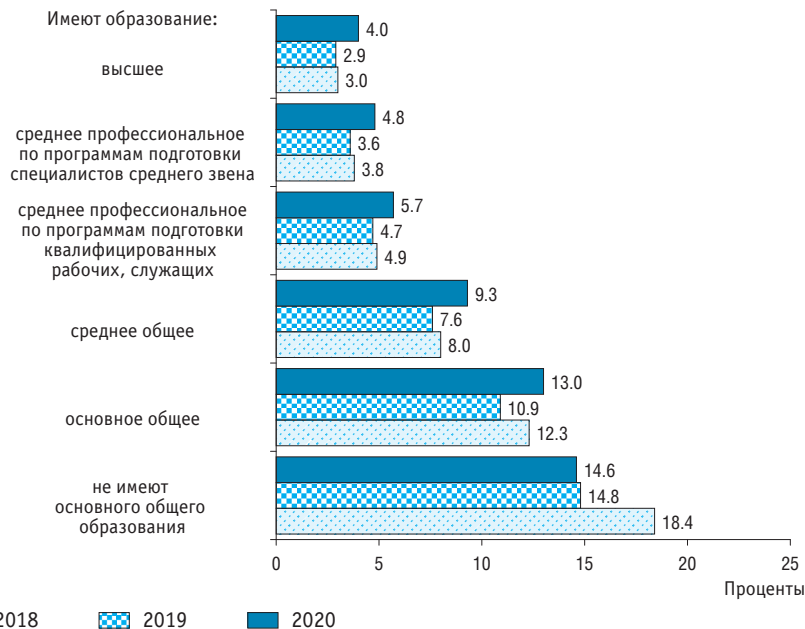

5.2. ЗАНЯТЫЕ ПО УРОВНЮ ОБРАЗОВАНИЯ И ПОЛУ

	Всего			Мужчины			Женщины		
	2018	2019	2020	2018	2019	2020	2018	2019	2020
Численность занятых, тыс. чел.	72532	71933	70601	37259	36912	36208	35272	35021	34393
Имеют образование:									
высшее	24819	24632	25023	11148	10962	11082	13671	13669	13941
среднее профессиональное по программам подготовки специалистов среднего звена	18526	18423	18104	8121	8054	7986	10406	10368	10118
среднее профессиональное по программам подготовки квалифицированных рабочих, служащих	14112	13951	13562	9047	8986	8781	5065	4965	4781
среднее общее	12459	12121	11223	7293	7122	6650	5166	4999	4573
основное общее	2439	2635	2517	1537	1682	1602	903	953	915
не имеют основного общего образования	176	172	173	114	106	108	62	66	65
Уровень занятости (удельный вес занятых в общей численности населения соответствующего уровня образования; проценты)	59.8	59.4	58.4	67.8	67.3	66.1	53.2	52.9	52.1
Имеют образование:									
высшее	77.7	77.1	76.1	83.1	82.4	81.6	73.9	73.3	72.2
среднее профессиональное по программам подготовки специалистов среднего звена	66.7	66.1	64.8	77.8	77.3	76.2	60.0	59.4	57.9
среднее профессиональное по программам подготовки квалифицированных рабочих, служащих	66.7	65.1	63.9	73.8	72.6	71.1	56.9	54.9	53.8
среднее общее	46.9	47.8	45.5	57.1	57.8	55.5	37.4	38.3	36.1
основное общее	23.2	23.6	22.7	31.9	32.7	31.1	15.8	15.8	15.4
не имеют основного общего образования	5.3	5.3	5.7	9.2	8.1	8.5	3.0	3.4	3.6

5.3. УРОВЕНЬ ЗАНЯТОСТИ НАСЕЛЕНИЯ ПО УРОВНЮ ОБРАЗОВАНИЯ И ВОЗРАСТНЫМ ГРУППАМ

(удельный вес занятых в общей численности населения соответствующих уровня образования и возрастной группы; проценты)

	Всего			Имеют образование																	
				высшее			среднее профессиональное по программам подготовки специалистов среднего звена			среднее профессиональное по программам подготовки квалифицированных рабочих, служащих			среднее общее			основное общее			не имеют основного общего образования		
	2018	2019	2020	2018	2019	2020	2018	2019	2020	2018	2019	2020	2018	2019	2020	2018	2019	2020	2018	2019	2020
Занятые	59.8	59.4	58.4	77.7	77.1	76.1	66.7	66.1	64.8	66.7	65.1	63.9	46.9	47.8	45.5	23.2	23.6	22.7	5.3	5.3	5.7
Возраст, лет:																					
до 20	5.6	5.1	4.8	19.9	33.4	45.7	48.8	60.7	47.7	59.3	51.9	53.9	9.2	8.7	8.4	2.8	3.0	3.0	1.0	1.3	1.2
20–24	47.8	49.4	48.0	71.2	72.6	69.5	75.9	76.8	73.9	78.1	77.3	75.7	24.2	26.1	25.2	43.9	43.7	42.3	16.2	24.0	25.6
25–29	84.3	83.6	81.5	88.2	86.7	85.1	87.6	87.1	84.8	87.1	86.5	85.3	74.9	75.3	71.7	63.7	64.1	58.1	23.3	22.0	30.9
30–34	86.8	86.1	84.2	90.5	89.7	87.8	89.8	89.0	86.7	88.1	87.7	86.2	80.1	79.4	76.7	68.1	67.3	65.2	31.3	26.6	28.2
35–39	88.9	88.5	86.8	93.0	92.3	90.8	92.3	91.5	89.9	89.9	89.2	88.3	82.3	82.4	79.4	69.5	71.2	67.2	33.1	32.3	31.4
40–44	90.2	89.6	88.6	95.0	94.3	93.3	93.2	93.0	91.4	90.5	90.3	89.3	83.6	83.0	81.5	71.8	70.6	68.9	37.4	32.6	31.5
45–49	89.8	89.3	89.0	95.5	94.8	93.9	91.9	91.5	91.7	89.5	88.5	88.7	82.8	82.7	81.5	69.8	70.5	71.1	31.2	33.5	34.1
50–54	85.3	85.2	85.0	92.4	92.3	91.8	87.2	87.0	87.3	84.6	84.2	84.2	78.1	78.6	77.2	63.9	65.3	63.8	34.3	29.8	35.5
55–59	64.2	64.8	66.5	76.4	77.2	77.1	63.7	64.8	67.1	63.8	63.9	66.5	56.4	56.5	57.7	45.9	46.6	47.1	23.3	22.8	27.0
60–69	23.3	24.0	24.5	33.7	35.2	35.6	23.4	24.1	24.5	22.3	22.2	23.4	18.5	19.2	18.8	13.3	13.9	14.4	8.6	8.2	9.0
70 и старше	2.3	2.4	2.3	5.2	5.2	4.9	2.3	2.6	2.4	2.0	1.8	2.2	1.7	2.0	1.6	1.6	1.5	1.1	0.8	0.9	0.8

5.4. БЕЗРАБОТНЫЕ ПО УРОВНЮ ОБРАЗОВАНИЯ И ПОЛУ

	Всего			Мужчины			Женщины		
	2018	2019	2020	2018	2019	2020	2018	2019	2020
Численность безработных, тыс. чел.	3658	3465	4321	1916	1846	2237	1743	1619	2085
Имеют образование:									
высшее	758	740	1037	334	339	445	424	401	592
среднее профессиональное по программам подготовки специалистов среднего звена	722	687	906	327	312	413	395	374	493
среднее профессиональное по программам подготовки квалифицированных рабочих, служащих	720	687	817	442	432	501	278	255	317
среднее общее	1076	998	1157	577	540	634	499	458	523
основное общее	342	322	375	209	203	226	133	120	149
не имеют основного общего образования	40	30	30	27	19	18	13	10	12
Уровень безработицы (удельный вес безработных в численности рабочей силы соответствующего уровня образования; проценты)	4.8	4.6	5.8	4.9	4.8	5.8	4.7	4.4	5.7
Имеют образование:									
высшее	3.0	2.9	4.0	2.9	3.0	3.9	3.0	2.9	4.1
среднее профессиональное по программам подготовки специалистов среднего звена	3.8	3.6	4.8	3.9	3.7	4.9	3.7	3.5	4.6
среднее профессиональное по программам подготовки квалифицированных рабочих, служащих	4.9	4.7	5.7	4.7	4.6	5.4	5.2	4.9	6.2
среднее общее	8.0	7.6	9.3	7.3	7.1	8.7	8.8	8.4	10.3
основное общее	12.3	10.9	13.0	12.0	10.7	12.4	12.9	11.2	14.0
не имеют основного общего образования	18.4	14.8	14.6	19.2	15.5	14.3	17.0	13.5	15.2

5.5. УРОВЕНЬ БЕЗРАБОТИЦЫ ПО УРОВНЮ ОБРАЗОВАНИЯ И ВОЗРАСТНЫМ ГРУППАМ

(удельный вес безработных в численности рабочей силы соответствующих
уровня образования и возрастной группы; проценты)

	Всего			Имеют образование																	
				высшее			среднее профессиональное по программам подготовки специалистов среднего звена			среднее профессиональное по программам подготовки квалифицированных рабочих, служащих			среднее общее			основное общее			не имеют основного общего образования		
	2018	2019	2020	2018	2019	2020	2018	2019	2020	2018	2019	2020	2018	2019	2020	2018	2019	2020	2018	2019	2020
Безработные	4.8	4.6	5.8	3.0	2.9	4.0	3.8	3.6	4.8	4.9	4.7	5.7	8.0	7.6	9.3	12.3	10.9	13.0	18.4	14.8	14.6
Возраст, лет:																					
до 20	27.6	24.7	27.2	50.2	6.4	29.2	29.0	18.4	31.5	23.8	21.7	22.8	26.2	26.3	28.4	30.6	26.1	26.8	33.5	20.1	17.3
20–24	15.3	14.4	16.2	15.7	14.7	15.8	12.0	10.9	13.1	11.0	10.7	12.6	20.3	19.0	20.8	20.5	20.5	23.4	23.5	26.5	19.0
25–29	5.5	5.6	7.4	3.9	4.3	6.0	4.2	4.5	6.5	5.6	5.7	7.1	9.3	8.7	10.9	15.2	13.4	18.2	24.3	21.6	13.2
30–34	4.4	4.4	6.0	2.8	2.8	4.4	3.4	3.6	5.1	5.1	4.6	6.4	7.0	7.5	9.7	12.0	11.3	13.0	19.4	12.1	18.3
35–39	3.9	3.6	5.1	2.2	2.3	3.5	2.9	2.7	4.1	4.3	4.4	5.5	6.7	5.7	8.4	11.1	8.8	11.8	22.1	12.2	14.9
40–44	3.5	3.4	4.6	1.8	1.8	2.8	2.5	2.3	3.8	4.2	4.0	4.9	5.9	6.0	7.8	10.4	9.4	10.9	17.0	14.8	21.9
45–49	3.5	3.5	4.3	1.6	1.7	2.6	2.8	2.8	3.4	4.4	4.3	5.1	5.7	6.1	7.1	11.0	9.6	9.7	18.3	12.7	12.5
50–54	3.7	3.7	4.5	1.9	2.0	2.4	3.0	3.0	3.8	4.7	4.6	5.4	5.5	5.5	7.0	9.7	7.4	9.2	11.7	12.7	7.7
55–59	3.4	3.2	4.0	1.8	1.8	2.7	3.3	2.7	3.4	3.7	3.5	4.2	4.8	5.0	5.9	7.6	6.5	9.5	8.2	11.6	11.2
60–69	2.9	2.6	2.8	2.0	1.9	2.2	2.8	2.4	2.3	2.8	2.9	3.0	4.4	3.1	3.7	4.5	3.9	4.5	3.3	11.7	1.6
70 и старше	1.6	2.4	2.8	1.1	1.3	1.8	1.6	2.2	4.4	1.4	4.1	1.1	2.4	2.1	3.4	1.8	4.7	4.7	1.8	1.9	2.9

5.6. СРЕДНЯЯ ПРОДОЛЖИТЕЛЬНОСТЬ БЕЗРАБОТИЦЫ ПО УРОВНЮ ОБРАЗОВАНИЯ

(среднее время поиска работы; месяцы)

Безработные в возрасте 15 лет и старше

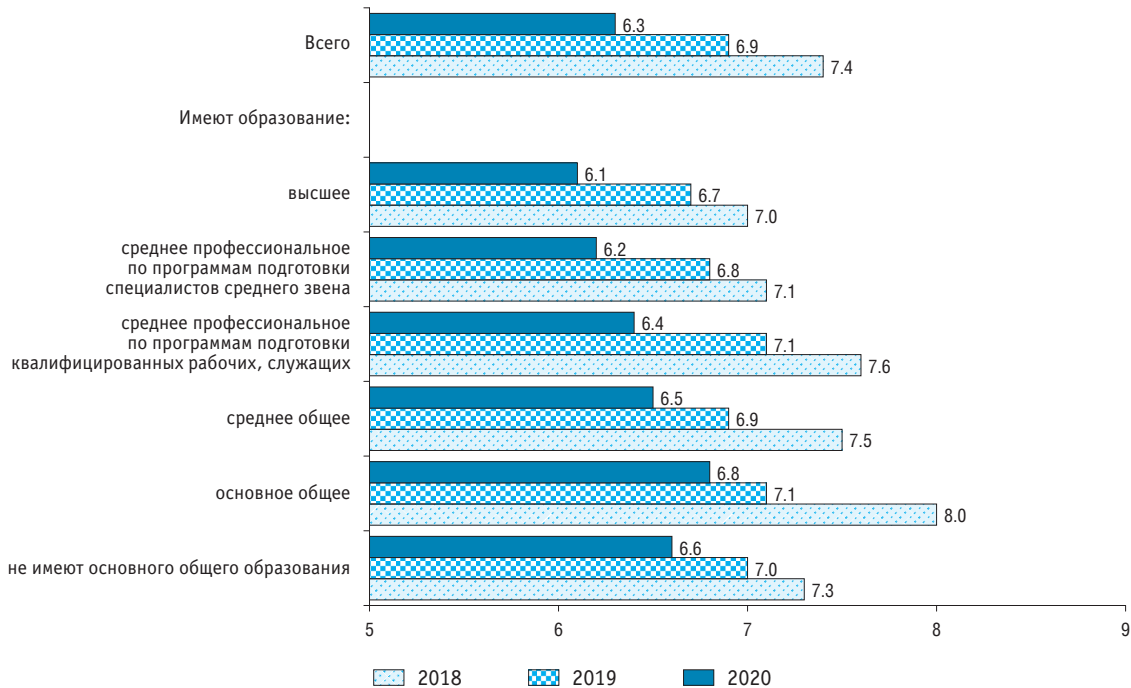

(окончание)

Безработные в возрасте 25–34 лет

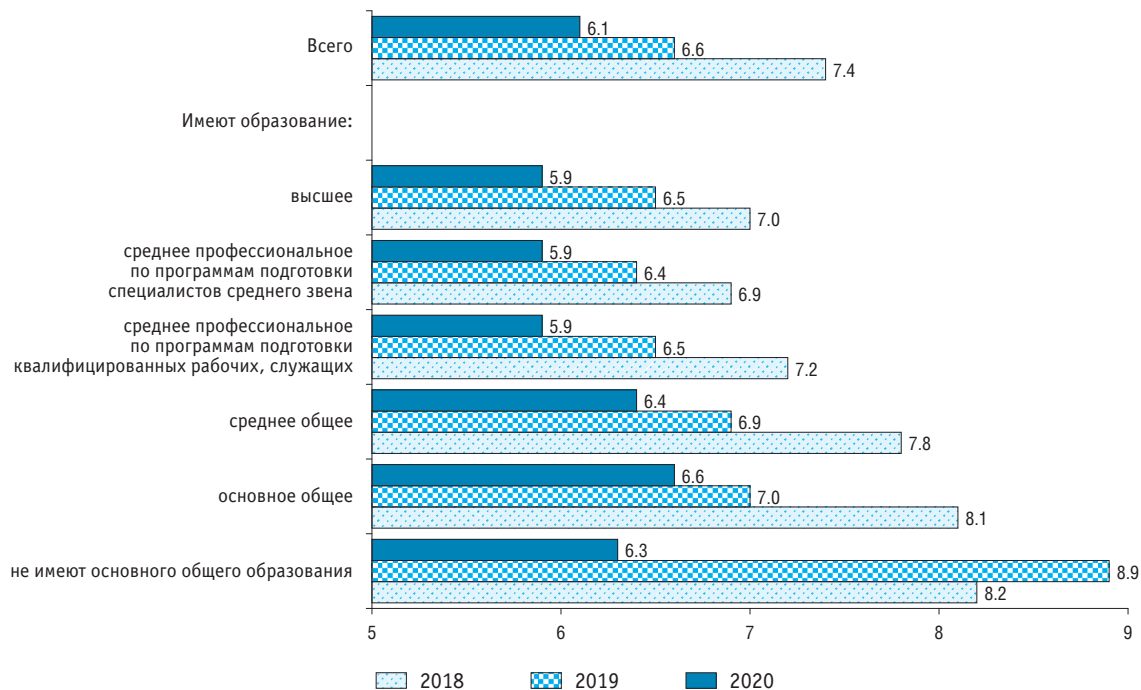

5.7. ДЛИТЕЛЬНАЯ БЕЗРАБОТИЦА ПО УРОВНЮ ОБРАЗОВАНИЯ И ПОЛУ

(удельный вес безработных, искавших работу 12 месяцев и более, в общей численности безработных соответствующего уровня образования; проценты)

	Всего			Мужчины			Женщины		
	2018	2019	2020	2018	2019	2020	2018	2019	2020
Безработные в возрасте 15 лет и старше									
Всего	28.6	23.8	18.8	27.9	23.1	19.2	29.3	24.5	18.4
Имеют образование:									
высшее	25.0	21.6	16.6	22.2	21.2	17.8	27.2	22.0	15.8
среднее профессиональное по программам подготовки специалистов среднего звена	26.3	22.9	17.1	25.1	20.6	16.5	27.2	24.8	17.6
среднее профессиональное по программам подготовки квалифицированных рабочих, служащих	30.9	25.5	19.9	30.9	24.9	19.8	30.8	26.5	20.0
среднее общее	28.8	23.7	20.1	28.4	23.5	19.9	29.2	24.0	20.3
основное общее	35.4	26.6	22.9	33.4	24.8	23.6	38.5	29.7	21.8
не имеют основного общего образования	31.2	26.7	19.0	30.6	30.8	22.5	32.4	19.1	13.7
Безработные в возрасте 25–34 лет									
Всего	27.9	21.5	16.7	26.0	19.9	16.7	29.9	23.2	16.6
Имеют образование:									
высшее	24.4	20.2	15.9	19.7	20.1	17.3	27.9	20.2	15.0
среднее профессиональное по программам подготовки специалистов среднего звена	25.4	19.9	15.2	23.9	16.6	14.4	26.6	22.4	15.9
среднее профессиональное по программам подготовки квалифицированных рабочих, служащих	28.3	21.9	15.9	26.5	19.8	14.2	30.8	24.9	18.5
среднее общее	29.6	22.3	18.2	28.1	20.2	17.6	31.3	24.6	18.9
основное общее	36.6	25.2	20.4	34.5	22.1	22.3	40.2	30.7	17.8
не имеют основного общего образования	35.9	39.6	20.7	33.5	41.3	22.0	41.6	34.8	17.9

5.8. УРОВЕНЬ УЧАСТИЯ В СОСТАВЕ РАБОЧЕЙ СИЛЫ ВЫПУСКНИКОВ СО СРЕДНИМ ПРОФЕССИОНАЛЬНЫМ И ВЫСШИМ ОБРАЗОВАНИЕМ, ЗАВЕРШИВШИХ ОБУЧЕНИЕ В 2017–2019 ГГ.: 2020

	Рабочая сила, тыс. чел.	В том числе		Уровень участия в составе рабочей силы, проценты	Уровень занятости, проценты*	Уровень безработицы, проценты**
		занятые	безработные			
Всего	3484	3112	372	86.9	77.6	10.7
Имеют образование:						
высшее	2010	1831	179	88.5	80.6	8.9
среднее профессиональное по программам подготовки специалистов среднего звена	1006	876	130	84.8	73.9	12.9
среднее профессиональное по программам подготовки квалифицированных рабочих, служащих	468	405	63	85.1	73.6	13.5

* Удельный вес занятых в общей численности выпускников, получивших соответствующий уровень образования.

** Удельный вес безработных в численности выпускников, получивших соответствующий уровень образования и входящих в состав рабочей силы.

5.9. СВЯЗЬ ОСНОВНОЙ РАБОТЫ С ПОЛУЧЕННОЙ ПРОФЕССИЕЙ ВЫПУСКНИКОВ СО СРЕДНИМ ПРОФЕССИОНАЛЬНЫМ ОБРАЗОВАНИЕМ, ОБУЧАВШИХСЯ ПО ПРОГРАММАМ ПОДГОТОВКИ КВАЛИФИЦИРОВАННЫХ РАБОЧИХ, СЛУЖАЩИХ И ЗАВЕРШИВШИХ ОБУЧЕНИЕ В 2017–2019 ГГ., ПО УКРУПНЕННЫМ ГРУППАМ ПРОФЕССИЙ: 2020

	Выпускники, <i>тыс. чел.</i>	Из них имеют работу		В процентах от общей численности выпускников имеют работу	
		связанную с полученной профессией	не связанную с полученной профессией	связанную с полученной профессией	не связанную с полученной профессией
Всего	404.6	226.1	178.6	56	50
Из них:					
Техника и технологии строительства	40.8	18.1	22.8	44	56
Информатика и вычислительная техника	5.1	2.9	2.2	57	43
Электроника, радиотехника и системы связи	5.0	2.0	3.0	39	61
Электро- и теплоэнергетика	12.2	7.1	5.2	58	42
Машиностроение	65.8	33.9	31.9	51	49
Химические технологии	5.7	3.9	1.8	68	32
Промышленная экология и биотехнологии	57.6	33.7	23.9	58	42
Техносферная безопасность и природообустройство	2.7	1.9	0.8	70	30
Прикладная геология, горное дело, нефтегазовое дело и геодезия	7.0	4.2	2.9	59	41
Техника и технологии наземного транспорта	91.4	49.0	42.4	54	46
Техника и технологии кораблестроения и водного транспорта	5.2	2.8	2.4	54	46
Технологии легкой промышленности	8.9	5.5	3.4	62	38
Сестринское дело	4.6	3.8	0.8	82	18
Сельское, лесное и рыбное хозяйство	24.8	8.6	16.2	35	65
Экономика и управление	20.2	16.2	4.0	80	20
Сервис и туризм	31.6	23.8	7.8	75	25
История и археология	5.6	3.7	1.9	65	35
Изобразительное и прикладные виды искусств	5.2	1.9	3.3	37	63

5.10. СВЯЗЬ ОСНОВНОЙ РАБОТЫ С ПОЛУЧЕННОЙ СПЕЦИАЛЬНОСТЬЮ ВЫПУСКНИКОВ СО СРЕДНИМ ПРОФЕССИОНАЛЬНЫМ ОБРАЗОВАНИЕМ, ОБУЧАВШИХСЯ ПО ПРОГРАММАМ ПОДГОТОВКИ СПЕЦИАЛИСТОВ СРЕДНЕГО ЗВЕНА И ЗАВЕРШИВШИХ ОБУЧЕНИЕ В 2017–2019 ГГ., ПО УКРУПНЕННЫМ ГРУППАМ СПЕЦИАЛЬНОСТЕЙ: 2020

	Выпускники, <i>тыс. чел.</i>	Из них имеют работу		В процентах от общей численности выпускников имеют работу	
		связанную с полученной специальностью	не связанную с полученной специальностью	связанную с полученной специальностью	не связанную с полученной специальностью
Всего	876.1	511.2	364.9	58	42
Из них:					
Архитектура	2.3	0.2	2.0	11	89
Техника и технологии строительства	47.8	18.1	29.7	38	62
Информатика и вычислительная техника	49.8	25.0	24.7	50	50
Информационная безопасность	2.6	1.6	1.0	62	38
Электроника, радиотехника и системы связи	17.5	9.7	7.8	56	44
Фотоника, приборостроение, оптические и биотехнические системы и технологии	4.6	2.8	1.8	61	39
Электро- и теплоэнергетика	37.9	19.5	18.4	51	49
Машиностроение	28.1	10.6	17.4	38	62
Химические технологии	6.1	3.1	3.0	51	49
Промышленная экология и биотехнологии	27.2	13.7	13.5	50	50
Техносферная безопасность и природообустройство	9.7	4.5	5.2	46	54
Прикладная геология, горное дело, нефтегазовое дело и геодезия	25.6	11.7	13.9	46	54
Технологии материалов	15.4	8.5	6.9	55	45
Техника и технологии наземного транспорта	76.4	39.6	36.8	52	48
Техника и технологии кораблестроения и водного транспорта	7.6	4.4	3.2	58	42
Управление в технических системах	3.0	1.7	1.2	58	42

(окончание)

	Выпускники, тыс. чел.	Из них имеют работу		В процентах от общей численности выпускников имеют работу	
		связанную с полученной специальностью	не связанную с полученной специальностью	связанную с полученной специальностью	не связанную с полученной специальностью
Технологии легкой промышленности	4.5	2.1	2.4	47	53
Клиническая медицина	33.2	28.8	4.4	87	13
Науки о здоровье и профилактическая медицина	2.6	2.2	0.4	84	16
Фармация	20.0	18.8	1.3	94	6
Сестринское дело	60.3	54.3	6.0	90	10
Сельское, лесное и рыбное хозяйство	37.8	13.8	24.0	36	64
Ветеринария и зоотехния	7.3	5.6	1.7	76	24
Экономика и управление	130.3	73.6	56.7	56	44
Социология и социальная работа	6.2	3.7	2.5	59	41
Юриспруденция	45.2	19.7	25.5	44	56
Средства массовой информации и информационно-библиотечное дело	3.4	2.0	1.4	59	41
Сервис и туризм	29.0	18.0	11.1	62	38
Образование и педагогические науки	83.2	62.9	20.3	76	24
История и археология	4.0	2.0	2.0	50	50
Физическая культура и спорт	12.1	7.7	4.4	64	36
Культуроведение и социокультурные проекты	6.0	4.7	1.3	79	21
Сценические искусства и литературное творчество	3.0	2.8	0.2	93	7
Музыкальное искусство	6.0	3.9	2.1	64	36
Изобразительное и прикладные виды искусств	12.7	5.2	7.4	41	59

5.11. СВЯЗЬ ОСНОВНОЙ РАБОТЫ С ПОЛУЧЕННОЙ СПЕЦИАЛЬНОСТЬЮ ВЫПУСКНИКОВ С ВЫСШИМ ОБРАЗОВАНИЕМ, ЗАВЕРШИВШИХ ОБУЧЕНИЕ В 2017–2019 ГГ., ПО УКРУПНЕННЫМ ГРУППАМ СПЕЦИАЛЬНОСТЕЙ И НАПРАВЛЕНИЙ ПОДГОТОВКИ: 2020

	Выпускники, тыс. чел.	Из них имеют работу		В процентах от общей численности выпускников имеют работу	
		связанную с полученной специальностью	не связанную с полученной специальностью	связанную с полученной специальностью	не связанную с полученной специальностью
Всего	1831.1	1283.8	547.3	70	30
Из них:					
Математика и механика	25.4	15.2	10.2	60	40
Компьютерные и информационные науки	10.1	8.8	1.4	87	13
Физика и астрономия	4.0	2.4	1.6	60	40
Химия	6.2	4.6	1.6	74	26
Науки о Земле	23.9	11.7	12.2	49	51
Биологические науки	7.4	4.6	2.8	62	38
Архитектура	15.1	7.2	7.9	48	52
Техника и технологии строительства	47.7	29.9	17.8	63	37
Информатика и вычислительная техника	111.2	88.9	22.3	80	20
Информационная безопасность	15.3	11.4	3.9	75	25
Электроника, радиотехника и системы связи	17.8	14.0	3.8	79	21
Фотоника, приборостроение, оптические и биотехнические системы и технологии	5.8	4.1	1.7	71	29
Электро- и теплоэнергетика	52.0	37.3	14.7	72	28
Ядерная энергетика и технологии	2.7	1.8	0.8	68	32
Машиностроение	56.6	33.1	23.5	58	42
Физико-технические науки и технологии	2.8	1.7	1.0	62	38
Химические технологии	9.5	5.9	3.6	62	38
Промышленная экология и биотехнологии	12.4	6.9	5.5	56	44
Техносферная безопасность и природообустройство	11.5	6.9	4.6	60	40

(продолжение)

	Выпускники, тыс. чел.	Из них имеют работу		В процентах от общей численности выпускников имеют работу	
		связанную с полученной специальностью	не связанную с полученной специальностью	связанную с полученной специальностью	не связанную с полученной специальностью
Прикладная геология, горное дело, нефтегазовое дело и геодезия	44.8	32.0	12.8	72	28
Технологии материалов	7.7	6.1	1.6	79	21
Техника и технологии наземного транспорта	34.9	24.5	10.4	70	30
Авиационная и ракетно-космическая техника	6.1	4.6	1.5	76	24
Аэронавигация и эксплуатация авиационной и ракетно- космической техники	5.0	3.7	1.3	74	26
Техника и технологии кораблестроения и водного транспорта	6.9	4.6	2.3	67	33
Управление в технических системах	14.0	8.6	5.4	61	39
Технологии легкой промышленности	4.8	2.9	1.8	61	39
Фундаментальная медицина	1.8	1.5	0.3	83	17
Клиническая медицина	79.0	77.1	1.8	98	2
Науки о здоровье и профилактическая медицина	5.9	5.6	0.3	94	6
Фармация	15.7	15.3	0.4	97	3
Сестринское дело	4.1	3.9	0.2	96	4
Ветеринария	9.0	7.1	1.8	80	20
Сельское, лесное и рыбное хозяйство	31.3	14.4	17.0	46	54
Ветеринария и зоотехния	6.0	4.1	1.9	69	31
Психологические науки	29.8	18.2	11.5	61	39
Экономика и управление	495.2	320.2	175.0	65	35
Социология и социальная работа	17.9	9.4	8.4	53	47
Юриспруденция	211.6	152.4	59.2	72	28
Политические науки и регионоведение	5.8	2.7	3.1	46	54

(окончание)

	Выпускники, тыс. чел.	Из них имеют работу		В процентах от общей численности выпускников имеют работу	
		связанную с полученной специальностью	не связанную с полученной специальностью	связанную с полученной специальностью	не связанную с полученной специальностью
Средства массовой информации и информационно-библиотечное дело	24.0	14.8	9.3	61	39
Сервис и туризм	35.4	20.3	15.1	57	43
Образование и педагогические науки	172.1	139.7	32.4	81	19
Языкознание и литературоведение	27.8	18.7	9.1	67	33
История и археология	9.3	6.0	3.3	64	36
Физическая культура и спорт	28.9	24.0	4.9	83	17
Культуроведение и социокультурные проекты	8.0	6.2	1.8	77	23
Сценические искусства и литературное творчество	6.0	4.9	1.1	82	18
Музыкальное искусство	6.9	6.6	0.4	95	5
Изобразительное и прикладные виды искусств	18.7	13.0	5.7	70	30
Военное управление	9.6	8.2	1.4	85	15

5.12. СРЕДНЯЯ ЗАРАБОТНАЯ ПЛАТА РАБОТНИКОВ ПО ГРУППАМ ЗАНЯТИЙ И УРОВНЮ ОБРАЗОВАНИЯ: 2019* (рубли)

	Всего	Имеют образование				
		высшее	среднее профессиональное	среднее общее	основное общее	не имеют основного общего образования
Работники – всего	44729	57708	36926	35794	34812	36593
Руководители	84410	90645	52223	49492	54950	82683
Специалисты высшего уровня квалификации	48848	51446	37347	40418	42833	50275
Специалисты среднего уровня квалификации	44862	57978	40636	38822	38544	36034
Служащие, занятые подготовкой и оформлением документации, учетом и обслуживанием	28821	32823	27235	24740	24996	25648
Работники сферы обслуживания и торговли, охраны граждан и собственности	27878	36491	25808	27165	27786	31198
Квалифицированные работники сельского и лесного хозяйства, рыбоводства и рыболовства	29374	27066	28601	29567	30238	31020
Квалифицированные рабочие промышленности, строительства, транспорта и рабочие родственных занятий	42944	47429	42896	41871	41615	43487
Операторы производственных установок и машин, сборщики и водители	43887	49569	42575	43991	43304	45375
Неквалифицированные рабочие	23567	25344	22891	23921	23279	24561

* Здесь и далее (рис. 5.13) – по данным выборочных обследований заработной платы работников организаций за октябрь (без учета единовременных выплат).

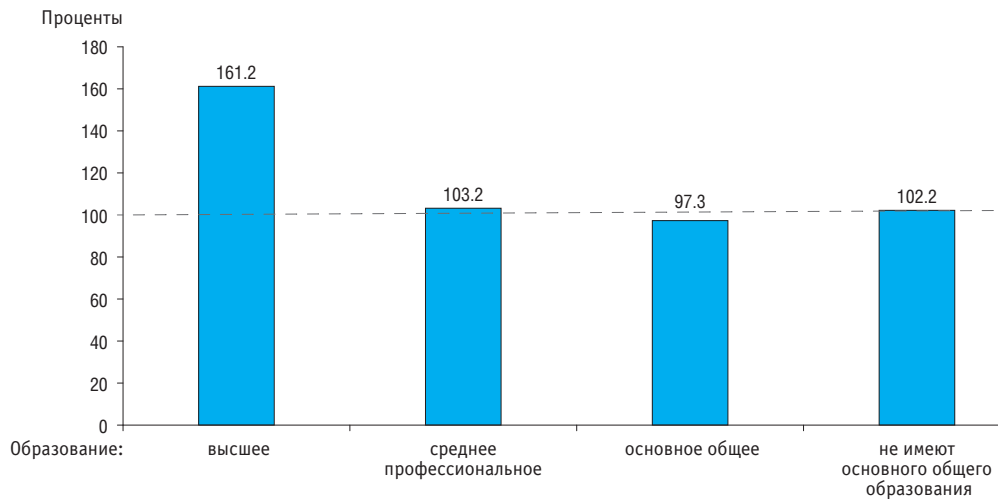
5.13. СООТНОШЕНИЕ СРЕДНЕЙ ЗАРАБОТНОЙ ПЛАТЫ РАБОТНИКОВ ПО УРОВНЮ ОБРАЗОВАНИЯ: 2019*(заработная плата работников со средним общим образованием = 100%)*

5.14. ЧИСЛЕННОСТЬ ВЫПУСКНИКОВ ОБРАЗОВАТЕЛЬНЫХ ОРГАНИЗАЦИЙ, ЗАРЕГИСТРИРОВАННЫХ В ОРГАНАХ ГОСУДАРСТВЕННОЙ СЛУЖБЫ ЗАНЯТОСТИ*

(на конец года; тысячи человек)

	2000	2005	2010	2016	2017	2018	2019	2020
Численность зарегистрированных безработных – всего	1037.0	1830.1	1589.4	894.6	775.5	693.2	691.4	2773.1
Мужчины	322.2	630.5	698.4	425.6	364.5	328.0	316.6	1184.8
Женщины	714.8	1199.5	891.0	469.0	411.0	365.2	374.8	1588.4
Из них выпускники:								
общеобразовательных организаций	21.6	57.8	...	2.4	2.0	1.9	2.5	11.6
мужчины	6.5	22.8	...	1.1	1.0	0.9	1.2	5.0
женщины	15.1	34.9	...	1.3	1.0	1.0	1.3	6.5
профессиональных образовательных организаций	44.7	87.9	34.4	11.1	10.2	10.6	9.1	11.6
мужчины	35.8	28.5	14.3	4.6	4.4	4.5	3.9	4.9
женщины	8.9	59.4	20.1	6.5	5.8	6.1	5.2	6.7
образовательных организаций высшего образования (обучение по программам бакалавриата, специалитета, магистратуры)	9.5	24.7	15.5	6.3	4.2	3.2	2.4	5.1
мужчины	1.9	6.6	5.0	2.1	1.4	1.1	0.9	1.7
женщины	7.6	18.1	10.5	4.2	2.8	2.1	1.5	3.4

* По данным Федеральной службы по труду и занятости.

МЕТОДОЛОГИЧЕСКИЕ КОММЕНТАРИИ

Информация о занятых, безработных подготовлена по материалам выборочных обследований рабочей силы, проводимых статистическими органами Российской Федерации. С января 2017 г. обследование проводится в отношении лиц в возрасте 15 лет и старше. Данные по всем показателям приведены в среднем за год.

Рабочая сила – лица в возрасте 15 лет и старше, которые в рассматриваемый период считаются занятыми или безработными.

Занятые – лица в возрасте 15 лет и старше, которые в рассматриваемый период осуществляли любую деятельность (хотя бы один час в неделю), связанную с производством товаров или оказанием услуг за плату или прибыль. В численность занятых включаются также лица, временно отсутствующие на рабочем месте в течение короткого промежутка времени и сохранившие связь с рабочим местом во время отсутствия.

Уровень занятости – отношение численности занятого населения к общей численности населения, рассчитанное в процентах.

Безработные – в соответствии со стандартами Международной организации труда (МОТ) – лица в возрасте 15 лет и старше, которые в рассматриваемый период удовлетворяли одновременно следующим критериям:

- не имели работы (доходного занятия);
- занимались поиском работы в течение последних четырех недель, используя при этом любые способы, т.е. обращались в государственную или коммерческую службы занятости, использовали или помещали объявления в СМИ и интернете, непосредственно обращались к администрации предприятия (работодателю), использовали личные связи

- или предпринимали шаги к организации собственного дела;
- были готовы приступить к работе в течение обследуемой недели.

Обучающиеся, пенсионеры и инвалиды учитывались в качестве безработных, если они не имели работы, занимались поиском работы и были готовы приступить к ней.

Уровень безработицы – отношение численности безработных к численности рабочей силы, рассчитанное в процентах.

Продолжительность безработицы (продолжительность поиска работы) – промежуток времени, в течение которого лицо, будучи незанятым, ищет работу, используя при этом любые способы.

Средняя продолжительность безработицы (среднее время поиска работы) рассчитывается как средневзвешенная величина для рассматриваемого состава безработных.

Уровень участия в составе рабочей силы – отношение численности рабочей силы (занятых и безработных) определенной возрастной группы к общей численности населения соответствующей возрастной группы, рассчитанное в процентах.

Уровень занятости выпускников, окончивших образовательные организации, – отношение численности занятых выпускников определенного года выпуска к общей численности выпускников этого же года выпуска, рассчитанное в процентах.

Уровень безработицы выпускников, окончивших образовательные организации, – отношение численности безработных выпускников определенного года выпуска к численности выпускников, входящих в состав рабочей силы (занятых и безработных) этого же года выпуска, рассчитанное в процентах.



6

ФИНАНСИРОВАНИЕ ОБРАЗОВАНИЯ

6.1. РАСХОДЫ НА ОБРАЗОВАНИЕ В РОССИЙСКОЙ ФЕДЕРАЦИИ*

В текущих ценах

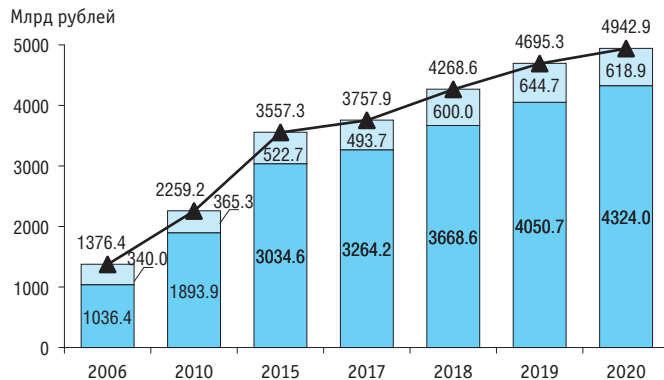

- ▲ Всего
- Государственные расходы
- Расходы за счет внебюджетных источников

В постоянных ценах

2010 = 100%

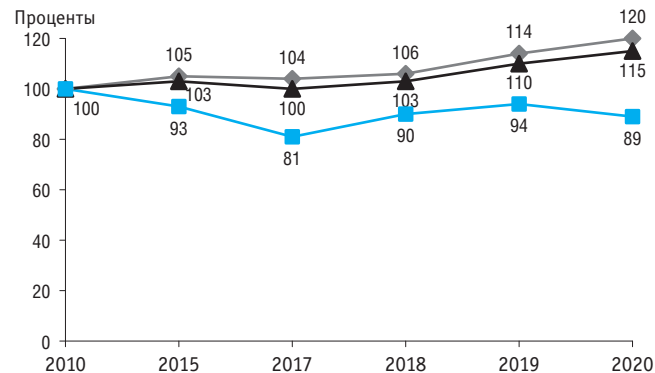

- ▲ Всего
- ◆ Государственные расходы
- Расходы за счет внебюджетных источников

* В связи с отсутствием официальной статистической информации в расходах за счет внебюджетных источников с 2016 г. не учтено дошкольное образование.

6.2. РАСХОДЫ НА ОБРАЗОВАНИЕ В РОССИЙСКОЙ ФЕДЕРАЦИИ В ПРОЦЕНТАХ К ВАЛОВОМУ ВНУТРЕННЕМУ ПРОДУКТУ



6.3. ГОСУДАРСТВЕННЫЕ РАСХОДЫ НА ОБРАЗОВАНИЕ ПО УРОВНЯМ БЮДЖЕТНОЙ СИСТЕМЫ (миллиарды рублей)

	2000	2005	2010	2015	2017	2018	2019	2020
Консолидированный бюджет Российской Федерации и бюджеты государственных внебюджетных фондов*	214.7	801.8	1893.9	3034.6	3264.2	3668.6	4050.7	4324.0
Федеральный бюджет	38.1	162.1	442.8	610.6	615.0	722.6	826.5	956.9
Бюджеты государственных внебюджетных фондов	...	11.0	0.1	0.2	0.1	0.2	0.2	0.2
Консолидированные бюджеты субъектов Российской Федерации	176.6	628.6	1450.9	2472.5	2690.1	3015.6	3356.3	3552.5
Бюджеты территориальных государственных внебюджетных фондов	...	0.01	0.0	0.0	-	-	-	-

* Здесь и далее (рис. 6.4–6.6, 6.8; табл. 4.7): данные за 2000 г. приведены без учета бюджетов государственных внебюджетных фондов.

6.4. ДИНАМИКА ГОСУДАРСТВЕННЫХ РАСХОДОВ НА ОБРАЗОВАНИЕ (в постоянных ценах)

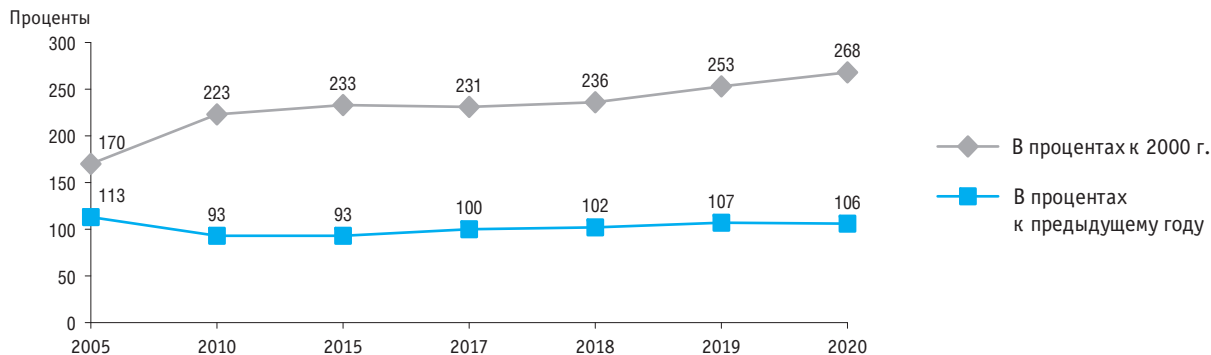

6.5. УДЕЛЬНЫЙ ВЕС РАСХОДОВ НА ОБРАЗОВАНИЕ В ОБЩИХ РАСХОДАХ КОНСОЛИДИРОВАННОГО БЮДЖЕТА РОССИЙСКОЙ ФЕДЕРАЦИИ И БЮДЖЕТОВ ГОСУДАРСТВЕННЫХ ВНЕБЮДЖЕТНЫХ ФОНДОВ

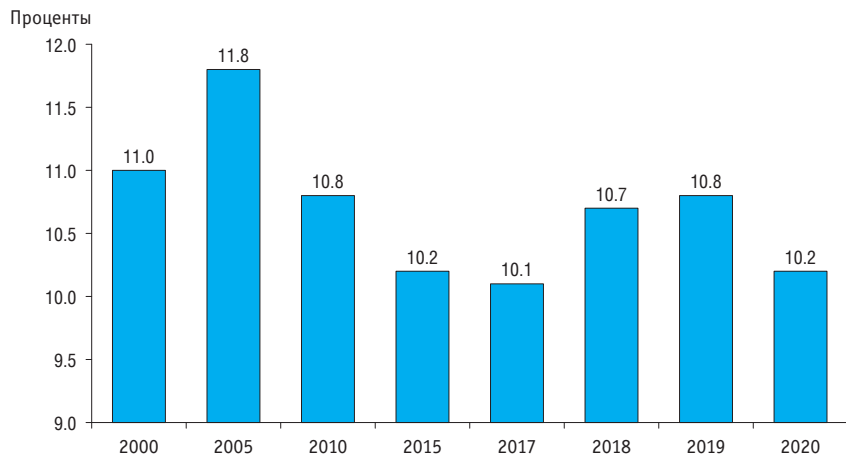

6.6. ГОСУДАРСТВЕННЫЕ РАСХОДЫ НА ОБРАЗОВАНИЕ В ПРОЦЕНТАХ К ВАЛОВОМУ ВНУТРЕННЕМУ ПРОДУКТУ ПО ОТДЕЛЬНЫМ УРОВНЯМ БЮДЖЕТНОЙ СИСТЕМЫ

6.7. ГОСУДАРСТВЕННЫЕ РАСХОДЫ НА ОБРАЗОВАНИЕ ПО ПОДРАЗДЕЛАМ КЛАССИФИКАЦИИ РАСХОДОВ БЮДЖЕТОВ (миллиарды рублей)

	2000	2005	2010	2015	2017	2018	2019	2020
Консолидированный бюджет Российской Федерации и бюджеты государственных внебюджетных фондов	214.7	801.8	1893.9	3034.6	3264.2	3668.6	4050.7	4324.0
Дошкольное образование	32.0	113.0	321.3	692.1	722.5	841.4	964.8	987.0
Общее образование	107.9	356.0	827.4	1405.9	1329.5	1471.7	1643.3	1817.5
Дополнительное образование детей*	237.7	251.0	266.8	270.2
Среднее профессиональное образование	23.6	82.8	163.8	197.8	212.0	251.6	268.0	284.0
Высшее образование**	24.4	125.9	377.8	517.1	511.0	554.2	585.2	644.3
Профессиональная подготовка, переподготовка и повышение квалификации***	1.4	6.7	13.2	19.5	23.9	33.0	43.3	47.4
Молодежная политика****	...	24.8	49.5	58.4	68.5	72.8	81.2	70.7
Прикладные научные исследования в области образования	...	1.8	15.7	13.4	12.9	14.6	14.7	16.3
Другие вопросы в области образования*****	25.4	90.8	125.1	130.5	146.3	178.4	183.4	186.7

* Здесь и далее (рис. 6.8): до 2017 г. учитывалось по подразделу «Общее образование».

** Здесь и далее (рис. 6.8, 6.9): 2000 и 2005 гг. – «Высшее профессиональное образование»; 2010–2015 гг. – «Высшее и послевузовское профессиональное образование».

*** Здесь и далее (рис. 6.8): 2000 и 2005 гг. – «Переподготовка и повышение квалификации».

**** 2005–2015 гг. – «Молодежная политика и оздоровление детей».

***** 2000 г. – «Прочие расходы в области образования».

6.8. ГОСУДАРСТВЕННЫЕ РАСХОДЫ НА ОБРАЗОВАНИЕ В ПРОЦЕНТАХ К ВАЛОВОМУ ВНУТРЕННЕМУ ПРОДУКТУ ПО ПОДРАЗДЕЛАМ КЛАССИФИКАЦИИ РАСХОДОВ БЮДЖЕТОВ

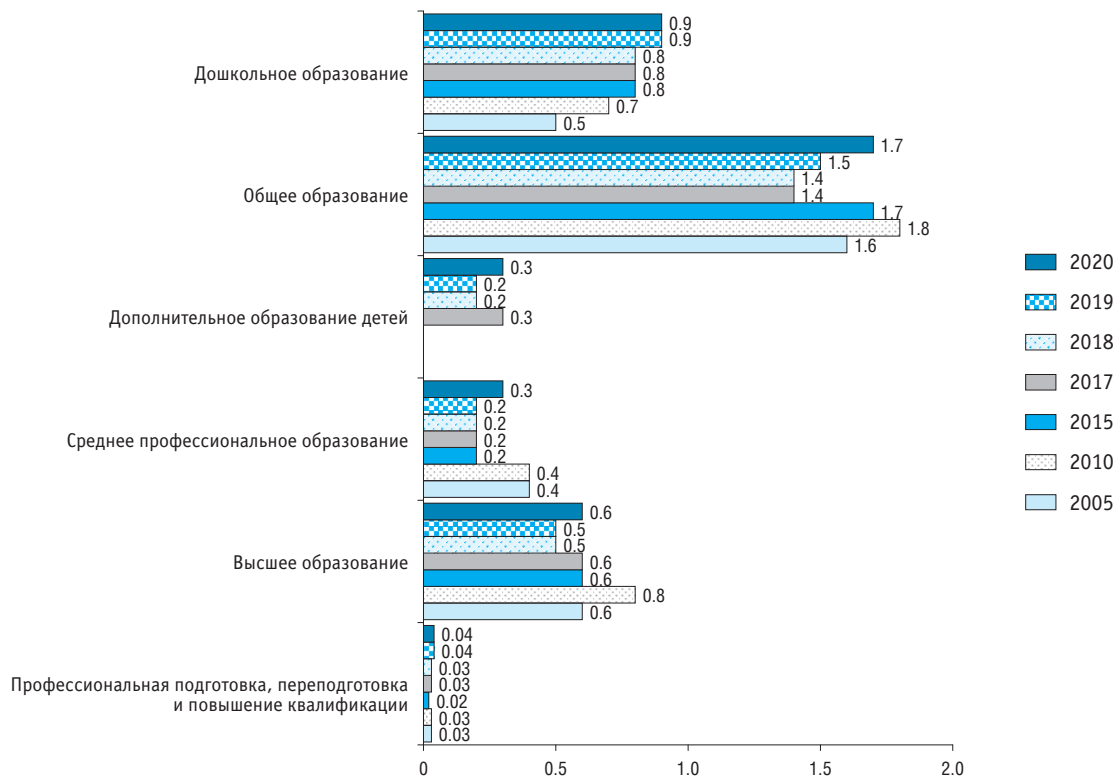

6.9. ГОСУДАРСТВЕННЫЕ РАСХОДЫ НА ОБРАЗОВАНИЕ В РАСЧЕТЕ НА ОДНОГО ОБУЧАЮЩЕГОСЯ ПО ПОДРАЗДЕЛАМ КЛАССИФИКАЦИИ РАСХОДОВ БЮДЖЕТОВ

В текущих ценах

Тыс. рублей

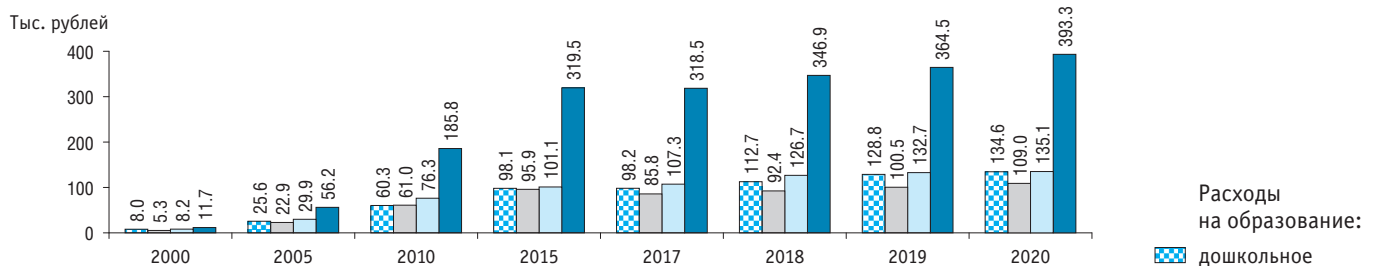

В постоянных ценах 2020 г.

Тыс. рублей

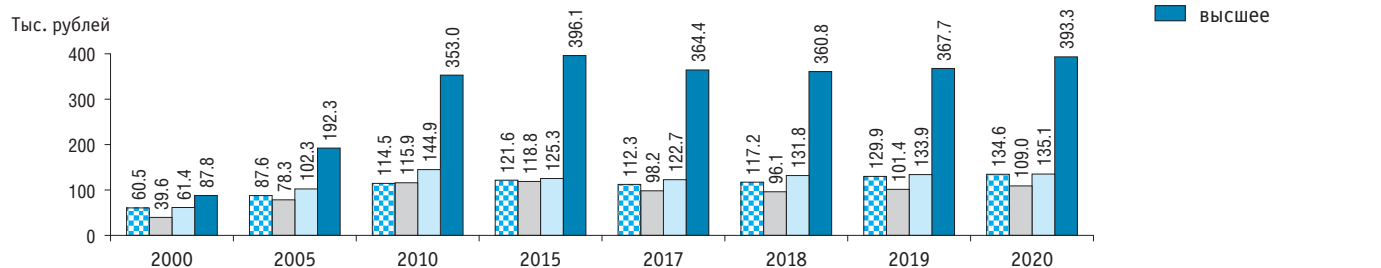

6.10. ОБЪЕМ ПЛАТНЫХ УСЛУГ НАСЕЛЕНИЮ В СИСТЕМЕ ОБРАЗОВАНИЯ*

	2000	2005	2010	2015	2017	2018	2019	2020
Млн рублей	41530	152670	326100	539685	613294	655472	696769	646303
В процентах:								
к предыдущему году, в сопоставимых ценах	121.7	107.7	99.1	96.8	102.3	100.1	99.7	89.4
к 2000 г., в сопоставимых ценах	100	152.6	172.4	164.6	165.1	165.2	164.7	147.3
от общего объема платных услуг населению	6.9	6.7	6.6	6.7	6.7	6.8	6.8	7.2
Объем платных услуг на душу населения, руб.	285.3	1063.8	2282.8	3686.2	4176.5	4464.1	4747.5	4413.0

* С учетом оценки ненаблюдаемой деятельности.

6.11. РАСХОДЫ ДОМАШНИХ ХОЗЯЙСТВ НА ОПЛАТУ УСЛУГ ОБРАЗОВАНИЯ*

	Расходы на оплату услуг образования		
	В расчете на 1 члена домохозяйства в год, руб.	Удельный вес в потребительских расходах, проценты	Удельный вес в расходах на оплату личных услуг, проценты
2000	137	1.0	7.2
2005	931	1.8	7.8
2010	1583	1.3	4.9
2015	1574	0.9	3.4
2017	1544	0.8	2.8
2018	1690	0.8	2.9
2019	1987	0.9	3.0
2020	1904	0.9	3.3

* По данным выборочного обследования бюджетов домашних хозяйств.

6.12. РАСХОДЫ ДОМАШНИХ ХОЗЯЙСТВ НА ОПЛАТУ УСЛУГ ОБРАЗОВАНИЯ ПО 10-ПРОЦЕНТНЫМ ГРУППАМ НАСЕЛЕНИЯ С РАЗЛИЧНЫМ УРОВНЕМ СРЕДНЕДУШЕВЫХ ДОХОДОВ

(в среднем на 1 члена домохозяйства в год)

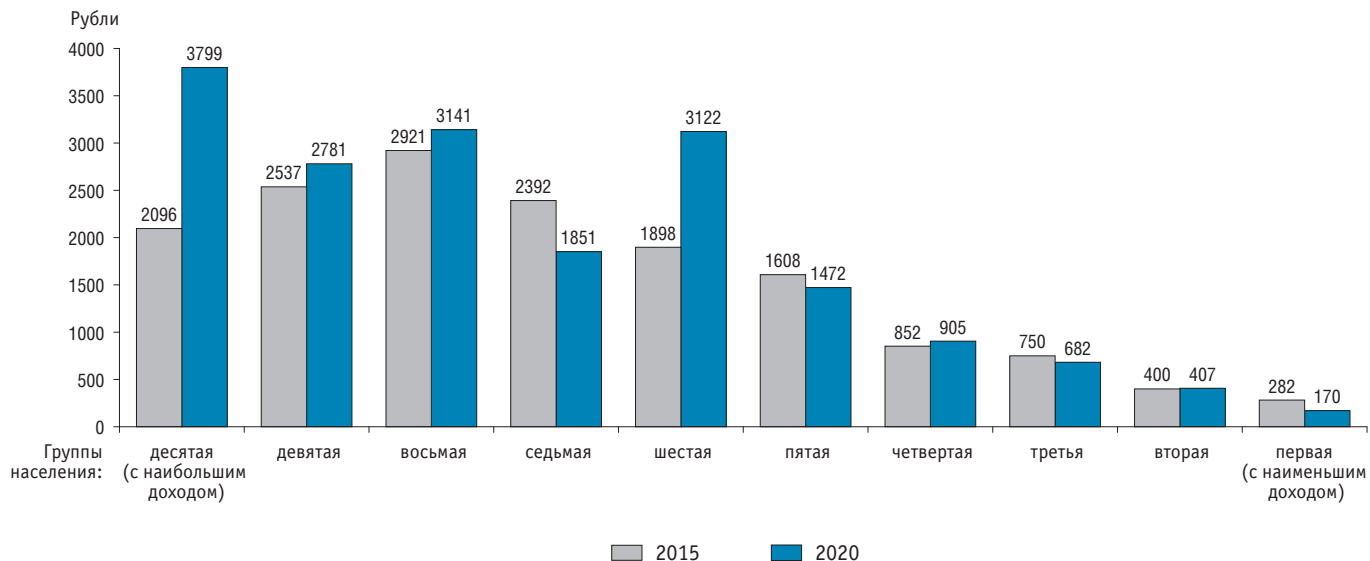

6.13. РАСХОДЫ ДОМАШНИХ ХОЗЯЙСТВ НА ОПЛАТУ УСЛУГ ОБРАЗОВАНИЯ ПО УРОВНЯМ ОБРАЗОВАНИЯ

	Расходы на образование в расчете на 1 члена домохозяйства в год, руб.	В том числе по уровням образования, проценты				
		дошкольное и начальное общее	среднее общее*	среднее профессиональное – программы подготовки специалистов среднего звена	высшее – программы бакалавриата, специалитета, магистратуры	не определенное по уровню
2000	137	2.4	34.2	–	52.2	11.2
2005	931	11.8	8.6	10.4	64.9	4.3
2010	1583	5.7	11.7	6.9	69.4	6.3
2015	1574	11.9	21.0	6.5	51.6	9.0
2017	1544	15.6	17.6	10.3	47.1	9.5
2018	1690	14.5	14.9	10.0	44.2	16.4
2019	1987	13.1	15.1	9.1	50.2	12.5
2020	1904	10.3	13.5	14.0	51.6	10.6

* 2000 г. – включая расходы на профессиональное образование.

6.14. ОБЪЕМ СРЕДСТВ ОБРАЗОВАТЕЛЬНЫХ ОРГАНИЗАЦИЙ, ОСУЩЕСТВЛЯЮЩИХ ОБРАЗОВАТЕЛЬНУЮ ДЕЯТЕЛЬНОСТЬ ПО ОБРАЗОВАТЕЛЬНЫМ ПРОГРАММАМ НАЧАЛЬНОГО, ОСНОВНОГО И СРЕДНЕГО ОБЩЕГО ОБРАЗОВАНИЯ, ПО ИСТОЧНИКАМ ФИНАНСИРОВАНИЯ

	Всего				Государственные и муниципальные организации				Частные организации			
	2017	2018	2019	2020	2017	2018	2019	2020	2017	2018	2019	2020
Миллионы рублей												
Объем средств – всего	1381482.1	1528882.7	1677081.4	1788639.5	1347513.8	1490892.7	1637658.3	1745664.4	33968.2	37990.0	39423.1	42975.1
Бюджетные средства	1301451.0	1440378.9	1577150.5	1708380.1	1294636.4	1432840.7	1569296.0	1697918.0	6814.5	7538.2	7854.5	10462.1
В том числе бюджетов:												
федерального	11034.3	12193.1	17732.8	57088.3	10136.6	11290.4	17008.6	56194.0	897.7	902.6	724.2	894.3
субъектов Российской Федерации	1059137.9	1165599.6	1269183.0	1342173.9	1054115.7	1160387.9	1263369.1	1334906.5	5022.3	5211.7	5813.9	7267.4
местных	231278.7	262586.3	290234.7	309118.0	230384.2	261162.4	288918.3	306817.5	894.6	1423.9	1316.4	2300.5
Средства организаций	8905.3	9140.0	15346.7	13604.7	3980.9	4475.9	9477.4	7590.0	4924.4	4664.1	5869.4	6014.7
Средства населения	65174.4	72624.7	77444.2	61012.6	43899.4	48188.7	52913.8	35401.2	21275.1	24436.0	24530.4	25611.4
Внебюджетные фонды	5540.8	6019.8	6643.6	5096.7	4989.9	5382.8	5951.4	4711.0	550.9	636.9	692.3	385.7
Иностранные источники	410.6	719.3	496.3	545.4	7.3	4.6	19.8	44.2	403.3	714.7	476.5	501.2
Проценты												
Объем средств – всего	100	100	100	100	100	100	100	100	100	100	100	100
Бюджетные средства	94.2	94.2	94.0	95.5	96.1	96.1	95.8	97.3	20.1	19.8	19.9	24.3
В том числе бюджетов:												
федерального	0.8	0.8	1.1	3.2	0.8	0.8	1.0	3.2	2.6	2.4	1.8	2.1
субъектов Российской Федерации	76.7	76.2	75.7	75.0	78.2	77.8	77.1	76.5	14.8	13.7	14.7	16.9
местных	16.7	17.2	17.3	17.3	17.1	17.5	17.6	17.6	2.6	3.7	3.3	5.4
Средства организаций	0.6	0.6	0.9	0.8	0.3	0.3	0.6	0.4	14.5	12.3	14.9	14.0
Средства населения	4.7	4.8	4.6	3.4	3.3	3.2	3.2	2.0	62.6	64.3	62.2	59.6
Внебюджетные фонды	0.4	0.4	0.4	0.3	0.4	0.4	0.4	0.3	1.6	1.7	1.8	0.9
Иностранные источники	0.0	0.0	0.0	0.0	0.0	0.0	0.0	0.0	1.2	1.9	1.2	1.2

**6.15. ОБЪЕМ СРЕДСТВ ОБРАЗОВАТЕЛЬНЫХ ОРГАНИЗАЦИЙ, ОСУЩЕСТВЛЯЮЩИХ ОБРАЗОВАТЕЛЬНУЮ ДЕЯТЕЛЬНОСТЬ
ПО ОБРАЗОВАТЕЛЬНЫМ ПРОГРАММАМ НАЧАЛЬНОГО, ОСНОВНОГО И СРЕДНЕГО ОБЩЕГО ОБРАЗОВАНИЯ,
ПО ИСТОЧНИКАМ ФИНАНСИРОВАНИЯ И ВИДАМ ДЕЯТЕЛЬНОСТИ**

	Млн рублей						Проценты					
	Всего		Образовательная деятельность		Прочие виды деятельности		Всего		Образовательная деятельность		Прочие виды деятельности	
	2019	2020	2019	2020	2019	2020	2019	2020	2019	2020	2019	2020
Всего												
Объем средств – всего	1677081.4	1788639.5	1615307.6	1726666.5	61773.8	61973.0	100	100	100	100	100	100
Бюджетные средства	1577150.5	1708380.1	1528336.6	1655653.0	48814.0	52727.1	94.0	95.5	94.6	95.9	79.0	85.1
Средства организаций	15346.7	13604.7	12290.8	10662.0	3055.9	2942.7	0.9	0.8	0.8	0.6	4.9	4.7
Средства населения	77444.2	61012.6	68471.1	55454.3	8973.2	5558.3	4.6	3.4	4.2	3.2	14.5	9.0
Внебюджетные фонды	6643.6	5096.7	5713.9	4352.1	929.8	744.6	0.4	0.3	0.4	0.3	1.5	1.2
Иностранные источники	496.3	545.4	495.3	545.2	1.0	0.3	0.0	0.0	0.0	0.0	0.0	0.0
Государственные и муниципальные организации												
Объем средств – всего	1637658.3	1745664.4	1577170.0	1685242.4	60488.3	60422.0	100	100	100	100	100	100
Бюджетные средства	1569296.0	1697918.0	1520617.5	1645324.2	48678.6	52593.8	95.8	97.3	96.4	97.6	80.5	87.0
Средства организаций	9477.4	7590.0	7058.9	5613.0	2418.4	1977.0	0.6	0.4	0.4	0.3	4.0	3.3
Средства населения	52913.8	35401.2	44340.1	30262.2	8573.7	5139.0	3.2	2.0	2.8	1.8	14.2	8.5
Внебюджетные фонды	5951.4	4711.0	5133.8	3998.8	817.5	712.1	0.4	0.3	0.3	0.2	1.4	1.2
Иностранные источники	19.8	44.2	19.7	44.1	0.1	0.1	0.0	0.0	0.0	0.0	0.0	0.0
Частные организации												
Объем средств – всего	39423.1	42975.1	38137.6	41424.2	1285.5	1551.0	100	100	100	100	100	100
Бюджетные средства	7854.5	10462.1	7719.1	10328.9	135.4	133.3	19.9	24.3	20.2	24.9	10.5	8.6
Средства организаций	5869.4	6014.7	5231.9	5049.0	637.5	965.7	14.9	14.0	13.7	12.2	49.6	62.3
Средства населения	24530.4	25611.4	24131.0	25192.0	399.5	419.4	62.2	59.6	63.3	60.8	31.1	27.0
Внебюджетные фонды	692.3	385.7	580.0	353.3	112.2	32.5	1.8	0.9	1.5	0.9	8.7	2.1
Иностранные источники	476.5	501.2	475.6	501.1	0.9	0.2	1.2	1.2	1.2	1.2	0.1	0.0

6.16. СТРУКТУРА ОБЪЕМА СРЕДСТВ ОБРАЗОВАТЕЛЬНЫХ ОРГАНИЗАЦИЙ, ОСУЩЕСТВЛЯЮЩИХ ОБРАЗОВАТЕЛЬНУЮ ДЕЯТЕЛЬНОСТЬ ПО ОБРАЗОВАТЕЛЬНЫМ ПРОГРАММАМ НАЧАЛЬНОГО, ОСНОВНОГО И СРЕДНЕГО ОБЩЕГО ОБРАЗОВАНИЯ, ПО ВИДАМ ДЕЯТЕЛЬНОСТИ И ИСТОЧНИКАМ ФИНАНСИРОВАНИЯ: 2020

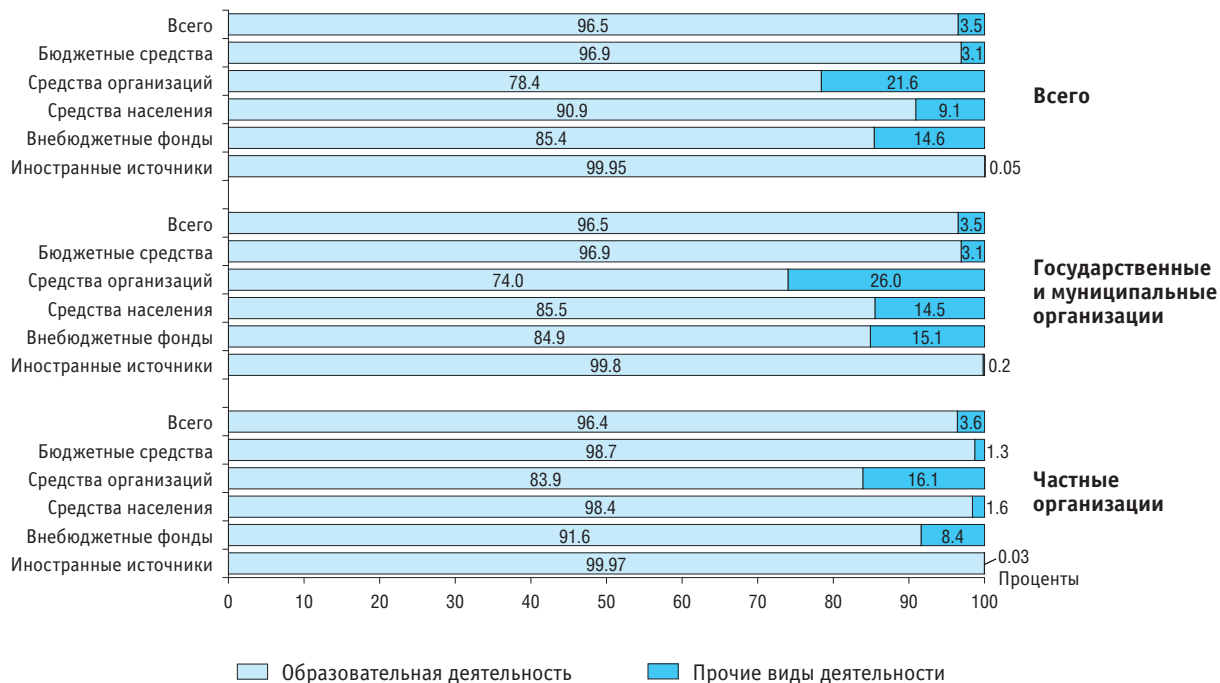

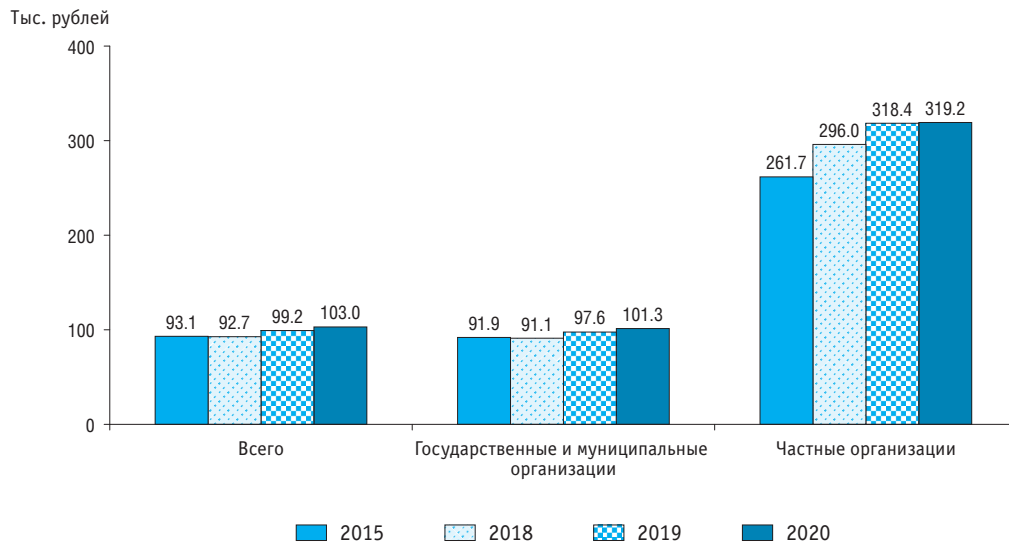
6.17. ОБЪЕМ СРЕДСТВ ОБРАЗОВАТЕЛЬНЫХ ОРГАНИЗАЦИЙ, ОСУЩЕСТВЛЯЮЩИХ ОБРАЗОВАТЕЛЬНУЮ ДЕЯТЕЛЬНОСТЬ ПО ОБРАЗОВАТЕЛЬНЫМ ПРОГРАММАМ НАЧАЛЬНОГО, ОСНОВНОГО И СРЕДНЕГО ОБЩЕГО ОБРАЗОВАНИЯ, В РАСЧЕТЕ НА ОДНОГО ОБУЧАЮЩЕГОСЯ

6.18. ОБЪЕМ СРЕДСТВ ОРГАНИЗАЦИЙ ДОПОЛНИТЕЛЬНОГО ОБРАЗОВАНИЯ, ОСУЩЕСТВЛЯЮЩИХ ОБРАЗОВАТЕЛЬНУЮ ДЕЯТЕЛЬНОСТЬ ПО ДОПОЛНИТЕЛЬНЫМ ОБЩЕОБРАЗОВАТЕЛЬНЫМ ПРОГРАММАМ ДЛЯ ДЕТЕЙ, ПО ИСТОЧНИКАМ ФИНАНСИРОВАНИЯ*

	2012	2013	2015	2017	2018	2019	2020
Миллионы рублей							
Объем средств – всего	95271.9	139104.5	239867.6	251904.7	267919.8	271649.1	261912.7
Бюджетные средства	88465.7	128229.7	217299.2	223016.8	237799.9	240891.0	239212.1
Остаток средств на начало года	305.1	707.8	1547.8	2017.7	2251.8	2629.4	3368.2
Доходы от реализации платных дополнительных образовательных услуг	3802.3	6008.2	12338.5	17777.8	18710.3	19230.9	12996.1
Доходы от производственной деятельности	378.4	445.3	1308.9	1102.2	1023.0	929.2	661.2
Благотворительные средства	600.5	1013.0	2264.8	2152.8	2216.6	2009.8	1603.5
Другие	1720.0	2700.5	5108.5	5837.3	5918.3	5958.9	4071.6
Проценты							
Объем средств – всего	100	100	100	100	100	100	100
Бюджетные средства	92.9	92.2	90.6	88.5	88.8	88.7	91.3
Остаток средств на начало года	0.3	0.5	0.6	0.8	0.8	1.0	1.3
Доходы от реализации платных дополнительных образовательных услуг	4.0	4.3	5.1	7.1	7.0	7.1	5.0
Доходы от производственной деятельности	0.4	0.3	0.5	0.4	0.4	0.3	0.3
Благотворительные средства	0.6	0.7	0.9	0.9	0.8	0.7	0.6
Другие	1.8	1.9	2.1	2.3	2.2	2.2	1.6

* Здесь и далее (рис. 6.19) – по организациям дополнительного образования, предоставляющим отчеты в Минпросвещения России.

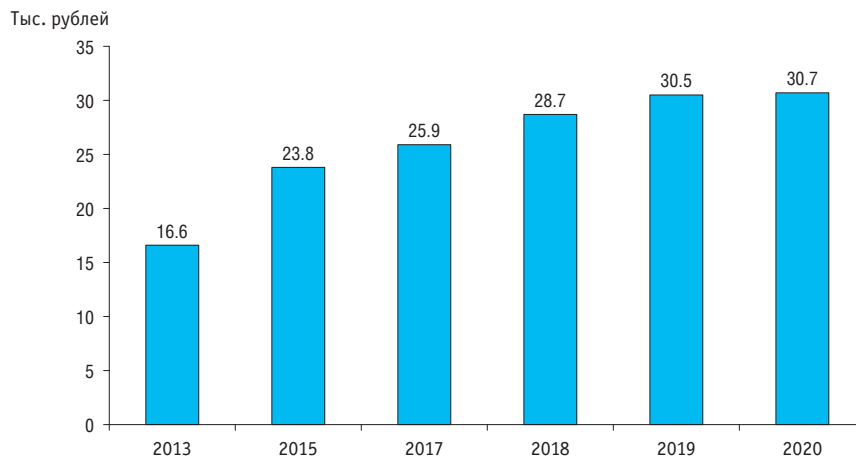
6.19. ОБЪЕМ СРЕДСТВ ОРГАНИЗАЦИЙ ДОПОЛНИТЕЛЬНОГО ОБРАЗОВАНИЯ, ОСУЩЕСТВЛЯЮЩИХ ОБРАЗОВАТЕЛЬНУЮ ДЕЯТЕЛЬНОСТЬ ПО ДОПОЛНИТЕЛЬНЫМ ОБЩЕОБРАЗОВАТЕЛЬНЫМ ПРОГРАММАМ ДЛЯ ДЕТЕЙ, В РАСЧЕТЕ НА ОДНОГО УЧАЩЕГОСЯ

**6.20. ОБЪЕМ СРЕДСТВ ОБРАЗОВАТЕЛЬНЫХ ОРГАНИЗАЦИЙ, ОСУЩЕСТВЛЯЮЩИХ ОБРАЗОВАТЕЛЬНУЮ ДЕЯТЕЛЬНОСТЬ
ПО ОБРАЗОВАТЕЛЬНЫМ ПРОГРАММАМ СРЕДНЕГО ПРОФЕССИОНАЛЬНОГО ОБРАЗОВАНИЯ,
ПО ИСТОЧНИКАМ ФИНАНСИРОВАНИЯ**

	Всего			Государственные и муниципальные организации			Частные организации		
	2018	2019	2020	2018	2019	2020	2018	2019	2020
Миллионы рублей									
Объем средств – всего	283069.4	315410.4	331165.0	275507.9	306402.4	320191.6	7561.5	9008.0	10973.3
Бюджетные средства	234620.8	259672.6	272630.0	234472.6	259402.0	272307.7	148.2	270.5	322.3
В том числе бюджетов:									
федерального	15302.8	16699.9	19374.1	15295.7	16686.2	19327.4	7.1	13.6	46.7
субъектов Российской Федерации	217080.1	240533.8	251423.2	216961.3	240287.0	251164.0	118.9	246.8	259.3
местных	2237.8	2438.9	1832.6	2215.6	2428.8	1816.3	22.2	10.1	16.3
Средства организаций	10136.8	12167.9	13073.0	8762.7	10839.6	11742.6	1374.1	1328.3	1330.4
Средства населения	34912.5	40418.8	42154.2	28938.1	33084.0	32931.3	5974.3	7334.8	9223.0
Внебюджетные фонды	3307.0	3078.5	3112.3	3246.6	3008.1	3024.6	60.5	70.4	87.7
Иностранные источники	92.3	72.6	195.5	87.9	68.6	185.5	4.4	3.9	10.0
Проценты									
Объем средств – всего	100	100	100	100	100	100	100	100	100
Бюджетные средства	82.9	82.3	82.3	85.1	84.7	85.0	2.0	3.0	2.9
В том числе бюджетов:									
федерального	5.4	5.3	5.9	5.6	5.4	6.0	0.1	0.2	0.4
субъектов Российской Федерации	76.7	76.3	75.9	78.7	78.4	78.4	1.6	2.7	2.4
местных	0.8	0.8	0.6	0.8	0.8	0.6	0.3	0.1	0.1
Средства организаций	3.6	3.9	3.9	3.2	3.5	3.7	18.2	14.7	12.1
Средства населения	12.3	12.8	12.7	10.5	10.8	10.3	79.0	81.4	84.0
Внебюджетные фонды	1.2	1.0	0.9	1.2	1.0	0.9	0.8	0.8	0.8
Иностранные источники	0.0	0.0	0.1	0.0	0.0	0.1	0.1	0.0	0.1

**6.21. ОБЪЕМ СРЕДСТВ ОБРАЗОВАТЕЛЬНЫХ ОРГАНИЗАЦИЙ, ОСУЩЕСТВЛЯЮЩИХ ОБРАЗОВАТЕЛЬНУЮ ДЕЯТЕЛЬНОСТЬ
ПО ОБРАЗОВАТЕЛЬНЫМ ПРОГРАММАМ СРЕДНЕГО ПРОФЕССИОНАЛЬНОГО ОБРАЗОВАНИЯ,
ПО ИСТОЧНИКАМ ФИНАНСИРОВАНИЯ И ВИДАМ ДЕЯТЕЛЬНОСТИ**

	Млн рублей						Проценты					
	Всего		Образовательная деятельность		Прочие виды деятельности		Всего		Образовательная деятельность		Прочие виды деятельности	
	2019	2020	2019	2020	2019	2020	2019	2020	2019	2020	2019	2020
Всего												
Объем средств – всего	315410.4	331165.0	282984.3	299470.0	32426.1	31695.0	100	100	100	100	100	100
Бюджетные средства	259672.6	272630.0	240382.0	252074.7	19290.6	20555.3	82.3	82.3	84.9	84.2	59.5	64.9
Средства организаций	12167.9	13073.0	5596.4	6989.7	6571.5	6083.3	3.9	3.9	2.0	2.3	20.3	19.2
Средства населения	40418.8	42154.2	34581.2	37746.9	5837.6	4407.4	12.8	12.7	12.2	12.6	18.0	13.9
Внебюджетные фонды	3078.5	3112.3	2377.3	2506.0	701.2	606.3	1.0	0.9	0.8	0.8	2.2	1.9
Иностранные источники	72.6	195.5	47.5	152.7	25.1	42.7	0.0	0.1	0.0	0.1	0.1	0.1
Государственные и муниципальные организации												
Объем средств – всего	306402.4	320191.6	274817.7	289469.9	31584.7	30721.7	100	100	100	100	100	100
Бюджетные средства	259402.0	272307.7	240119.7	251783.5	19282.3	20524.2	84.7	85.0	87.4	87.0	61.0	66.8
Средства организаций	10839.6	11742.6	4794.1	6348.0	6045.5	5394.6	3.5	3.7	1.7	2.2	19.1	17.6
Средства населения	33084.0	32931.3	27551.3	28775.9	5532.7	4155.4	10.8	10.3	10.0	9.9	17.5	13.5
Внебюджетные фонды	3008.1	3024.6	2309.0	2419.8	699.1	604.8	1.0	0.9	0.8	0.8	2.2	2.0
Иностранные источники	68.6	185.5	43.5	142.7	25.1	42.7	0.0	0.1	0.0	0.0	0.1	0.1
Частные организации												
Объем средств – всего	9008.0	10973.3	8166.6	10000.0	841.3	973.3	100	100	100	100	100	100
Бюджетные средства	270.5	322.3	262.3	291.2	8.3	31.1	3.0	2.9	3.2	2.9	1.0	3.2
Средства организаций	1328.3	1330.4	802.3	641.7	526.1	688.7	14.7	12.1	9.8	6.4	62.5	70.8
Средства населения	7334.8	9223.0	7029.9	8971.0	304.9	252.0	81.4	84.0	86.1	89.7	36.2	25.9
Внебюджетные фонды	70.4	87.7	68.3	86.2	2.1	1.5	0.8	0.8	0.8	0.9	0.3	0.2
Иностранные источники	3.9	10.0	3.9	10.0	0.0	0.0	0.0	0.1	0.0	0.1	0.0	0.0

6.22. СТРУКТУРА ОБЪЕМА СРЕДСТВ ОБРАЗОВАТЕЛЬНЫХ ОРГАНИЗАЦИЙ, ОСУЩЕСТВЛЯЮЩИХ ОБРАЗОВАТЕЛЬНУЮ ДЕЯТЕЛЬНОСТЬ ПО ОБРАЗОВАТЕЛЬНЫМ ПРОГРАММАМ СРЕДНЕГО ПРОФЕССИОНАЛЬНОГО ОБРАЗОВАНИЯ, ПО ВИДАМ ДЕЯТЕЛЬНОСТИ И ИСТОЧНИКАМ ФИНАНСИРОВАНИЯ: 2020

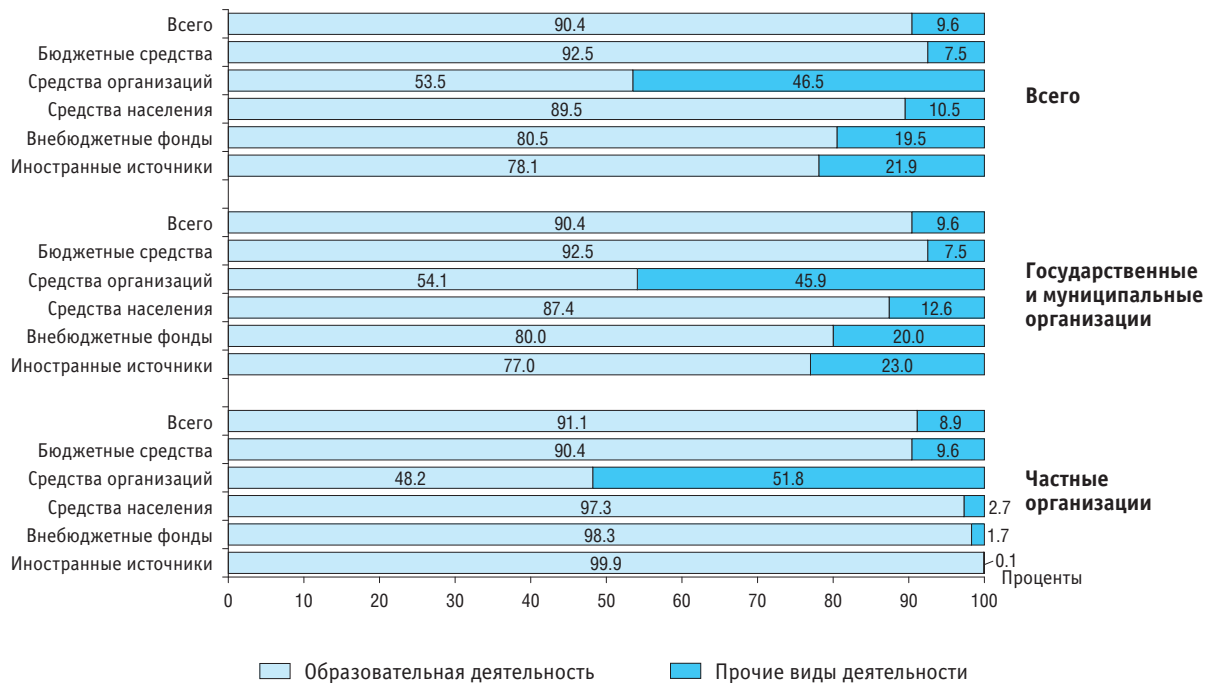

6.23. РАСПРЕДЕЛЕНИЕ ОБЪЕМА СРЕДСТВ ОТ ОБРАЗОВАТЕЛЬНОЙ ДЕЯТЕЛЬНОСТИ, ПОЛУЧЕННЫХ ОБРАЗОВАТЕЛЬНЫМИ ОРГАНИЗАЦИЯМИ, ОСУЩЕСТВЛЯЮЩИМИ ОБРАЗОВАТЕЛЬНУЮ ДЕЯТЕЛЬНОСТЬ ПО ОБРАЗОВАТЕЛЬНЫМ ПРОГРАММАМ СРЕДНЕГО ПРОФЕССИОНАЛЬНОГО ОБРАЗОВАНИЯ, ПО ИСТОЧНИКАМ ФИНАНСИРОВАНИЯ И ВИДАМ РЕАЛИЗУЕМЫХ ОБРАЗОВАТЕЛЬНЫХ ПРОГРАММ: 2020

	Млн рублей					Проценты				
	Всего	Из них				Всего	Из них			
		программы подготовки квалифицированных рабочих, служащих	программы подготовки специалистов среднего звена	программы профессионального обучения	дополнительные профессиональные программы		программы подготовки квалифицированных рабочих, служащих	программы подготовки специалистов среднего звена	программы профессионального обучения	дополнительные профессиональные программы
	Всего									
Объем средств – всего	299470.0	63273.1	197824.4	15107.7	8396.8	100	100	100	100	100
Бюджетные средства	252074.7	61481.6	164214.7	9799.9	2865.7	84.2	97.2	83.0	64.9	34.1
Средства организаций	6989.7	313.5	1275.0	2153.4	2926.0	2.3	0.5	0.6	14.3	34.8
Средства населения	37746.9	1309.6	30675.3	2828.5	2264.4	12.6	2.1	15.5	18.7	27.0
Внебюджетные фонды	2506.0	165.9	1522.1	325.9	337.1	0.8	0.3	0.8	2.2	4.0
Иностранные источники	152.7	2.5	137.3	0.0	3.5	0.1	0.0	0.1	0.0	0.0
	Государственные и муниципальные организации									
Объем средств – всего	289469.9	63168.6	188577.6	14848.9	8152.6	100	100	100	100	100
Бюджетные средства	251783.5	61456.2	163999.4	9780.7	2851.7	87.0	97.3	87.0	65.9	35.0
Средства организаций	6348.0	274.0	997.1	1987.4	2789.3	2.2	0.4	0.5	13.4	34.2
Средства населения	28775.9	1270.1	22012.0	2755.3	2176.3	9.9	2.0	11.7	18.6	26.7
Внебюджетные фонды	2419.8	165.9	1438.1	325.5	335.3	0.8	0.3	0.8	2.2	4.1
Иностранные источники	142.7	2.4	130.9	0.0	–	0.0	0.0	0.1	0.0	–
	Частные организации									
Объем средств – всего	10000.0	104.5	9246.8	258.8	244.2	100	100	100	100	100
Бюджетные средства	291.2	25.3	215.3	19.2	14.0	2.9	24.3	2.3	7.4	5.7
Средства организаций	641.7	39.5	277.8	166.0	136.7	6.4	37.8	3.0	64.1	56.0
Средства населения	8971.0	39.6	8663.3	73.2	88.1	89.7	37.9	93.7	28.3	36.1
Внебюджетные фонды	86.2	–	83.9	0.4	1.8	0.9	–	0.9	0.2	0.8
Иностранные источники	10.0	0.0	6.4	–	3.5	0.1	0.0	0.1	–	1.4

6.24. ОБЪЕМ СРЕДСТВ, ПОСТУПИВШИХ В ОБРАЗОВАТЕЛЬНЫЕ ОРГАНИЗАЦИИ, ОСУЩЕСТВЛЯЮЩИЕ ОБРАЗОВАТЕЛЬНУЮ ДЕЯТЕЛЬНОСТЬ ПО ОБРАЗОВАТЕЛЬНЫМ ПРОГРАММАМ СРЕДНЕГО ПРОФЕССИОНАЛЬНОГО ОБРАЗОВАНИЯ, ОТ РЕАЛИЗАЦИИ ОБРАЗОВАТЕЛЬНЫХ ПРОГРАММ СРЕДНЕГО ПРОФЕССИОНАЛЬНОГО ОБРАЗОВАНИЯ, В РАСЧЕТЕ НА ОДНОГО СТУДЕНТА, ОБУЧАЮЩЕГОСЯ ПО ОБРАЗОВАТЕЛЬНЫМ ПРОГРАММАМ СРЕДНЕГО ПРОФЕССИОНАЛЬНОГО ОБРАЗОВАНИЯ*

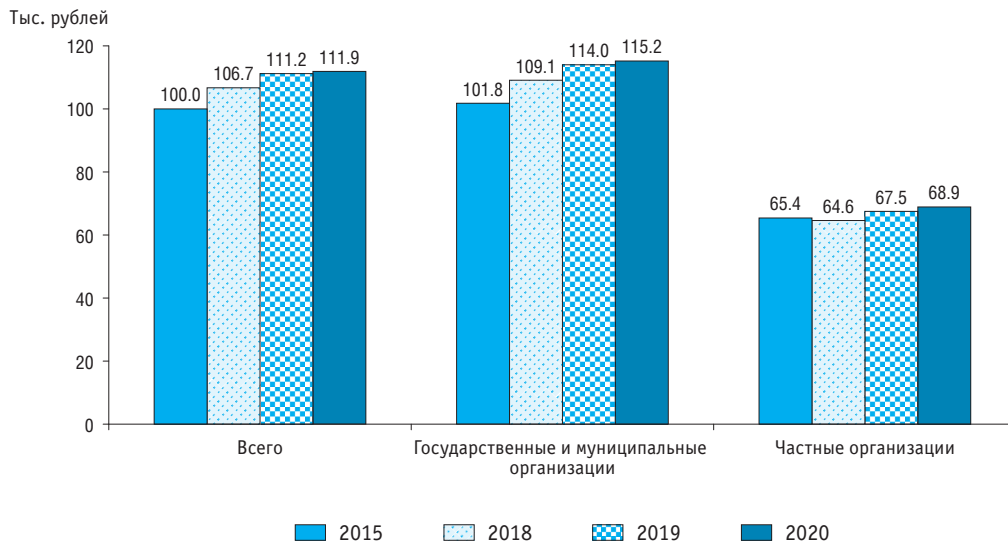

* Включая объемы средств образовательных организаций высшего образования, осуществляющих образовательную деятельность по образовательным программам среднего профессионального образования в качестве дополнительного вида деятельности.

6.25. ОБЪЕМ СРЕДСТВ ОБРАЗОВАТЕЛЬНЫХ ОРГАНИЗАЦИЙ ВЫСШЕГО ОБРАЗОВАНИЯ ПО ИСТОЧНИКАМ ФИНАНСИРОВАНИЯ

	Всего				Государственные и муниципальные организации				Частные организации			
	2017	2018	2019	2020	2017	2018	2019	2020	2017	2018	2019	2020
Миллионы рублей												
Объем средств – всего	789451.3	888337.2	957969.5	1031857.8	744845.3	845436.1	908146.3	973915.1	44606.0	42901.1	49823.2	57942.7
Бюджетные средства	446579.8	509367.2	550896.4	614393.5	438365.7	501530.2	540792.6	603835.9	8214.1	7837.0	10103.8	10557.6
В том числе бюджетов:												
федерального	419959.0	484060.7	524386.6	585619.3	412312.3	476980.7	514897.8	575483.3	7646.7	7080.1	9488.8	10136.0
субъектов Российской Федерации	25592.8	24754.7	25971.8	28233.4	25057.0	24028.3	25396.0	27834.7	535.8	726.3	575.7	398.7
местных	1028.1	551.8	538.0	540.8	996.4	521.2	498.7	517.9	31.7	30.6	39.3	22.8
Средства организаций	95891.7	110807.9	119577.7	121712.8	88731.0	103943.1	111941.8	108481.9	7160.7	6864.8	7636.0	13230.9
Средства населения	217969.2	229966.4	242787.8	248969.3	189359.9	203328.3	212506.5	216267.9	28609.3	26638.1	30281.3	32701.4
Внебюджетные фонды	16107.1	22092.0	24169.6	24113.9	15898.9	21087.4	22953.4	23477.4	208.2	1004.6	1216.1	636.4
Иностранные источники	12903.5	16103.7	20538.0	22668.3	12489.7	15547.1	19952.0	21851.9	413.7	556.6	586.0	816.4
Проценты												
Объем средств – всего	100	100	100	100	100	100	100	100	100	100	100	100
Бюджетные средства	56.6	57.3	57.5	59.5	58.9	59.3	59.5	62.0	18.4	18.3	20.3	18.2
В том числе бюджетов:												
федерального	53.2	54.5	54.7	56.8	55.4	56.4	56.7	59.1	17.1	16.5	19.0	17.5
субъектов Российской Федерации	3.2	2.8	2.7	2.7	3.4	2.8	2.8	2.9	1.2	1.7	1.2	0.7
местных	0.1	0.1	0.1	0.1	0.1	0.1	0.1	0.1	0.1	0.1	0.1	0.0
Средства организаций	12.1	12.5	12.5	11.8	11.9	12.3	12.3	11.1	16.1	16.0	15.3	22.8
Средства населения	27.6	25.9	25.3	24.1	25.4	24.1	23.4	22.2	64.1	62.1	60.8	56.4
Внебюджетные фонды	2.0	2.5	2.5	2.3	2.1	2.5	2.5	2.4	0.5	2.3	2.4	1.1
Иностранные источники	1.6	1.8	2.1	2.2	1.7	1.8	2.2	2.2	0.9	1.3	1.2	1.4

6.26. ОБЪЕМ СРЕДСТВ ОБРАЗОВАТЕЛЬНЫХ ОРГАНИЗАЦИЙ ВЫСШЕГО ОБРАЗОВАНИЯ ПО ИСТОЧНИКАМ ФИНАНСИРОВАНИЯ И ВИДАМ ДЕЯТЕЛЬНОСТИ

	Млн рублей							
	Всего		Образовательная деятельность		Научные исследования и разработки		Прочие виды деятельности	
	2019	2020	2019	2020	2019	2020	2019	2020
Всего								
Объем средств – всего	957969.5	1031857.8	658740.5	705966.9	116823.6	121329.6	182405.3	204561.3
Бюджетные средства	550896.4	614393.5	406488.4	437815.7	48947.0	53449.9	95460.9	123127.9
Средства организаций	119577.7	121712.8	23509.3	26543.3	60202.1	60196.5	35866.4	34973.1
Средства населения	242787.8	248969.3	210304.8	221073.5	2339.1	3930.5	30143.9	23965.2
Внебюджетные фонды	24169.6	24113.9	899.3	926.4	3849.8	1999.1	19420.6	21188.3
Иностранные источники	20538.0	22668.3	17538.8	19607.8	1485.7	1753.6	1513.6	1306.8
Государственные и муниципальные организации								
Объем средств – всего	908146.3	973915.1	623019.8	664133.1	106883.0	109838.2	178243.5	199943.8
Бюджетные средства	540792.6	603835.9	404174.8	435565.0	42913.9	46422.5	93703.8	121848.4
Средства организаций	111941.8	108481.9	19997.0	19394.4	57615.9	56712.0	34328.8	32375.5
Средства населения	212506.5	216267.9	181056.3	189242.8	2103.0	3674.4	29347.2	23350.7
Внебюджетные фонды	22953.4	23477.4	613.1	801.8	2931.8	1600.9	19408.4	21074.8
Иностранные источники	19952.0	21851.9	17178.5	19129.0	1318.3	1428.5	1455.2	1294.5
Частные организации								
Объем средств – всего	49823.2	57942.7	35720.8	41833.8	9940.6	11491.5	4161.8	4617.4
Бюджетные средства	10103.8	10557.6	2313.6	2250.7	6033.1	7027.4	1757.1	1279.4
Средства организаций	7636.0	13230.9	3512.3	7148.9	2586.1	3484.4	1537.5	2597.6
Средства населения	30281.3	32701.4	29248.5	31830.7	236.1	256.2	796.7	614.5
Внебюджетные фонды	1216.1	636.4	286.1	124.6	917.9	398.3	12.1	113.6
Иностранные источники	586.0	816.4	360.3	478.9	167.4	325.2	58.3	12.3

(окончание)

	Проценты							
	Всего		Образовательная деятельность		Научные исследования и разработки		Прочие виды деятельности	
	2019	2020	2019	2020	2019	2020	2019	2020
	Всего							
Объем средств – всего	100	100	100	100	100	100	100	100
Бюджетные средства	57.5	59.5	61.7	62.0	41.9	44.1	52.3	60.2
Средства организаций	12.5	11.8	3.6	3.8	51.5	49.6	19.7	17.1
Средства населения	25.3	24.1	31.9	31.3	2.0	3.2	16.5	11.7
Внебюджетные фонды	2.5	2.3	0.1	0.1	3.3	1.6	10.6	10.4
Иностранные источники	2.1	2.2	2.7	2.8	1.3	1.4	0.8	0.6
	Государственные и муниципальные организации							
Объем средств – всего	100	100	100	100	100	100	100	100
Бюджетные средства	59.5	62.0	64.9	65.6	40.2	42.3	52.6	60.9
Средства организаций	12.3	11.1	3.2	2.9	53.9	51.6	19.3	16.2
Средства населения	23.4	22.2	29.1	28.5	2.0	3.3	16.5	11.7
Внебюджетные фонды	2.5	2.4	0.1	0.1	2.7	1.5	10.9	10.5
Иностранные источники	2.2	2.2	2.8	2.9	1.2	1.3	0.8	0.6
	Частные организации							
Объем средств – всего	100	100	100	100	100	100	100	100
Бюджетные средства	20.3	18.2	6.5	5.4	60.7	61.2	42.2	27.7
Средства организаций	15.3	22.8	9.8	17.1	26.0	30.3	36.9	56.3
Средства населения	60.8	56.4	81.9	76.1	2.4	2.2	19.1	13.3
Внебюджетные фонды	2.4	1.1	0.8	0.3	9.2	3.5	0.3	2.5
Иностранные источники	1.2	1.4	1.0	1.1	1.7	2.8	1.4	0.3

6.27. СТРУКТУРА ОБЪЕМА СРЕДСТВ ОБРАЗОВАТЕЛЬНЫХ ОРГАНИЗАЦИЙ ВЫСШЕГО ОБРАЗОВАНИЯ ПО ВИДАМ ДЕЯТЕЛЬНОСТИ И ИСТОЧНИКАМ ФИНАНСИРОВАНИЯ: 2020

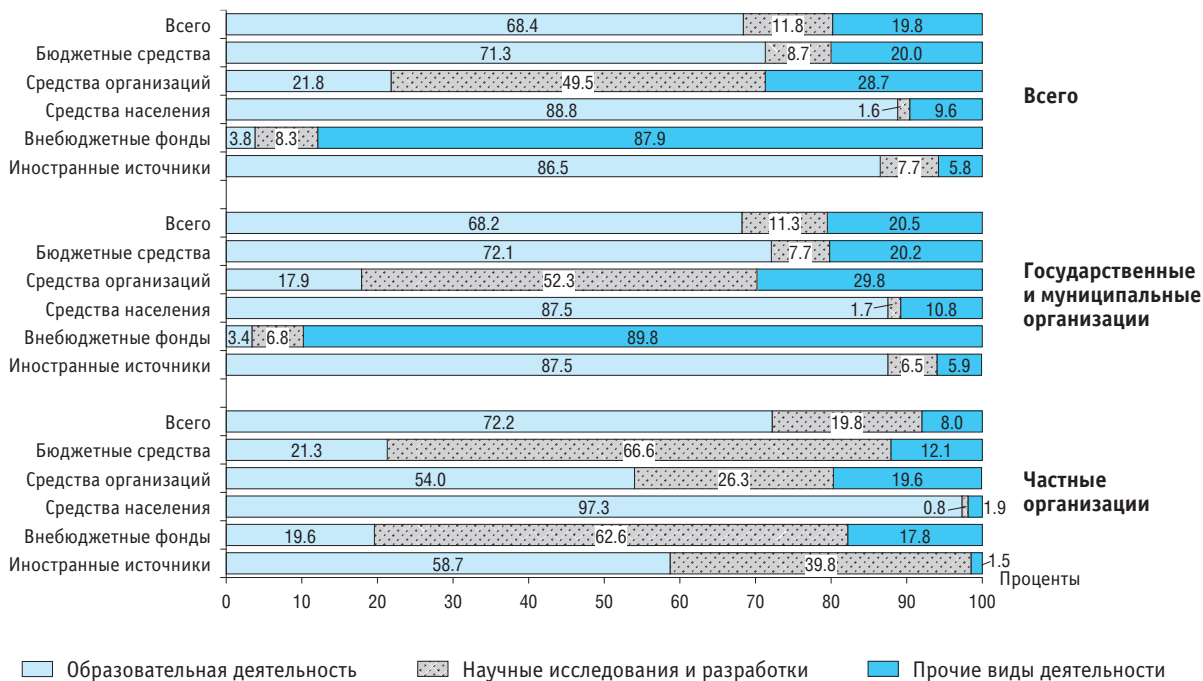

**6.28. РАСПРЕДЕЛЕНИЕ ОБЪЕМА СРЕДСТВ ОТ ОБРАЗОВАТЕЛЬНОЙ ДЕЯТЕЛЬНОСТИ, ПОЛУЧЕННЫХ ОБРАЗОВАТЕЛЬНЫМИ
ОРГАНИЗАЦИЯМИ ВЫСШЕГО ОБРАЗОВАНИЯ, ПО ИСТОЧНИКАМ ФИНАНСИРОВАНИЯ
И ВИДАМ РЕАЛИЗУЕМЫХ ОБРАЗОВАТЕЛЬНЫХ ПРОГРАММ: 2020**

	Млн рублей						
	Всего	Из них					
		программы подготовки квалифицированных рабочих, служащих	программы подготовки специалистов среднего звена	программы высшего образования – программы бакалавриата, специалитета, магистратуры	программы высшего образования – подготовка научно-педагогических кадров в аспирантуре, ординатура, ассистентура-стажировка	программы профессионального обучения	дополнительные профессиональные программы
Всего							
Объем средств – всего	705966.9	500.3	35366.8	582393.7	30189.6	1440.2	29587.7
Бюджетные средства	437815.7	371.7	17430.6	369885.9	22892.0	448.3	7232.1
Средства организаций	26543.3	35.0	351.8	11060.4	526.7	423.3	10131.5
Средства населения	221073.5	93.2	17300.6	183568.1	6036.6	551.5	11161.0
Внебюджетные фонды	926.4	–	134.4	708.6	2.9	11.8	68.6
Иностранные источники	19607.8	0.3	149.4	17170.7	731.4	5.2	994.5
Государственные и муниципальные организации							
Объем средств – всего	664133.1	474.1	31521.3	550306.2	29209.0	1421.2	27090.5
Бюджетные средства	435565.0	371.7	17389.8	368305.0	22504.1	445.8	7009.2
Средства организаций	19394.4	9.4	204.7	7505.6	407.1	421.1	9076.3
Средства населения	189242.8	92.7	13680.1	157133.5	5570.7	545.4	9953.6
Внебюджетные фонды	801.8	–	104.8	622.0	2.9	3.7	68.3
Иностранные источники	19129.0	0.3	141.9	16740.1	724.2	5.2	983.2
Частные организации							
Объем средств – всего	41833.8	26.1	3845.6	32087.6	980.6	19.0	2497.2
Бюджетные средства	2250.7	–	40.8	1580.9	387.9	2.6	222.9
Средства организаций	7148.9	25.6	147.1	3554.8	119.6	2.2	1055.2
Средства населения	31830.7	0.6	3620.5	26434.6	466.0	6.2	1207.5
Внебюджетные фонды	124.6	–	29.6	86.6	–	8.0	0.3
Иностранные источники	478.9	–	7.5	430.6	7.2	–	11.3

(окончание)

	Проценты						
	Всего	Из них					
		программы подготовки квалифицированных рабочих, служащих	программы подготовки специалистов среднего звена	программы высшего образования – программы бакалавриата, специалитета, магистратуры	программы высшего образования – подготовка научно-педагогических кадров в аспирантуре, ординатура, ассистентура-стажировка	программы профессионального обучения	дополнительные профессиональные программы
Всего							
Объем средств – всего	100	100	100	100	100	100	100
Бюджетные средства	62.0	74.3	49.3	63.5	75.8	31.1	24.4
Средства организаций	3.8	7.0	1.0	1.9	1.7	29.4	34.2
Средства населения	31.3	18.6	48.9	31.5	20.0	38.3	37.7
Внебюджетные фонды	0.1	–	0.4	0.1	0.0	0.8	0.2
Иностранные источники	2.8	0.1	0.4	2.9	2.4	0.4	3.4
Государственные и муниципальные организации							
Объем средств – всего	100	100	100	100	100	100	100
Бюджетные средства	65.6	78.4	55.2	66.9	77.0	31.4	25.9
Средства организаций	2.9	2.0	0.6	1.4	1.4	29.6	33.5
Средства населения	28.5	19.5	43.4	28.6	19.1	38.4	36.7
Внебюджетные фонды	0.1	–	0.3	0.1	0.0	0.3	0.3
Иностранные источники	2.9	0.1	0.5	3.0	2.5	0.4	3.6
Частные организации							
Объем средств – всего	100	100	100	100	100	100	100
Бюджетные средства	5.4	–	1.1	4.9	39.6	13.6	8.9
Средства организаций	17.1	97.8	3.8	11.1	12.2	11.8	42.3
Средства населения	76.1	2.2	94.1	82.4	47.5	32.4	48.4
Внебюджетные фонды	0.3	–	0.8	0.3	–	42.2	0.0
Иностранные источники	1.1	–	0.2	1.3	0.7	–	0.5

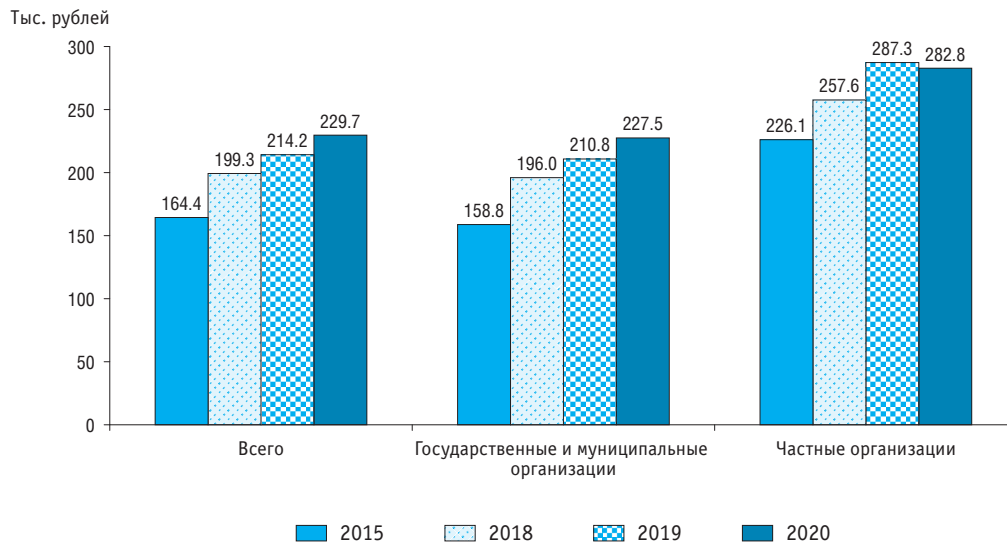
6.29. ОБЪЕМ СРЕДСТВ, ПОСТУПИВШИХ В ОБРАЗОВАТЕЛЬНЫЕ ОРГАНИЗАЦИИ ВЫСШЕГО ОБРАЗОВАНИЯ ОТ РЕАЛИЗАЦИИ ПРОГРАММ БАКАЛАВРИАТА, СПЕЦИАЛИТЕТА, МАГИСТРАТУРЫ, В РАСЧЕТЕ НА ОДНОГО СТУДЕНТА, ОБУЧАЮЩЕГОСЯ ПО ПРОГРАММАМ БАКАЛАВРИАТА, СПЕЦИАЛИТЕТА, МАГИСТРАТУРЫ

6.30. ЧИСЛЕННОСТЬ СТУДЕНТОВ, ОБУЧАЮЩИХСЯ ПО ПРОГРАММАМ ПОДГОТОВКИ КВАЛИФИЦИРОВАННЫХ РАБОЧИХ, СЛУЖАЩИХ, ПРИЕМ НА ОБУЧЕНИЕ И ВЫПУСК КВАЛИФИЦИРОВАННЫХ РАБОЧИХ, СЛУЖАЩИХ ПО ИСТОЧНИКАМ ФИНАНСИРОВАНИЯ
(тысячи человек)

	2016	2017	2018	2019	2020
Численность студентов, на начало учебного года*	547.6	543.2	542.1	543.4	576.5
В том числе обучающихся:					
за счет бюджетных ассигнований	538.4	531.4	527.2	523.3	547.2
в государственных и муниципальных организациях	538.3	531.3	526.8	522.7	546.7
в частных организациях	0.1	0.1	0.3	0.6	0.4
по договорам об оказании платных образовательных услуг	9.2	11.8	14.9	20.1	29.3
в государственных и муниципальных организациях	9.0	11.1	14.0	18.9	28.2
в частных организациях	0.2	0.7	0.9	1.2	1.1
Прием студентов	208.0	205.5	207.1	209.7	213.8
В том числе на обучение:					
за счет бюджетных ассигнований	202.4	199.0	198.0	197.6	196.5
в государственные и муниципальные организации	202.3	198.9	197.7	197.1	196.3
в частные организации	0.1	0.1	0.2	0.5	0.2
по договорам об оказании платных образовательных услуг	5.6	6.5	9.2	12.1	17.3
в государственные и муниципальные организации	5.5	6.0	8.4	11.1	16.3
в частные организации	0.1	0.5	0.8	1.0	1.0
Выпуск квалифицированных рабочих, служащих	184.4	181.1	168.6	165.5	142.5
В том числе обучавшихся:					
за счет бюджетных ассигнований	182.2	177.8	164.1	160.4	137.1
в государственных и муниципальных организациях	182.1	177.7	164.0	160.3	137.0
в частных организациях	0.1	0.1	0.1	0.1	0.1
по договорам об оказании платных образовательных услуг	2.1	3.3	4.5	5.1	5.4
в государственных и муниципальных организациях	2.0	2.9	3.9	4.5	4.8
в частных организациях	0.1	0.5	0.6	0.6	0.5



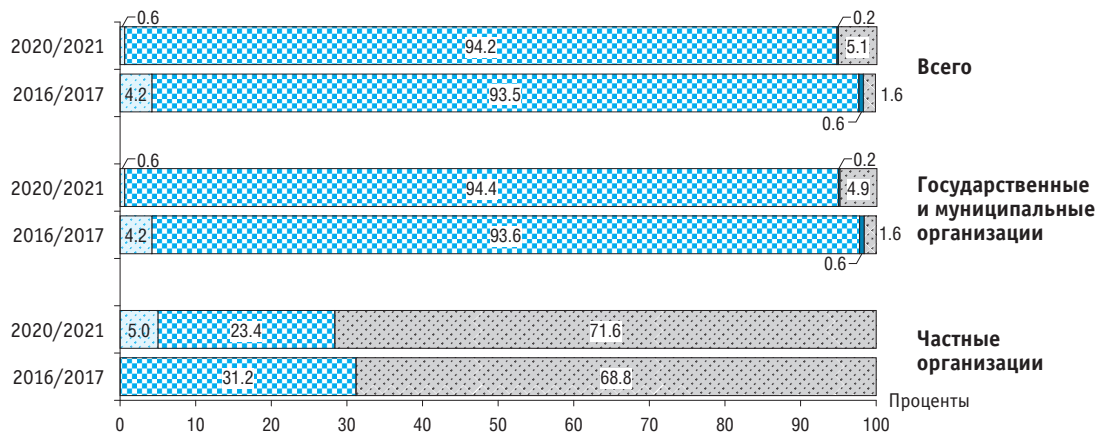

* Соответственно на начало 2016/2017, 2017/2018, 2018/2019, 2019/2020, 2020/2021 учебных годов.

6.31. СТРУКТУРА ЧИСЛЕННОСТИ СТУДЕНТОВ, ОБУЧАЮЩИХСЯ ПО ПРОГРАММАМ ПОДГОТОВКИ КВАЛИФИЦИРОВАННЫХ РАБОЧИХ, СЛУЖАЩИХ, ПО ИСТОЧНИКАМ ФИНАНСИРОВАНИЯ

(на начало учебного года)



Обучающиеся за счет:

-  бюджетных ассигнований федерального бюджета
-  бюджетных ассигнований бюджетов субъектов Российской Федерации
-  бюджетных ассигнований местных бюджетов
-  по договорам об оказании платных образовательных услуг

**6.32. ЧИСЛЕННОСТЬ СТУДЕНТОВ, ОБУЧАЮЩИХСЯ ПО ПРОГРАММАМ ПОДГОТОВКИ СПЕЦИАЛИСТОВ СРЕДНЕГО ЗВЕНА,
ПРИЕМ НА ОБУЧЕНИЕ И ВЫПУСК СПЕЦИАЛИСТОВ СРЕДНЕГО ЗВЕНА ПО ИСТОЧНИКАМ ФИНАНСИРОВАНИЯ**
(тысячи человек)

	2000	2005	2010	2015	2017	2018	2019	2020
Численность студентов, на начало учебного года*	2360.8	2590.7	2125.7	2180.2	2387.7	2464.3	2576.2	2759.8
В том числе обучающихся:								
за счет бюджетных ассигнований	1590.1	1603.9	1485.9	1533.3	1615.6	1629.0	1654.9	1703.9
в государственных и муниципальных организациях	1590.1	1603.9	1485.7	1531.0	1613.7	1625.7	1650.6	1698.6
в частных организациях	0.2	2.3	1.9	3.3	4.3	5.3
по договорам об оказании платных образовательных услуг	770.7	986.8	639.8	646.9	772.1	835.3	921.3	1055.9
в государственных и муниципальных организациях	718.5	869.1	541.2	500.3	596.4	639.0	693.0	771.4
в частных организациях	52.2	117.7	98.6	146.6	175.6	196.4	228.3	284.5
Прием студентов	867.2	854.1	705.3	699.3	744.0	783.0	832.4	900.2
В том числе на обучение:								
за счет бюджетных ассигнований	516.5	500.5	489.8	455.4	472.6	476.4	484.7	499.7
в государственные и муниципальные организации	516.5	500.5	489.7	454.7	471.7	474.7	483.1	497.7
в частные организации	0.0	0.7	0.8	1.7	1.6	2.0
по договорам об оказании платных образовательных услуг	350.7	353.6	215.5	243.9	271.4	306.6	347.8	400.6
в государственные и муниципальные организации	325.9	310.4	182.1	185.1	203.7	228.4	253.6	278.2
в частные организации	24.8	43.2	33.5	58.8	67.8	78.2	94.1	122.4
Выпуск специалистов среднего звена	579.3	684.4	572.1	446.0	506.9	531.5	539.8	552.8
В том числе обучавшихся:								
за счет бюджетных ассигнований	414.2	399.3	356.8	320.1	345.5	354.6	354.5	360.3
в государственных и муниципальных организациях	414.2	399.3	356.8	319.4	345.0	354.2	354.1	359.6
в частных организациях	0.0	0.7	0.5	0.4	0.5	0.7
по договорам об оказании платных образовательных услуг	165.1	285.1	215.3	125.9	161.4	176.9	185.3	192.4
в государственных и муниципальных организациях	153.5	252.1	178.9	91.6	117.5	130.5	137.9	141.6
в частных организациях	11.6	33.0	36.4	34.3	43.9	46.4	47.4	50.9

* Здесь и далее (табл. 6.34) – соответственно на начало 2000/2001, 2005/2006, 2010/2011, 2015/2016, 2017/2018, 2018/2019, 2019/2020, 2020/2021 учебных годов.

6.33. СТРУКТУРА ЧИСЛЕННОСТИ СТУДЕНТОВ, ОБУЧАЮЩИХСЯ ПО ПРОГРАММАМ ПОДГОТОВКИ СПЕЦИАЛИСТОВ СРЕДНЕГО ЗВЕНА, ПО ИСТОЧНИКАМ ФИНАНСИРОВАНИЯ

(на начало учебного года)

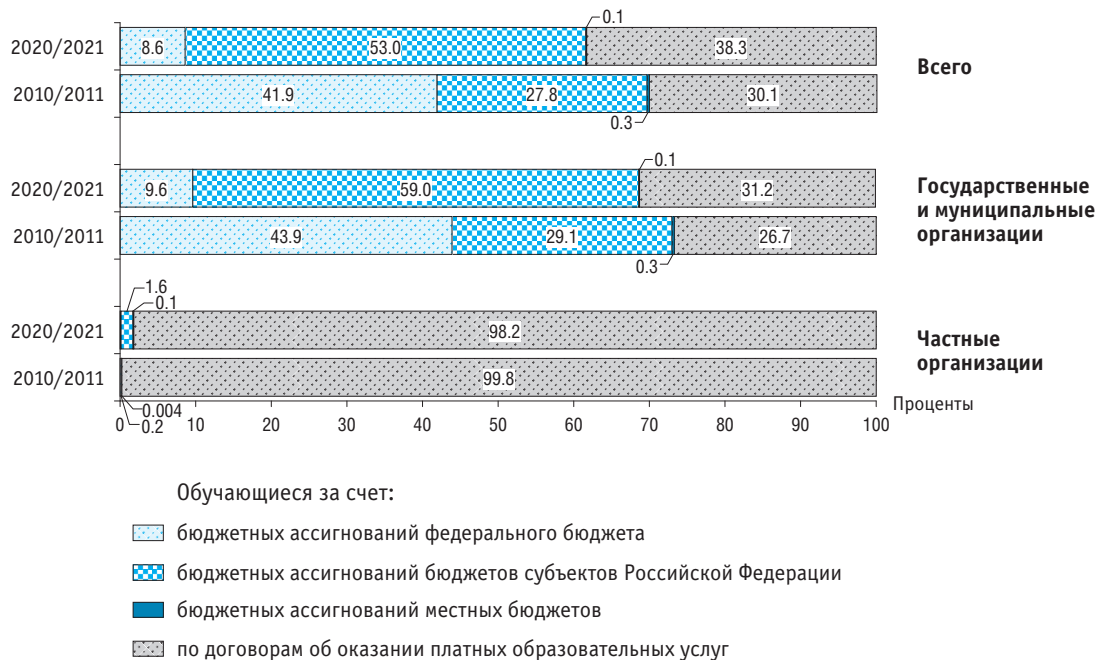

6.34. ЧИСЛЕННОСТЬ СТУДЕНТОВ, ОБУЧАЮЩИХСЯ ПО ПРОГРАММАМ БАКАЛАВРИАТА, СПЕЦИАЛИТЕТА, МАГИСТРАТУРЫ, ПРИЕМ НА ОБУЧЕНИЕ И ВЫПУСК БАКАЛАВРОВ, СПЕЦИАЛИСТОВ, МАГИСТРОВ ПО ИСТОЧНИКАМ ФИНАНСИРОВАНИЯ
(тысячи человек)



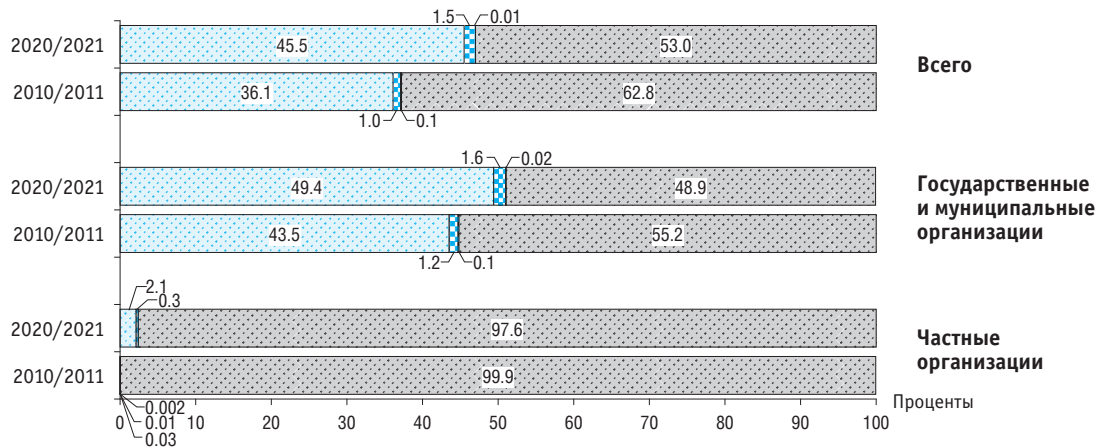

	2000	2005	2010	2015	2017	2018	2019	2020
Численность студентов, на начало учебного года	4741.4	7064.6	7049.8	4766.5	4245.9	4161.7	4068.3	4049.3
В том числе обучающихся:								
за счет бюджетных ассигнований	2802.0	3002.7	2619.8	1933.6	1904.6	1911.7	1890.1	1904.6
в государственных и муниципальных организациях	2802.0	3002.7	2619.3	1923.6	1898.5	1905.0	1883.3	1896.6
в частных организациях	0.5	10.0	6.1	6.7	6.8	8.0
по договорам об оказании платных образовательных услуг	1939.4	4061.9	4430.0	2832.9	2341.3	2249.9	2178.2	2144.8
в государственных и муниципальных организациях	1468.8	2982.6	3229.5	2137.8	1924.6	1877.5	1853.0	1818.5
в частных организациях	470.6	1079.3	1200.6	695.0	416.7	372.4	325.2	326.3
Прием студентов	1292.5	1640.5	1399.5	1221.8	1142.0	1147.9	1129.4	1093.3
В том числе на обучение:								
за счет бюджетных ассигнований	586.8	613.7	519.2	523.0	515.5	528.0	508.2	521.9
в государственные и муниципальные организации	586.8	613.7	519.0	520.7	513.9	525.8	506.0	518.7
в частные организации	0.2	2.3	1.6	2.2	2.2	3.3
по договорам об оказании платных образовательных услуг	705.7	1026.8	880.1	698.8	626.5	620.0	621.2	571.4
в государственные и муниципальные организации	553.5	758.8	676.4	528.8	520.3	515.8	521.0	464.4
в частные организации	152.2	268.0	203.8	169.9	106.1	104.1	100.2	107.0
Выпуск бакалавров, специалистов, магистров	635.1	1151.7	1467.9	1300.5	969.5	933.2	908.6	849.4
В том числе обучавшихся:								
за счет бюджетных ассигнований	451.8	517.2	546.7	536.1	407.1	406.5	413.3	405.8
в государственных и муниципальных организациях	451.8	517.2	546.6	535.6	405.1	404.8	411.7	404.3
в частных организациях	0.1	0.5	2.1	1.7	1.6	1.5
по договорам об оказании платных образовательных услуг	183.3	634.5	921.2	764.4	562.4	526.7	495.3	443.6
в государственных и муниципальных организациях	127.1	461.2	631.2	574.4	418.2	406.9	388.8	363.2
в частных организациях	56.2	173.3	290.1	190.0	144.2	119.8	106.6	80.4

6.35. СТРУКТУРА ЧИСЛЕННОСТИ СТУДЕНТОВ, ОБУЧАЮЩИХСЯ ПО ПРОГРАММАМ БАКАЛАВРИАТА, СПЕЦИАЛИТЕТА, МАГИСТРАТУРЫ, ПО ИСТОЧНИКАМ ФИНАНСИРОВАНИЯ

(на начало учебного года)



Обучающиеся за счет:

-  бюджетных ассигнований федерального бюджета
-  бюджетных ассигнований бюджетов субъектов Российской Федерации
-  бюджетных ассигнований местных бюджетов
-  по договорам об оказании платных образовательных услуг

6.36. ЧИСЛЕННОСТЬ АСПИРАНТОВ, ОРДИНАТОРОВ, АССИСТЕНТОВ-СТАЖЕРОВ, ПРИЕМ НА ОБУЧЕНИЕ И ВЫПУСК ПО ПРОГРАММАМ ПОДГОТОВКИ НАУЧНО-ПЕДАГОГИЧЕСКИХ КАДРОВ В АСПИРАНТУРЕ, ПРОГРАММАМ ОРДИНАТУРЫ И ПРОГРАММАМ АССИСТЕНТУРЫ-СТАЖИРОВКИ ПО ИСТОЧНИКАМ ФИНАНСИРОВАНИЯ

	2019		2020	
	Тыс. человек	Проценты	Тыс. человек	Проценты
Численность аспирантов, на конец года	84.3	100	87.8	100
В том числе обучающихся:				
за счет бюджетных ассигнований	53.7	63.8	55.8	63.6
по договорам об оказании платных образовательных услуг	30.5	36.2	31.0	35.3
за счет собственных средств организации	–	–	1.0	1.1
Прием в аспирантуру	24.9	100	27.7	100
В том числе:				
за счет бюджетных ассигнований	15.2	60.8	17.0	61.2
по договорам об оказании платных образовательных услуг	9.8	39.2	10.5	37.8
за счет собственных средств организации	–	–	0.3	1.0
Выпуск из аспирантуры	15.5	100	14.0	100
В том числе обучавшихся:				
за счет бюджетных ассигнований	11.3	73.0	9.8	70.1
по договорам об оказании платных образовательных услуг	4.2	27.0	4.0	29.0
за счет собственных средств организации	–	–	0.1	0.9
Численность ординаторов, на конец года	50.0	100	55.8	100
В том числе обучающихся:				
за счет бюджетных ассигнований	24.5	49.1	29.0	52.1
по договорам об оказании платных образовательных услуг	25.5	50.9	26.7	47.9
за счет собственных средств организации	–	–	0.0	0.1

(окончание)

	2019		2020	
	Тыс. человек	Проценты	Тыс. человек	Проценты
Прием в ординатуру	26.8	100	29.0	100
В том числе:				
за счет бюджетных ассигнований	13.6	50.6	15.3	52.7
по договорам об оказании платных образовательных услуг	13.2	49.4	13.7	47.2
за счет собственных средств организации	–	–	0.0	0.1
Выпуск из ординатуры	19.3	100	24.1	100
В том числе обучавшихся:				
за счет бюджетных ассигнований	8.3	43.0	10.7	44.6
по договорам об оказании платных образовательных услуг	11.0	57.0	13.3	55.2
за счет собственных средств организации	–	–	0.0	0.2
Численность ассистентов-стажеров, на конец года	0.8	100	1.0	100
В том числе обучающихся:				
за счет бюджетных ассигнований	0.7	80.8	0.8	76.7
по договорам об оказании платных образовательных услуг	0.2	19.2	0.2	23.2
за счет собственных средств организации	–	–	0.0	0.1
Прием в ассистентуру-стажировку	0.4	100	0.5	100
В том числе:				
за счет бюджетных ассигнований	0.3	79.3	0.4	73.5
по договорам об оказании платных образовательных услуг	0.1	20.7	0.1	26.5
за счет собственных средств организации	–	–	–	–
Выпуск ассистентов-стажеров	0.3	100	0.4	100
В том числе обучавшихся:				
за счет бюджетных ассигнований	0.3	77.1	0.3	80.5
по договорам об оказании платных образовательных услуг	0.1	22.9	0.1	19.0
за счет собственных средств организации	–	–	0.0	0.6

6.37. ЧИСЛЕННОСТЬ СЛУШАТЕЛЕЙ, ЗАВЕРШИВШИХ ОБУЧЕНИЕ ПО ПРОГРАММАМ ПРОФЕССИОНАЛЬНОГО ОБУЧЕНИЯ, ПО ПРОГРАММАМ И ИСТОЧНИКАМ ФИНАНСИРОВАНИЯ

	2017		2018		2019		2020	
	Тыс. человек	Проценты	Тыс. человек	Проценты	Тыс. человек	Проценты	Тыс. человек	Проценты
Всего	1706.0	100	1793.4	100	1777.9	100	1889.6	100
В том числе обучавшихся:								
за счет бюджетных ассигнований	286.3	16.8	346.8	19.3	344.3	19.4	541.6	28.7
по договорам об оказании платных образовательных услуг	1419.7	83.2	1446.6	80.7	1433.7	80.6	1348.0	71.3
в том числе за счет средств:								
физических лиц	920.4	53.9	928.1	51.7	882.5	49.6	858.9	45.5
юридических лиц	499.4	29.3	518.5	28.9	551.2	31.0	489.2	25.9
Программы профессиональной подготовки по профессиям рабочих, должностям служащих	1046.9	100	1114.6	100	1165.9	100	1243.4	100
В том числе обучавшихся:								
за счет бюджетных ассигнований	216.4	20.7	248.8	22.3	266.0	22.8	375.8	30.2
по договорам об оказании платных образовательных услуг	830.4	79.3	865.8	77.7	899.9	77.2	867.6	69.8
в том числе за счет средств:								
физических лиц	663.1	63.3	688.9	61.8	689.0	59.1	655.1	52.7
юридических лиц	167.3	16.0	176.9	15.9	210.9	18.1	212.4	17.1
Программы переподготовки рабочих, служащих	248.6	100	249.6	100	257.0	100	241.1	100
В том числе обучавшихся:								
за счет бюджетных ассигнований	18.1	7.3	22.6	9.0	27.7	10.8	35.6	14.8
по договорам об оказании платных образовательных услуг	230.5	92.7	227.0	91.0	229.3	89.2	205.5	85.2
в том числе за счет средств:								
физических лиц	118.8	47.8	113.0	45.3	104.8	40.8	96.8	40.1
юридических лиц	111.7	45.0	114.0	45.7	124.5	48.4	108.7	45.1
Программы повышения квалификации рабочих, служащих	410.6	100	429.2	100	355.0	100	405.1	100
В том числе обучавшихся:								
за счет бюджетных ассигнований	51.8	12.6	75.4	17.6	50.5	14.2	130.1	32.1
по договорам об оказании платных образовательных услуг	358.8	87.4	353.8	82.4	304.4	85.8	275.0	67.9
в том числе за счет средств:								
физических лиц	138.5	33.7	126.2	29.4	88.7	25.0	107.0	26.4
юридических лиц	220.3	53.7	227.6	53.0	215.7	60.8	168.0	41.5

6.38. ЧИСЛЕННОСТЬ СЛУШАТЕЛЕЙ, ЗАВЕРШИВШИХ ОБУЧЕНИЕ ПО ДОПОЛНИТЕЛЬНЫМ ПРОФЕССИОНАЛЬНЫМ ПРОГРАММАМ, ПО ПРОГРАММАМ И ИСТОЧНИКАМ ФИНАНСИРОВАНИЯ

	2017		2018		2019		2020	
	Тыс. человек	Проценты	Тыс. человек	Проценты	Тыс. человек	Проценты	Тыс. человек	Проценты
Всего	5964.2	100	6024.8	100	6338.4	100	6663.8	100
В том числе обучавшихся:								
за счет бюджетных ассигнований	1850.4	31.0	1759.9	29.2	1924.2	30.4	2468.4	37.0
по договорам об оказании платных образовательных услуг	4113.7	69.0	4264.8	70.8	4108.8	64.8	3818.3	57.3
в том числе за счет средств:								
физических лиц	1422.7	23.9	1466.0	24.3	1418.5	22.4	1382.1	20.7
юридических лиц	2691.0	45.1	2798.9	46.5	2690.3	42.4	2436.2	36.6
за счет собственных средств организаций	–	–	–	–	305.4	4.8	377.2	5.7
Программы повышения квалификации	5331.9	100	5340.6	100	5603.7	100	6014.6	100
В том числе обучавшихся:								
за счет бюджетных ассигнований	1764.7	33.1	1667.8	31.2	1828.6	32.6	2367.7	39.4
по договорам об оказании платных образовательных услуг	3567.3	66.9	3672.8	68.8	3493.8	62.3	3287.6	54.7
в том числе за счет средств:								
физических лиц	1053.7	19.8	1071.7	20.1	1037.0	18.5	1027.2	17.1
юридических лиц	2513.6	47.1	2601.1	48.7	2456.7	43.8	2260.5	37.6
за счет собственных средств организаций	–	–	–	–	281.3	5.0	359.3	6.0
Программы профессиональной переподготовки	632.2	100	684.2	100	734.8	100	649.2	100
В том числе обучавшихся:								
за счет бюджетных ассигнований	85.8	13.6	92.1	13.5	95.6	13.0	100.7	15.5
по договорам об оказании платных образовательных услуг	546.5	86.4	592.0	86.5	615.0	83.7	530.6	81.7
в том числе за счет средств:								
физических лиц	369.0	58.4	394.2	57.6	381.4	51.9	354.9	54.7
юридических лиц	177.4	28.1	197.8	28.9	233.6	31.8	175.7	27.1
за счет собственных средств организаций	–	–	–	–	24.1	3.3	17.9	2.8

**6.39. ЧИСЛЕННОСТЬ УЧАЩИХСЯ ОРГАНИЗАЦИЙ, ОСУЩЕСТВЛЯЮЩИХ ОБРАЗОВАТЕЛЬНУЮ ДЕЯТЕЛЬНОСТЬ
ПО ДОПОЛНИТЕЛЬНЫМ ОБЩЕОБРАЗОВАТЕЛЬНЫМ ПРОГРАММАМ ДЛЯ ДЕТЕЙ,
ПО НАПРАВЛЕНИЯМ ПРОГРАММ И ИСТОЧНИКАМ ФИНАНСИРОВАНИЯ**
(тысячи человек)

	Всего			В том числе обучающихся												
				за счет бюджетных ассигнований									по договорам об оказании платных образовательных услуг			
				федерального бюджета			бюджетов субъектов Российской Федерации			местных бюджетов						
				2018	2019	2020	2018	2019	2020	2018	2019	2020				2018
Направления дополнительных общеобразовательных программ:																
техническое	2120.2	2401.4	2823.4	54.1	61.3	79.0	1042.2	1201.4	1478.0	777.1	826.0	907.7	246.7	312.8	358.7	
естественнонаучное	2692.7	2773.5	2917.9	51.1	70.9	91.7	1370.6	1385.3	1447.9	667.2	679.4	693.3	603.8	637.9	685.1	
туристско-краеведческое	1135.5	1120.6	1044.9	25.9	25.0	21.9	618.8	596.9	564.0	442.9	433.2	427.2	48.0	65.4	31.8	
социально-педагогическое	6018.0	6362.9	6189.6	51.1	76.0	72.8	2341.9	2461.8	2353.7	1681.2	1692.1	1705.6	1943.8	2133.0	2057.5	
в области искусств:																
общеразвивающие программы	7456.0	7313.3	6699.5	76.9	72.3	83.5	2666.4	2574.5	2211.1	3280.0	3189.1	3083.9	1432.8	1477.4	1321.0	
предпрофессиональные программы	977.7	1006.2	926.9	9.7	12.5	11.1	303.6	256.6	125.8	639.7	712.1	765.9	24.6	25.0	24.1	
в области физической культуры и спорта:																
общеразвивающие программы	5100.9	4993.5	4748.5	85.8	89.2	99.9	2259.7	2215.0	2103.0	1920.4	1808.2	1738.9	835.0	881.0	806.7	
предпрофессиональные программы	988.2	742.9	618.2	5.7	4.0	3.8	126.2	51.4	46.0	839.1	669.1	548.9	17.1	18.4	19.5	

6.40. СРЕДНИЕ ПОТРЕБИТЕЛЬСКИЕ ЦЕНЫ НА ОТДЕЛЬНЫЕ ВИДЫ УСЛУГ ОБРАЗОВАНИЯ

(на конец года; рубли)

	2000	2005	2010	2015	2017	2018	2019	2020
Посещение детского ясли-сада, за день	9.19	26.53	54.86	85.19	97.94	101.56	105.12	104.88
Дополнительные занятия для детей дошкольного возраста, за академический час	187.16	195.89	213.48	223.08
Обучение в негосударственных общеобразовательных организациях, за месяц*	1703.76	4168.46	9420.77	16029.83	17425.56	20134.79	20612.15	20852.05
Дополнительные занятия в государственных и муниципальных общеобразовательных организациях очной формы обучения, за академический час	79.08	124.85	137.08	140.91	157.95	155.62
Обучение в образовательных организациях среднего профессионального образования, за семестр	4232.07	8672.05	13981.85	27371.91	29992.16	31476.27	34143.28	32938.91
Обучение в государственных и муниципальных образовательных организациях высшего образования, за семестр	7033.69	16026.90	25520.38	47626.92	57702.9	68260.1	74698.98	73170.35
Обучение в негосударственных образовательных организациях высшего образования, за семестр	8310.66	15153.15	22983.61	38085.28	47292.17	51334.99	57867.67	53247.17
Занятия на курсах иностранных языков, за академический час	31.09	72.24	148.21	261.77	277.15	281.33	312.05	311.21
Занятия на курсах профессионального обучения, за академический час	21.87	49.60	82.21	120.62	133.23	138.15	131.06	136.9
Начальный курс обучения вождению легкового автомобиля, за курс	17725.13	28588.22	25388.78	26077.91	26721.79	27303.98

* 2000, 2005 гг. – обучение в общеобразовательных средних учебных заведениях.

6.41. ИНДЕКСЫ ПОТРЕБИТЕЛЬСКИХ ЦЕН НА ОТДЕЛЬНЫЕ ВИДЫ УСЛУГ ОБРАЗОВАНИЯ

(декабрь к декабрю предыдущего года)

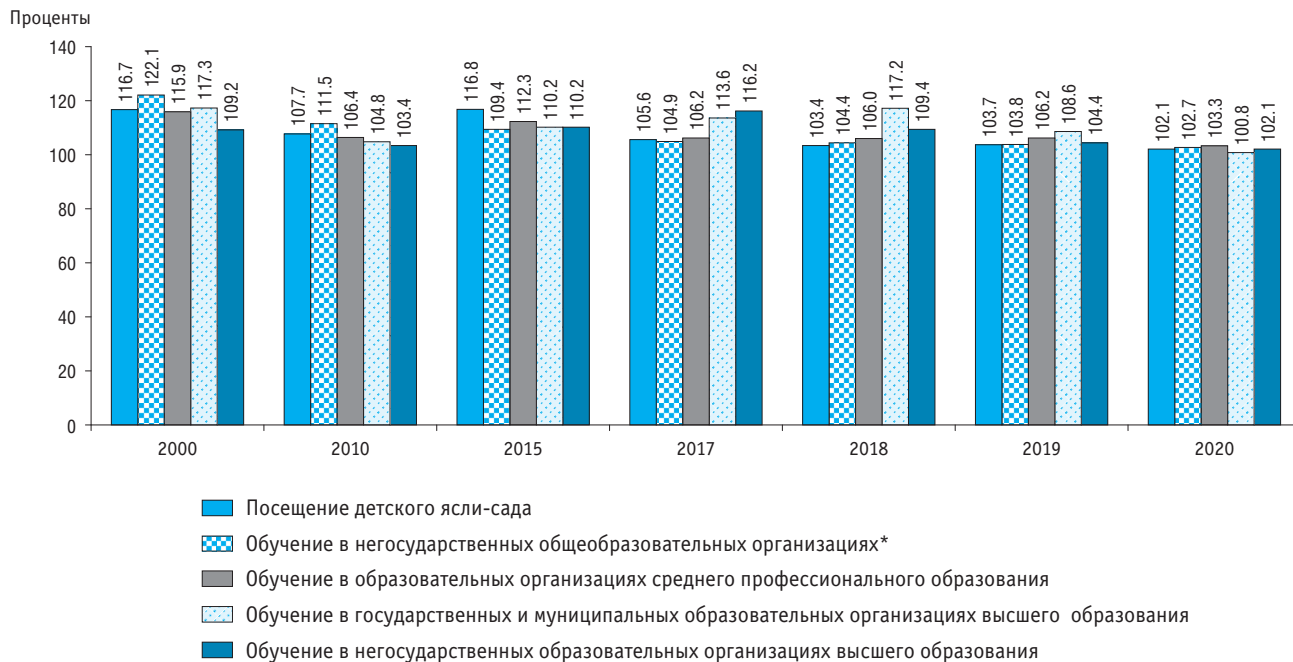

* 2000 г. – обучение в общеобразовательных средних учебных заведениях.

МЕТОДОЛОГИЧЕСКИЕ КОММЕНТАРИИ

Общие расходы на образование за счет всех источников финансирования приведены на основе оценки НИУ ВШЭ и представляют собой сумму государственных расходов и расходов за счет внебюджетных источников. В качестве источника данных о государственных расходах использована официальная отчетность Казначейства России, о расходах за счет внебюджетных источников – результаты федерального статистического наблюдения за деятельностью организаций, осуществляющих образовательную деятельность по реализации образовательных программ дошкольного образования, начального, основного и среднего общего образования, среднего профессионального образования, высшего образования, профессионального обучения и дополнительных профессиональных программ.

Консолидированный бюджет Российской Федерации образуют федеральный бюджет и свод консолидированных бюджетов субъектов Российской Федерации (без учета межбюджетных трансфертов между этими бюджетами).

Государственный внебюджетный фонд – фонд денежных средств, образуемых вне федерального бюджета и бюджетов субъектов Российской Федерации.

Федеральный бюджет предназначен для исполнения расходных обязательств Российской Федерации.

Консолидированный бюджет субъекта Российской Федерации образуют бюджет субъекта Российской Федерации и свод бюджетов муниципальных образований, входящих в состав субъекта Российской Федерации (без учета межбюджетных трансфертов между этими бюджетами).

Расходы бюджета – денежные средства, направляемые на финансовое обеспечение задач и функций государства и местного самоуправления.

Расходы бюджета Российской Федерации на образование (государственные расходы на образование) – денежные средства, направленные на финансовое обеспечение образования. Соответствующая информация основывается на годовых отчетах об исполнении консолидированного бюджета Российской Федерации и бюджетов государственных внебюджетных фондов по разделу 0700 «Образование».

Темпы роста расходов на образование в постоянных ценах показывают изменение объемов этих расходов в текущем году по сравнению с базисным в неизменных ценах. Для расчета расходов на образование в постоянных ценах применен дефлятор элементов использования валового внутреннего продукта.

Государственные расходы на образование в расчете на одного обучающегося по подразделам классификации расходов определяются как отношение государственных расходов на соответствующий уровень образования к численности обучающихся за счет бюджетных ассигнований на этом уровне образования. Для образовательных программ начального, основного и среднего общего образования, среднего профессионального образования, высшего образования используется расчетная численность обучающихся, приведенная к очной форме обучения.

Объем платных услуг населению в системе образования представляет собой денежный эквивалент оказанных населению услуг по содержанию детей в дошкольных образовательных

организациях, обучению на платной основе в образовательных организациях всех форм собственности, на платных курсах, в секциях, кружках, студиях, услуг по дополнительному образованию и обучению детей и взрослых в спортивных, музыкальных, художественных и хореографических и прочих школах, услуг частных репетиторов и других услуг в системе образования. Этот показатель формируется в соответствии с методологией формирования официальной статистической информации об объеме платных услуг населению в разрезе видов услуг, утвержденной приказом Росстата от 29 сентября 2017 г. № 643 на основании данных форм федерального статистического наблюдения и оценки ненаблюдаемой деятельности на рынке услуг.

Темпы роста объема платных услуг населению в системе образования в сопоставимых ценах показывают изменение объемов этих услуг в текущем году по сравнению с базисным при исключении влияния динамики цен.

Обследование бюджетов домашних хозяйств проводится органами государственной статистики во всех субъектах Российской Федерации по выборочному методу, охватывает около 48 тыс. домашних хозяйств и строится на принципе их добровольного участия. Программа обследования основывается на ведении в домохозяйстве дневниковых записей о текущих расходах и опросе (интервьюировании) членов домохозяйства по окончании учетного периода обследования, охватывающего квартал.

С 2001 г. сбор и обработка статистической информации, характеризующей уровень и структуру потребительских расходов населения, при проведении бюджетного обследования производится с использованием Классификатора индивидуального

потребления по целям (КИПЦ-ДХ). Классификатор разработан Росстатом на основе Международной статистической классификации индивидуального потребления по целям (Classification of Individual Consumption by Purpose, COICOP), которая является одной из функциональных классификаций СНС и служит средством стандартного группирования затрат домашних хозяйств на личное потребление.

Домашнее хозяйство (домохозяйство) представляет собой совокупность лиц, проживающих в одном жилом помещении или его части, как связанных, так и не связанных отношениями родства, совместно обеспечивающих себя всем необходимым для жизни, полностью или частично объединяя и расходуя свои средства. Домохозяйство может состоять из одного человека, проживающего самостоятельно.

Потребительские расходы домашних хозяйств являются частью денежных расходов, которые направляются на приобретение потребительских товаров и услуг. В их составе не учитываются расходы на покупку произведений искусства, антиквариата и ювелирных изделий, приобретаемых в качестве капиталовложений, оплату материалов и работ по строительству и капитальному ремонту жилых или подсобных помещений, являющиеся инвестициями.

Расходы домашних хозяйств на оплату услуг образования включают расходы: на дошкольное и начальное образование (плата за обучение в начальной школе, подготовительных группах детских садов и школ и т.п.); среднее общее образование (плата за обучение в средней школе, гимназиях, лицеях и других средних учебных заведениях, в том числе плата

за услуги уборщиц, посещение группы продленного дня (без питания), охрану и т.п.), включая внешкольное среднее образование для молодежи и взрослых; среднее профессиональное образование (плата за обучение); высшее образование (плата за обучение), а также расходы на образование, не определенные по уровню (плата за получение образовательных услуг в области профессионально-технического обучения, не требующего предшествующего специального образования, а также на других направлениях обучения: компьютерных курсах, курсах иностранного языка, бухгалтерского учета и т.п.).

Объем финансовых средств, поступивших в образовательные организации в расчете на одного обучающегося, определяется как отношение объема финансовых средств к среднегодовой численности обучающихся, скорректированной на коэффициент пересчета реальной численности обучающихся в приведенную к очной форме обучения. Для образовательных программ начального, основного и среднего общего образования при расчете коэффициента используется расчетная численность обучающихся, определяемая исходя из численности обучающихся в классах очного обучения плюс 25% от численности обучающихся в классах очно-заочного обучения плюс 10% от численности обучающихся в классах заочного обучения. Для программ среднего профессионального образования и программ высшего образования – программ бакалавриата, специалитета, магистратуры – используется расчетная численность обучающихся, определяемая исходя из численности обучающихся очной формы

обучения плюс 25% от численности обучающихся очно-заочной формы обучения плюс 10% от численности обучающихся заочной формы обучения.

Показатели, характеризующие финансовые средства, поступившие в образовательные организации, осуществляющие образовательную деятельность по образовательным программам среднего профессионального образования; сведения о численности студентов, приеме и выпуске по программам подготовки квалифицированных рабочих, служащих, программам подготовки специалистов среднего звена (с 2018 г.) по источникам финансирования приведены без учета данных профессиональных образовательных организаций Федеральной службы исполнения наказаний.

Средние потребительские цены (тарифы) по Российской Федерации определяются как среднеарифметические взвешенные величины из уровней цен отдельных субъектов Российской Федерации.

Индекс потребительских цен (тарифов) измеряет отношение стоимости фиксированного набора товаров и услуг в ценах текущего периода к его стоимости в ценах базисного периода и отражает изменение во времени общего уровня цен и тарифов на товары и услуги, приобретаемые населением. Наблюдение за изменением цен (тарифов) проводится на территории всех субъектов Российской Федерации. Ценовая информация собирается в столицах республик, центрах краев, областей, автономных округов, центре автономной области, городах федерального значения и выборочно – в районных центрах.



7

**ОРГАНИЗАЦИИ, ОСУЩЕСТВЛЯЮЩИЕ
ОБРАЗОВАТЕЛЬНУЮ ДЕЯТЕЛЬНОСТЬ**

7.1. ДОШКОЛЬНЫЕ ОБРАЗОВАТЕЛЬНЫЕ ОРГАНИЗАЦИИ*

(на конец года)

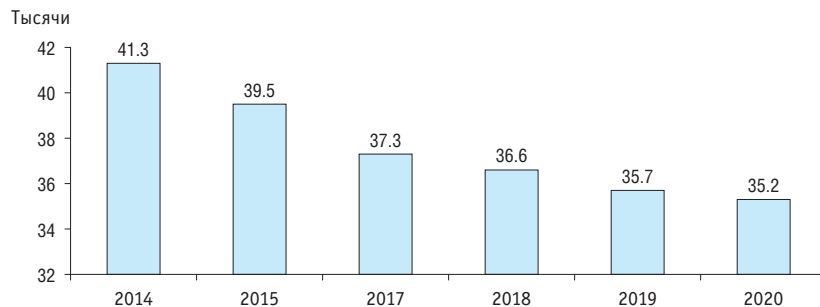

* Включая организации, находящиеся на капитальном ремонте, а также деятельность которых приостановлена.

7.2. ОРГАНИЗАЦИИ, ОСУЩЕСТВЛЯЮЩИЕ ОБРАЗОВАТЕЛЬНУЮ ДЕЯТЕЛЬНОСТЬ ПО ОБРАЗОВАТЕЛЬНЫМ ПРОГРАММАМ НАЧАЛЬНОГО, ОСНОВНОГО И СРЕДНЕГО ОБЩЕГО ОБРАЗОВАНИЯ*

(на начало учебного года)

	2000/2001	2005/2006	2010/2011	2015/2016	2017/2018	2018/2019	2019/2020	2020/2021
Всего	68804	63174	50793	43376	41958	41349	40823	40346
Государственные и муниципальные организации	68169	62448	50128	42593	41103	40498	39966	39462
Города и поселки городского типа	22694	21743	19505	17337	17111	17004	16907	16812
Сельская местность	45475	40705	30623	25256	23992	23494	23059	22650
Частные организации	635	726	665	783	855	851	857	884
Города и поселки городского типа	620	720	763	763	770	792
Сельская местность	45	63	92	88	87	92

* Включая организации, находящиеся на капитальном ремонте, а также деятельность которых приостановлена.

7.3. ОРГАНИЗАЦИИ ДОПОЛНИТЕЛЬНОГО ОБРАЗОВАНИЯ, ОСУЩЕСТВЛЯЮЩИЕ ОБРАЗОВАТЕЛЬНУЮ ДЕЯТЕЛЬНОСТЬ ПО ДОПОЛНИТЕЛЬНЫМ ОБЩЕОБРАЗОВАТЕЛЬНЫМ ПРОГРАММАМ ДЛЯ ДЕТЕЙ, ПО ВИДАМ ОБРАЗОВАТЕЛЬНОЙ ДЕЯТЕЛЬНОСТИ*

	2000	2005	2010	2015	2017	2018	2019	2020
Всего	8699	8876	8539	14360	13407	12735	11726	11474
В том числе:								
работающие по всем видам образовательной деятельности	3577	3654	3683	3782	3603	3515	3512	3528
художественные	371	418	780	4375	4472	4652	4496	4578
эколого-биологические	467	445	331	219	196	174	165	157
туристско-краеведческие	335	331	256	185	170	155	155	149
технические	570	536	327	217	220	211	213	218
спортивные	2968	3072	2760	4445	3577	2901	2147	1882
военно-патриотические и спортивно-технические	112	89	101	68	65	48	41	38
другие	299	331	293	1068	1104	1079	997	924

* По организациям дополнительного образования, предоставляющим отчеты в Минпросвещения России.

7.4. ОРГАНИЗАЦИИ, ОСУЩЕСТВЛЯЮЩИЕ ОБРАЗОВАТЕЛЬНУЮ ДЕЯТЕЛЬНОСТЬ ПО ДОПОЛНИТЕЛЬНЫМ ОБЩЕОБРАЗОВАТЕЛЬНЫМ ПРОГРАММАМ ДЛЯ ДЕТЕЙ, ПО НАПРАВЛЕНИЯМ ПРОГРАММ*

	2020
Направления дополнительных общеобразовательных программ:	
техническое	22429
естественнонаучное	22967
туристско-краеведческое	15661
социально-педагогическое	38573
в области искусств:	
общеразвивающие программы	40735
предпрофессиональные программы	5473
в области физической культуры и спорта:	
общеразвивающие программы	37418
предпрофессиональные программы	1822

* По данным Росстата.

7.5. ОБРАЗОВАТЕЛЬНЫЕ ОРГАНИЗАЦИИ, ОСУЩЕСТВЛЯЮЩИЕ ОБРАЗОВАТЕЛЬНУЮ ДЕЯТЕЛЬНОСТЬ ПО ОБРАЗОВАТЕЛЬНЫМ ПРОГРАММАМ СРЕДНЕГО ПРОФЕССИОНАЛЬНОГО ОБРАЗОВАНИЯ (на начало учебного года)

	Всего			Государственные и муниципальные организации			Частные организации		
	2018/2019	2019/2020	2020/2021	2018/2019	2019/2020	2020/2021	2018/2019	2019/2020	2020/2021
Профессиональные образовательные организации	3311	3300	3273	2961	2922	2890	350	378	383
Обособленные подразделения (филиалы) профессиональных образовательных организаций	609	630	608	536	561	537	73	69	71
Образовательные организации высшего образования	348	342	338	289	292	294	59	50	44
Обособленные подразделения (филиалы) образовательных организаций высшего образования	443	420	435	383	363	379	60	57	56

7.6. ОРГАНИЗАЦИИ, ОСУЩЕСТВЛЯЮЩИЕ ОБРАЗОВАТЕЛЬНУЮ ДЕЯТЕЛЬНОСТЬ ПО ПРОГРАММАМ БАКАЛАВРИАТА, СПЕЦИАЛИТЕТА, МАГИСТРАТУРЫ*

(на начало учебного года)

	2000/2001	2005/2006	2010/2011	2015/2016	2017/2018	2018/2019	2019/2020	2020/2021
Всего	965	1068	1115	896	766	741	724	710
Государственные и муниципальные организации	607	655	653	530	500	496	495	497
Частные организации	358	413	462	366	266	245	229	213

* Здесь и далее (табл. 7.7): 2000/2001, 2005/2006, 2010/2011, 2015/2016 учебные годы – образовательные организации высшего образования, с 2017/2018 учебного года – включая научные организации, реализующие программы магистратуры.

7.7. ФИЛИАЛЫ ОРГАНИЗАЦИЙ, ОСУЩЕСТВЛЯЮЩИХ ОБРАЗОВАТЕЛЬНУЮ ДЕЯТЕЛЬНОСТЬ ПО ПРОГРАММАМ БАКАЛАВРИАТА, СПЕЦИАЛИТЕТА, МАГИСТРАТУРЫ

(на начало учебного года)

	2005/2006	2010/2011	2015/2016	2017/2018	2018/2019	2019/2020	2020/2021
Всего	1621	1668	1079	651	596	563	549
Государственные и муниципальные организации	1102	1069	727	480	455	435	430
Частные организации	519	599	352	171	141	128	119

7.8. ОРГАНИЗАЦИИ, ОСУЩЕСТВЛЯЮЩИЕ ОБРАЗОВАТЕЛЬНУЮ ДЕЯТЕЛЬНОСТЬ ПО ПРОГРАММАМ ПОДГОТОВКИ НАУЧНО-ПЕДАГОГИЧЕСКИХ КАДРОВ В АСПИРАНТУРЕ

(на конец года)

	2000	2005	2010	2015	2017	2018	2019	2020
Всего	1362	1473	1568	1446	1284	1223	1187	1189
Научно-исследовательские организации	797	833	809	771	670	618	599	588
Образовательные организации высшего образования	565	640	748	661	599	585	567	566
Организации дополнительного профессионального образования	11	14	15	14	17	18
Иные организации	6	4	17

7.9. ОРГАНИЗАЦИИ, ОСУЩЕСТВЛЯЮЩИЕ ОБРАЗОВАТЕЛЬНУЮ ДЕЯТЕЛЬНОСТЬ ПО ПРОГРАММАМ ОРДИНАТУРЫ И АССИСТЕНТУРЫ-СТАЖИРОВКИ

(на конец года)

	Программы ординатуры		Программы ассистентуры-стажировки	
	2019	2020	2019	2020
Всего	178	192	36	36
Научно-исследовательские организации	91	91	–	–
Образовательные организации высшего образования	79	80	36	36
Организации дополнительного профессионального образования	6	7	–	–
Иные организации	2	14	–	–

7.10. ОРГАНИЗАЦИИ, ОСУЩЕСТВЛЯЮЩИЕ ОБРАЗОВАТЕЛЬНУЮ ДЕЯТЕЛЬНОСТЬ ПО ПРОГРАММАМ ПРОФЕССИОНАЛЬНОГО ОБУЧЕНИЯ

(на конец года)

	2016	2018	2019	2020
Профессиональные образовательные организации	2682	2768	2885	2971
Обособленные подразделения (филиалы) профессиональных образовательных организаций	141	164	202	229
Общеобразовательные организации	206	159	180	142
Обособленные подразделения (филиалы) общеобразовательных организаций	7	4	1	3
Образовательные организации высшего образования	145	173	188	216
Обособленные подразделения (филиалы) образовательных организаций высшего образования	82	121	105	121
Организации дополнительного образования	142	143	123	129
Обособленные подразделения (филиалы) организаций дополнительного образования	4	–	–	–
Организации дополнительного профессионального образования	797	925	922	1070
Обособленные подразделения (филиалы) организаций дополнительного профессионального образования	25	32	42	50
Иные организации*	590	535	539	634

* Здесь и далее (табл. 7.11) – включая обособленные подразделения (филиалы).

7.11. ОРГАНИЗАЦИИ, ОСУЩЕСТВЛЯЮЩИЕ ОБРАЗОВАТЕЛЬНУЮ ДЕЯТЕЛЬНОСТЬ ПО ДОПОЛНИТЕЛЬНЫМ ПРОФЕССИОНАЛЬНЫМ ПРОГРАММАМ
(на конец года)

	2016	2018	2019	2020
Организации дополнительного профессионального образования	2278	1981	2117	2021
Профессиональные образовательные организации	2254	2044	2051	1952
Образовательные организации высшего образования	1162	1121	1110	1117
Научные организации	98	137	134	136
Иные организации	660	552	623	617

МЕТОДОЛОГИЧЕСКИЕ КОММЕНТАРИИ

Образовательная организация – некоммерческая организация, осуществляющая на основании лицензии образовательную деятельность в качестве основного вида деятельности в соответствии с целями, ради достижения которых такая организация создана. В Российской Федерации устанавливаются следующие типы образовательных организаций, реализующих: основные образовательные программы – дошкольная образовательная организация, общеобразовательная организация, профессиональная образовательная организация, образовательная организация высшего образования; дополнительные образовательные программы – организация дополнительного образования, организация дополнительного профессионального образования.

Дошкольное образование может быть получено в организациях, осуществляющих образовательную деятельность по образовательным программам дошкольного образования, присмотр и уход за детьми: дошкольных образовательных организациях; общеобразовательных организациях; профессиональных образовательных организациях; образовательных организациях высшего образования; организациях дополнительного образования детей; иных организациях, осуществляющих образовательную деятельность по образовательным программам дошкольного образования, присмотр и уход за детьми в качестве дополнительной к своей основной деятельности.

Общее образование может быть получено в общеобразовательных организациях, профессиональных образовательных организациях, образовательных организациях высшего образования,

иных организациях. К последним относятся организации, осуществляющие обучение по образовательным программам начального общего образования, основного общего образования, среднего общего образования в качестве дополнительной к своей основной деятельности.

Среднее профессиональное образование по программам подготовки квалифицированных рабочих, служащих и программам подготовки специалистов среднего звена может быть получено в профессиональных образовательных организациях и образовательных организациях высшего образования, осуществляющих образовательную деятельность по образовательным программам среднего профессионального образования – программам подготовки квалифицированных рабочих, служащих и программам подготовки специалистов среднего звена.

Данные по образовательным организациям, осуществляющим образовательную деятельность по образовательным программам среднего профессионального образования, приведены без профессиональных образовательных организаций Федеральной службы исполнения наказаний.

Высшее образование по программам бакалавриата, специалитета, магистратуры может быть получено в образовательных организациях высшего образования и научных организациях по программам магистратуры; высшее образование по подготовке кадров высшей квалификации по программам подготовки научно-педагогических кадров в аспирантуре, высшее образование по программам ординатуры – в образовательных

организациях высшего образования, организациях дополнительного профессионального образования и научных организациях. Высшее образование по программам ассистентуры-стажировки может быть получено в образовательных организациях высшего образования.

Дошкольная образовательная организация – образовательная организация, осуществляющая в качестве основной цели своей деятельности образовательную деятельность по образовательным программам дошкольного образования, присмотр и уход за детьми.

Общеобразовательная организация – образовательная организация, осуществляющая в качестве основной цели своей деятельности образовательную деятельность по образовательным программам начального общего, основного общего и (или) среднего общего образования.

Профессиональная образовательная организация – образовательная организация, осуществляющая в качестве основной цели своей деятельности образовательную деятельность по образовательным программам среднего профессионального

образования и (или) по программам профессионального обучения.

Образовательная организация высшего образования – образовательная организация, осуществляющая в качестве основной цели своей деятельности образовательную деятельность по образовательным программам высшего образования и научную деятельность.

Основными типами **образовательных организаций, реализующих дополнительные образовательные программы**, являются:

- **организация дополнительного образования** – образовательная организация, осуществляющая в качестве основной цели своей деятельности образовательную деятельность по дополнительным общеобразовательным программам;
- **организация дополнительного профессионального образования** – образовательная организация, осуществляющая в качестве основной цели своей деятельности образовательную деятельность по дополнительным профессиональным программам.



8

КОНТИНГЕНТ ОБУЧАЮЩИХСЯ

8.1. Основные общеобразовательные программы

8.1.1. Образовательные программы дошкольного образования

8.1.1.1. ЧИСЛЕННОСТЬ ВОСПИТАННИКОВ ОРГАНИЗАЦИЙ, ОСУЩЕСТВЛЯЮЩИХ ОБРАЗОВАТЕЛЬНУЮ ДЕЯТЕЛЬНОСТЬ ПО ОБРАЗОВАТЕЛЬНЫМ ПРОГРАММАМ ДОШКОЛЬНОГО ОБРАЗОВАНИЯ, ПРИСМОТР И УХОД ЗА ДЕТЬМИ*

(на конец года)

	2000	2005	2010	2017	2018	2019	2020
Всего, тыс. чел.	4263.0	4530.4	5388.0	7477.9	7582.4	7606.7	7442.9
Города и поселки городского типа	3408.5	3611.0	4280.6	5976.5	6083.6	6128.5	6019.6
Сельская местность	854.5	919.4	1107.3	1501.5	1498.9	1478.2	1423.4
Из общей численности воспитанников – воспитанники частных организаций, тыс. чел.	98.8	86.7	46.1	111.4	112.2	109.2	107.2
В процентах от общей численности воспитанников	2.3	1.9	0.9	1.5	1.5	1.4	1.4
Валовой коэффициент охвата детей дошкольным образованием, в процентах от численности детей в возрасте 1–6 лет	53.7	55.3	57.8	65.5	67.2	69.4	70.7
Города и поселки городского типа	63.3	63.2	65.3	71.7	73.0	75.0	76.1
Сельская местность	33.5	37.1	40.0	48.9	50.9	53.0	54.5

* Здесь и далее: 2000, 2005 и 2010 гг. – дошкольные образовательные организации.

**8.1.1.2. ЧИСЛЕННОСТЬ ВОСПИТАННИКОВ ОРГАНИЗАЦИЙ, ОСУЩЕСТВЛЯЮЩИХ ОБРАЗОВАТЕЛЬНУЮ ДЕЯТЕЛЬНОСТЬ
ПО ОБРАЗОВАТЕЛЬНЫМ ПРОГРАММАМ ДОШКОЛЬНОГО ОБРАЗОВАНИЯ, ПРИСМОТР И УХОД ЗА ДЕТЬМИ,
ПО ПОЛУ И ВОЗРАСТУ**

(на конец года; число полных лет на 1 января; тысячи человек)

	Всего	Возраст, лет							
		до 1 года	1	2	3	4	5	6	7 и старше
2010									
Всего	5388.0	0.8	105.3	787.2	1082.1	1109.0	1124.0	1056.7	122.8
Мальчики	2780.9	0.4	55.4	412.3	552.4	568.9	578.1	546.1	67.2
Девочки	2607.0	0.4	49.9	374.9	529.7	540.1	545.9	510.6	55.6
2015									
Всего	7151.6	1.6	138.2	921.8	1518.0	1521.2	1531.5	1390.8	128.4
Мальчики	3708.6	0.8	72.2	478.5	783.3	785.9	792.9	721.7	73.2
Девочки	3442.9	0.8	66.0	443.3	734.7	735.4	738.6	669.0	55.2
2020									
Всего	7442.9	5.4	173.8	894.8	1348.9	1605.2	1672.3	1576.4	166.0
Мальчики	3853.3	2.9	90.9	463.7	693.5	826.5	860.2	819.1	96.4
Девочки	3589.6	2.5	82.9	431.1	655.4	778.7	812.1	757.3	69.6

8.1.1.3. ЧИСЛЕННОСТЬ ВОСПИТАННИКОВ В РАСЧЕТЕ НА 100 МЕСТ В ОРГАНИЗАЦИЯХ, ОСУЩЕСТВЛЯЮЩИХ ОБРАЗОВАТЕЛЬНУЮ ДЕЯТЕЛЬНОСТЬ ПО ОБРАЗОВАТЕЛЬНЫМ ПРОГРАММАМ ДОШКОЛЬНОГО ОБРАЗОВАНИЯ,

ПРИСМОТР И УХОД ЗА ДЕТЬМИ: 2020

(на конец года; человек)

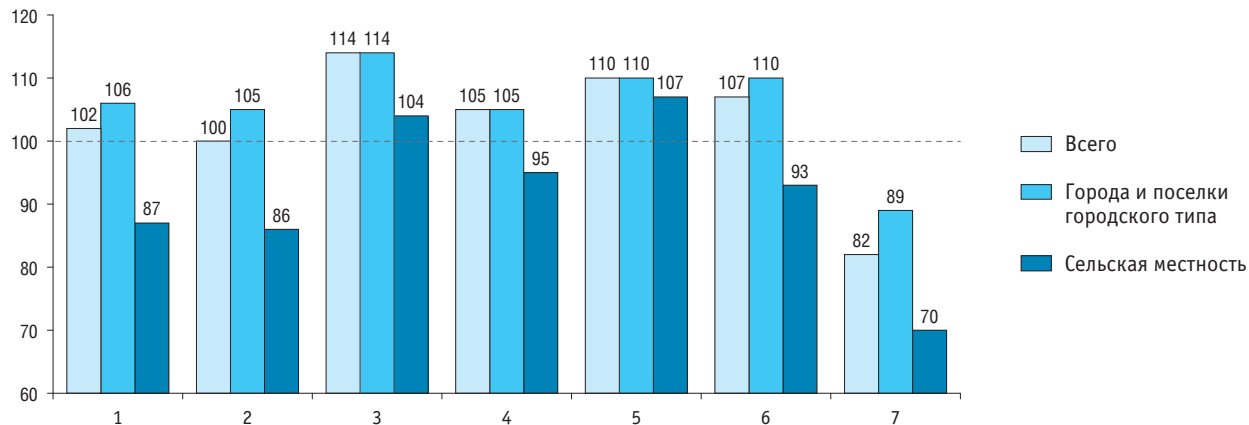

1 – всего

2 – группы общеразвивающей направленности

3 – группы компенсирующей направленности

4 – группы оздоровительной направленности

5 – группы комбинированной направленности

6 – группы для детей раннего возраста

7 – группы по присмотру и уходу за детьми

8.1.1.4. ЧИСЛЕННОСТЬ ВОСПИТАННИКОВ ОРГАНИЗАЦИЙ, ОСУЩЕСТВЛЯЮЩИХ ОБРАЗОВАТЕЛЬНУЮ ДЕЯТЕЛЬНОСТЬ ПО ОБРАЗОВАТЕЛЬНЫМ ПРОГРАММАМ ДОШКОЛЬНОГО ОБРАЗОВАНИЯ, ПРИСМОТР И УХОД ЗА ДЕТЬМИ, ПО ТИПАМ ОРГАНИЗАЦИЙ

(на конец года; тысячи человек)

	Всего			Города и поселки городского типа			Сельская местность		
	2018	2019	2020	2018	2019	2020	2018	2019	2020
Всего	7582.4	7606.7	7442.9	6083.6	6128.5	6019.6	1498.9	1478.2	1423.4
Дошкольные образовательные организации	6363.1	6344.6	6200.2	5241.2	5248.5	5145.9	1121.9	1096.1	1054.3
Обособленные подразделения (филиалы) дошкольных образовательных организаций	124.5	131.4	121.5	95.4	102.1	95.7	29.1	29.3	25.8
Обособленные подразделения (филиалы) общеобразовательных организаций	192.3	197.7	195.6	105.3	108.4	104.6	87.1	89.3	90.9
Обособленные подразделения (филиалы) профессиональных образовательных организаций и образовательных организаций высшего образования	2.7	1.8	1.6	2.3	1.6	1.5	0.4	0.2	0.1
Организации, имеющие подразделения (группы), осуществляющие образовательную деятельность по образовательным программам дошкольного образования, присмотр и уход за детьми:									
общеобразовательные организации	866.5	894.3	887.4	613.0	638.0	641.4	253.5	256.2	246.0
профессиональные образовательные организации и образовательные организации высшего образования	5.1	5.3	5.2	5.0	5.2	5.0	0.1	0.1	0.2
образовательные организации дополнительного образования	2.8	3.4	2.6	2.3	2.9	2.0	0.5	0.5	0.6
иные организации	16.7	18.1	18.9	15.1	16.3	17.1	1.6	1.9	1.8
Организации, осуществляющие присмотр и уход за детьми, без осуществления образовательной деятельности по образовательным программам дошкольного образования	8.7	10.1	10.0	4.0	5.4	6.4	4.7	4.6	3.6

**8.1.1.5. ЧИСЛЕННОСТЬ ВОСПИТАННИКОВ ОРГАНИЗАЦИЙ, ОСУЩЕСТВЛЯЮЩИХ ОБРАЗОВАТЕЛЬНУЮ ДЕЯТЕЛЬНОСТЬ
ПО ОБРАЗОВАТЕЛЬНЫМ ПРОГРАММАМ ДОШКОЛЬНОГО ОБРАЗОВАНИЯ, ПРИСМОТР И УХОД ЗА ДЕТЬМИ,
ПО ГРУППАМ И ИХ СРЕДНЕМУ РАЗМЕРУ (НАПОЛНЯЕМОСТЬ ГРУППЫ)**

(на конец года)

	2017	2018	2019	2020		
				Всего	Города и поселки городского типа	Сельская местность
Численность воспитанников, тыс. чел.	7477.9	7582.4	7606.7	7442.9	6019.6	1423.4
Группы общеразвивающей направленности	6428.3	6447.4	6358.7	6170.2	4885.9	1284.2
Группы компенсирующей направленности	400.9	408.2	414.7	416.2	387.3	28.9
Группы оздоровительной направленности	77.3	72.4	75.1	75.4	70.3	5.1
Группы комбинированной направленности	397.3	476.0	568.0	583.4	524.4	59.0
Группы для детей раннего возраста	131.3	135.8	146.8	152.9	124.6	28.3
Группы по присмотру и уходу за детьми	23.4	23.7	23.6	24.4	16.4	7.9
Семейные дошкольные группы	19.5	19.0	20.0	20.6	10.7	9.9
Средний размер группы (наполняемость группы), чел.	23	23	23	22	23	19
Группы общеразвивающей направленности	24	24	24	23	25	19
Группы компенсирующей направленности	15	15	15	14	14	14
Группы оздоровительной направленности	21	21	20	21	21	20
Группы комбинированной направленности	24	25	25	25	25	22
Группы для детей раннего возраста	21	22	21	19	20	16
Группы по присмотру и уходу за детьми	17	13	14	15	17	13
Семейные дошкольные группы	9	9	9	8	6	15

8.1.1.6. ЧИСЛЕННОСТЬ ВОСПИТАННИКОВ, ПОСЕЩАЮЩИХ ГРУППЫ, ФУНКЦИОНИРУЮЩИЕ В РЕЖИМЕ КРАТКОВРЕМЕННОГО И КРУГЛОСУТОЧНОГО ПРЕБЫВАНИЯ, В ОРГАНИЗАЦИЯХ, ОСУЩЕСТВЛЯЮЩИХ ОБРАЗОВАТЕЛЬНУЮ ДЕЯТЕЛЬНОСТЬ ПО ОБРАЗОВАТЕЛЬНЫМ ПРОГРАММАМ ДОШКОЛЬНОГО ОБРАЗОВАНИЯ, ПРИСМОТР И УХОД ЗА ДЕТЬМИ

(на конец года)

	2017	2018	2019	2020		
				Всего	Города и поселки городского типа	Сельская местность
Воспитанники, посещающие группы кратковременного пребывания:						
тыс. человек	175.1	169.0	157.7	132.3	94.3	38.0
в расчете на одну группу, чел.	14	14	14	11	12	10
Воспитанники, посещающие группы круглосуточного пребывания:						
тыс. человек	22.8	23.0	24.6	23.5	20.3	3.2
в расчете на одну группу, чел.	16	13	13	11	10	12

8.1.1.7. ЧИСЛО МЕСТ В ОРГАНИЗАЦИЯХ, ОСУЩЕСТВЛЯЮЩИХ ОБРАЗОВАТЕЛЬНУЮ ДЕЯТЕЛЬНОСТЬ ПО ОБРАЗОВАТЕЛЬНЫМ ПРОГРАММАМ ДОШКОЛЬНОГО ОБРАЗОВАНИЯ, ПРИСМОТР И УХОД ЗА ДЕТЬМИ

(на конец года)

	2000	2005	2010	2016	2017	2018	2019	2020
Всего								
Число мест в организациях:								
тыс.	5231.9	4765.5	5031.4	7012.1	7117.4	7206.9	7284.7	7320.7
в расчете на 1000 детей в возрасте 1–6 лет	675	597	553	635	633	639	665	696
Города и поселки городского типа								
Число мест в организациях:								
тыс.	3862.2	3539.1	3796.2	5416.1	5504.2	5589.6	5659.5	5689.2
в расчете на 1000 детей в возрасте 1–6 лет	727	630	590	677	667	671	693	719
Сельская местность								
Число мест в организациях:								
тыс.	1369.7	1226.4	1235.2	1596.0	1613.2	1617.4	1625.3	1631.5
в расчете на 1000 детей в возрасте 1–6 лет	561	517	463	524	537	549	583	625

8.1.1.8. ДОСТУПНОСТЬ ДОШКОЛЬНОГО ОБРАЗОВАНИЯ*

	Для детей в возрасте, лет					
	от 0 до 3			от 3 до 7		
	На 1 декабря 2019	На 1 декабря 2020	На 1 февраля 2021	На 1 декабря 2019	На 1 декабря 2020	На 1 февраля 2021
Доступность дошкольного образования, <i>проценты</i> **	85.1	89.5	92.2	99.0	99.1	99.2
Численность детей, поставленных на учет для предоставления места в государственных или муниципальных дошкольных образовательных организациях, <i>тыс. чел.</i>	2224.9	1881.7	1932.0	372.3	324.7	337.4
Численность детей, не обеспеченных местом в государственных или муниципальных дошкольных образовательных организациях, <i>тыс. чел.</i>	194.2	128.9	85.4	63.1	55.9	51.9

* По данным федеральной информационной системы доступности дошкольного образования.

** Интерпретация и расчет показателя представлены в Методологических комментариях.

8.1.1.9. ПРИЧИНЫ НЕПОСЕЩЕНИЯ ДЕТЬМИ В ВОЗРАСТЕ 3–8 ЛЕТ ДОШКОЛЬНЫХ ОБРАЗОВАТЕЛЬНЫХ ОРГАНИЗАЦИЙ: 2020*

(на конец года; в процентах от численности детей в возрасте 3–8 лет, не посещающих дошкольную образовательную организацию по достижении установленного возраста **)

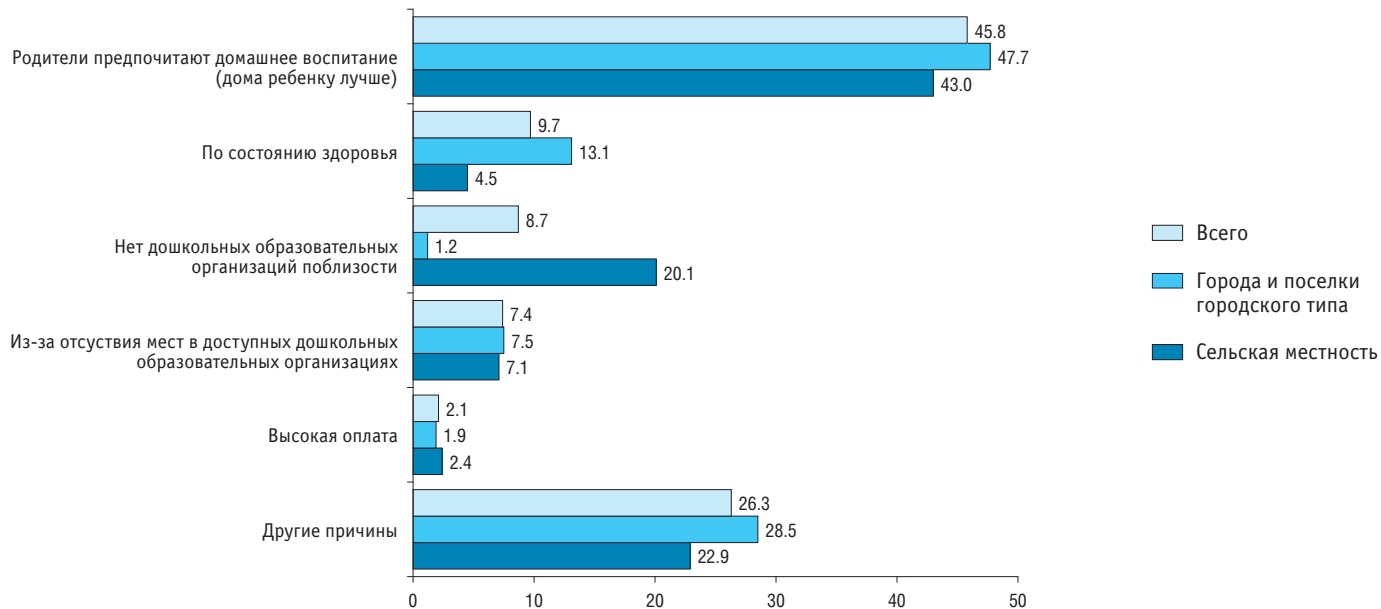

* По данным Комплексного наблюдения условий жизни населения (см. Методологические комментарии к разд. 2). Со слов родителей (законных представителей).

** За исключением детей, обучающихся в общеобразовательных организациях (включая надомные формы обучения).

8.1.2. Образовательные программы начального, основного и среднего общего образования

8.1.2.1. ВАЛОВОЙ КОЭФФИЦИЕНТ ОХВАТА ДЕТЕЙ НАЧАЛЬНЫМ, ОСНОВНЫМ И СРЕДНИМ ОБЩИМ ОБРАЗОВАНИЕМ

(отношение численности обучающихся по образовательным программам начального, основного, среднего общего образования к численности населения в возрасте 7–17 лет)

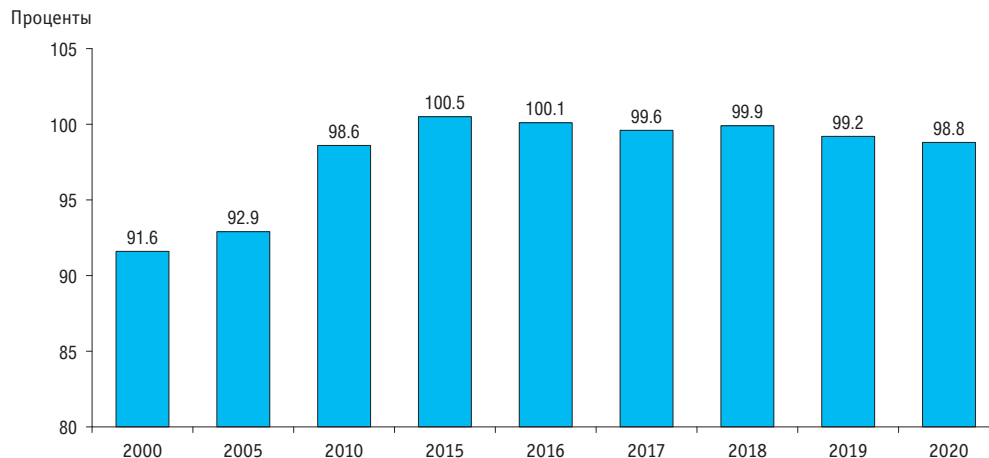

8.1.2.2. ЧИСЛЕННОСТЬ ОБУЧАЮЩИХСЯ ПО ОБРАЗОВАТЕЛЬНЫМ ПРОГРАММАМ НАЧАЛЬНОГО, ОСНОВНОГО И СРЕДНЕГО ОБЩЕГО ОБРАЗОВАНИЯ

(на начало учебного года; тысячи человек)

	2000/2001	2005/2006	2010/2011	2015/2016	2017/2018	2018/2019	2019/2020	2020/2021		
								Всего	Мальчики	Девочки
Всего	20553.5	15630.9	13642.4	14770.4	15705.9	16137.3	16565.6	16893.7	8625.8	8267.9
Государственные и муниципальные организации	20492.9	15558.5	13568.9	14665.9	15587.6	16013.6	16435.1	16749.9	8551.6	8198.4
Города и поселки городского типа	14389.1	10844.7	9761.3	10911.0	11738.6	12120.5	12506.1	12785.8	6514.0	6271.8
Сельская местность	6103.8	4713.7	3807.6	3754.8	3848.9	3893.0	3929.0	3964.1	2037.6	1926.6
Частные организации	60.6	72.3	73.5	104.5	118.4	123.7	130.4	143.8	74.2	69.5
Города и поселки городского типа	68.8	96.7	106.9	112.1	118.5	131.2	67.5	63.6
Сельская местность	4.7	7.8	11.5	11.6	12.0	12.6	6.7	5.9

8.1.2.3. ЧИСЛЕННОСТЬ ОБУЧАЮЩИХСЯ ПО ОБРАЗОВАТЕЛЬНЫМ ПРОГРАММАМ НАЧАЛЬНОГО, ОСНОВНОГО И СРЕДНЕГО ОБЩЕГО ОБРАЗОВАНИЯ ПО ФОРМАМ ОБУЧЕНИЯ

(на начало учебного года; тысячи человек)

	2017/2018	2018/2019	2019/2020	2020/2021
Всего				
Всего	15705.9	16137.3	16565.6	16893.7
Классы:				
очного обучения	15590.9	16024.5	16451.5	16785.5
очно-заочного обучения	69.1	71.1	78.7	70.2
заочного обучения	45.8	41.7	35.4	38.0
Государственные и муниципальные организации				
Всего	15587.6	16013.6	16435.1	16749.9
Классы:				
очного обучения	15476.6	15906.3	16328.8	16656.1
очно-заочного обучения	68.5	70.4	78.1	69.0
заочного обучения	42.5	36.8	28.2	24.8
Частные организации				
Всего	118.4	123.7	130.4	143.8
Классы:				
очного обучения	114.4	118.2	122.7	129.4
очно-заочного обучения	0.7	0.6	0.6	1.2
заочного обучения	3.3	4.9	7.2	13.2

8.1.2.4. ЧИСЛЕННОСТЬ ОБУЧАЮЩИХСЯ ПО ОБРАЗОВАТЕЛЬНЫМ ПРОГРАММАМ НАЧАЛЬНОГО, ОСНОВНОГО И СРЕДНЕГО ОБЩЕГО ОБРАЗОВАНИЯ ПО ГРУППАМ КЛАССОВ*

(на начало учебного года; тысячи человек)

	2000/2001	2005/2006	2010/2011	2015/2016	2017/2018	2018/2019	2019/2020	2020/2021
Всего								
Всего	19560.2	14755.4	12970.1	14250.1	15509.3	15934.2	16357.6	16685.7
Классы:								
1–4	5702.3	5164.7	5318.3	6198.8	6852.7	7045.7	7229.2	7340.1
5–9	11076.5	7131.3	6205.5	6780.6	7238.5	7433.7	7667.3	7907.1
10–11(12)	2781.3	2459.4	1446.3	1270.7	1418.1	1454.8	1461.1	1438.4
Государственные и муниципальные организации								
Всего	19499.7	14683.1	12896.6	14145.7	15391.1	15810.6	16227.3	16542.1
Классы:								
1–4	5682.4	5136.1	5285.0	6149.6	6955.0	6986.3	7166.8	7271.5
5–9	11047.9	7102.1	6174.9	6737.2	7190.4	7383.2	7613.8	7848.0
10–11(12)	2769.4	2444.8	1436.7	1258.9	1405.0	1441.1	1446.7	1422.6
Частные организации								
Всего	60.6	72.3	73.5	104.4	118.2	123.6	130.3	143.6
Классы:								
1–4	20.0	28.6	33.3	49.2	57.1	59.5	62.4	68.6
5–9	28.7	29.1	30.6	43.4	48.1	50.5	53.5	59.1
10–11(12)	12.0	14.6	9.6	11.8	13.1	13.6	14.4	15.9

* Здесь и далее (табл. 8.1.2.5): до 2017/2018 учебного года – без отдельных общеобразовательных организаций и классов для обучающихся с ограниченными возможностями здоровья; специальных учебно-воспитательных учреждений для обучающихся с девиантным (общественно опасным) поведением; санаторных образовательных организаций для обучающихся, нуждающихся в длительном лечении; организаций для обучающихся, нуждающихся в психолого-педагогической, медицинской и социальной помощи; без вечерних (сменных) общеобразовательных организаций. Данные за 2017/2018 учебный год и далее – без отдельных организаций и классов для обучающихся с умственной отсталостью (интеллектуальными нарушениями).

**8.1.2.5. СРЕДНИЙ РАЗМЕР КЛАССА (НАПОЛНЯЕМОСТЬ КЛАССА) В ОРГАНИЗАЦИЯХ, ОСУЩЕСТВЛЯЮЩИХ
ОБРАЗОВАТЕЛЬНУЮ ДЕЯТЕЛЬНОСТЬ ПО ОБРАЗОВАТЕЛЬНЫМ ПРОГРАММАМ НАЧАЛЬНОГО, ОСНОВНОГО
И СРЕДНЕГО ОБЩЕГО ОБРАЗОВАНИЯ**
(на начало учебного года; человек)

	2000/2001	2005/2006	2010/2011	2015/2016	2017/2018	2018/2019	2019/2020	2020/2021
Всего								
Классы:								
1–4*	18	18	20	21	20	21	21	21
5–9	21	18	18	19	19	20	20	20
10–11(12)	21	19	17	17	17	17	17	17
Государственные и муниципальные организации								
Классы:								
1–4*	18	18	20	21	21	21	21	21
5–9	21	18	18	19	20	20	20	20
10–11(12)	21	19	17	17	17	17	17	17
Частные организации								
Классы:								
1–4*	10	10	11	13	13	14	14	14
5–9	11	10	10	12	12	12	13	13
10–11(12)	12	11	9	10	10	10	10	11

* До 2017/2018 учебного года – включая классы-комплекты.

8.1.2.6. ПРИЕМ ОБУЧАЮЩИХСЯ В 10-Е КЛАССЫ ОРГАНИЗАЦИЙ, ОСУЩЕСТВЛЯЮЩИХ ОБРАЗОВАТЕЛЬНУЮ ДЕЯТЕЛЬНОСТЬ ПО ОБРАЗОВАТЕЛЬНЫМ ПРОГРАММАМ НАЧАЛЬНОГО, ОСНОВНОГО И СРЕДНЕГО ОБЩЕГО ОБРАЗОВАНИЯ*

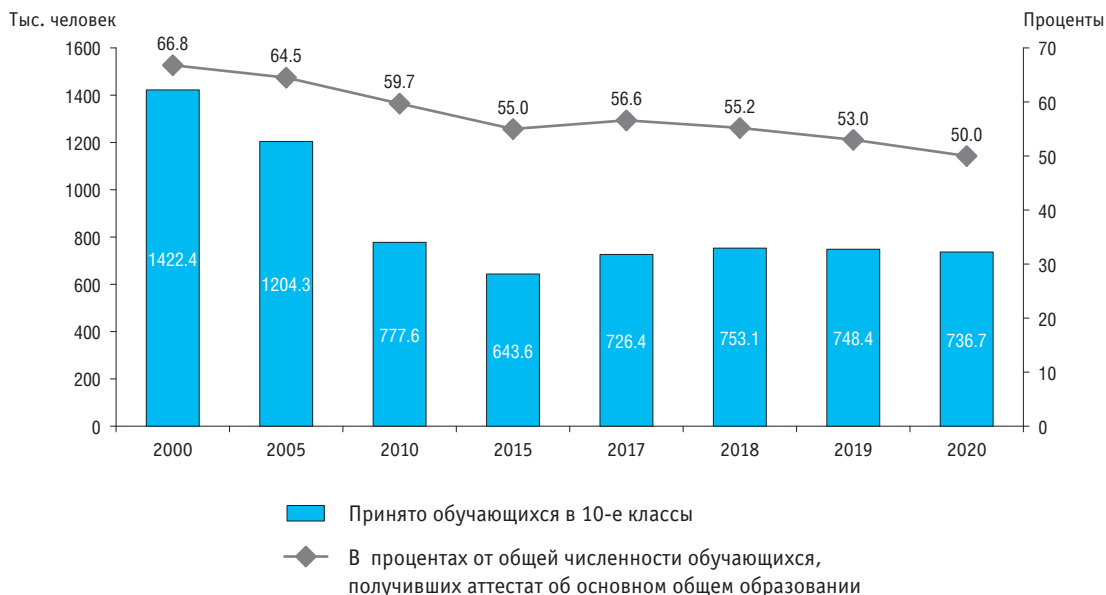

* До 2017 г. – без отдельных общеобразовательных организаций и классов для обучающихся с ограниченными возможностями здоровья; специальных учебно-воспитательных учреждений для обучающихся с девиантным (общественно опасным) поведением; санаторных образовательных организаций для обучающихся, нуждающихся в длительном лечении; организаций для обучающихся, нуждающихся в психолого-педагогической, медицинской и социальной помощи; без вечерних (сменных) общеобразовательных организаций. Данные за 2017 г. и далее – без отдельных организаций и классов для обучающихся с умственной отсталостью (интеллектуальными нарушениями).

8.1.2.7. ЧИСЛЕННОСТЬ ОБУЧАЮЩИХСЯ, УГЛУБЛЕННО ИЗУЧАЮЩИХ ОТДЕЛЬНЫЕ УЧЕБНЫЕ ПРЕДМЕТЫ В ОРГАНИЗАЦИЯХ, ОСУЩЕСТВЛЯЮЩИХ ОБРАЗОВАТЕЛЬНУЮ ДЕЯТЕЛЬНОСТЬ ПО ОБРАЗОВАТЕЛЬНЫМ ПРОГРАММАМ НАЧАЛЬНОГО, ОСНОВНОГО И СРЕДНЕГО ОБЩЕГО ОБРАЗОВАНИЯ
(на начало учебного года)

	Всего			Города и поселки городского типа			Сельская местность		
	2018/2019	2019/2020	2020/2021	2018/2019	2019/2020	2020/2021	2018/2019	2019/2020	2020/2021
Всего									
Численность обучающихся, углубленно изучающих отдельные учебные предметы:									
тыс. человек	2342.9	2436.3	2543.3	2268.8	2353.1	2452.2	74.1	83.2	91.1
в процентах от общей численности обучающихся	14.9	15.0	15.4	19.0	19.1	19.5	1.9	2.1	2.3
Государственные и муниципальные организации									
Численность обучающихся, углубленно изучающих отдельные учебные предметы:									
тыс. человек	2314.5	2405.1	2510.2	2242.8	2324.7	2421.9	71.7	80.4	88.3
в процентах от общей численности обучающихся	14.8	15.0	15.3	19.0	19.1	19.4	1.9	2.1	2.3
Частные организации									
Численность обучающихся, углубленно изучающих отдельные учебные предметы:									
тыс. человек	28.4	31.2	33.1	26.0	28.4	30.3	2.4	2.8	2.8
в процентах от общей численности обучающихся	23.0	24.0	23.1	23.2	24.0	23.1	21.0	23.3	22.6

8.1.2.8. ЧИСЛЕННОСТЬ ОБУЧАЮЩИХСЯ В КЛАССАХ (ГРУППАХ) ПРОФИЛЬНОГО ОБУЧЕНИЯ В ОРГАНИЗАЦИЯХ, ОСУЩЕСТВЛЯЮЩИХ ОБРАЗОВАТЕЛЬНУЮ ДЕЯТЕЛЬНОСТЬ ПО ОБРАЗОВАТЕЛЬНЫМ ПРОГРАММАМ НАЧАЛЬНОГО, ОСНОВНОГО И СРЕДНЕГО ОБЩЕГО ОБРАЗОВАНИЯ

(на начало учебного года)

	Всего			Города и поселки городского типа			Сельская местность		
	2018/2019	2019/2020	2020/2021	2018/2019	2019/2020	2020/2021	2018/2019	2019/2020	2020/2021
Всего									
Численность обучающихся в 10–11(12) классах (группах) профильного обучения:									
тыс. человек	797.2	823.5	906.0	700.6	725.2	785.7	96.5	98.3	120.3
в процентах от общей численности обучающихся в 10–11(12) классах	54.8	56.4	63.1	60.5	61.8	67.6	32.5	34.4	44.1
Государственные и муниципальные организации									
Численность обучающихся в 10–11(12) классах (группах) профильного обучения:									
тыс. человек	792.2	818.1	899.0	696.0	720.1	779.0	96.2	98.0	119.9
в процентах от общей численности обучающихся в 10–11(12) классах	55.0	56.5	63.3	60.8	62.1	67.9	32.5	34.4	44.1
Частные организации									
Численность обучающихся в 10–11(12) классах (группах) профильного обучения:									
тыс. человек	5.0	5.4	7.0	4.7	5.1	6.6	0.3	0.4	0.4
в процентах от общей численности обучающихся в 10–11(12) классах	38.0	37.7	44.3	37.4	38.3	44.6	26.4	31.6	39.3

8.1.2.9. СМЕННОСТЬ ЗАНЯТИЙ В ОРГАНИЗАЦИЯХ, ОСУЩЕСТВЛЯЮЩИХ ОБРАЗОВАТЕЛЬНУЮ ДЕЯТЕЛЬНОСТЬ ПО ОБРАЗОВАТЕЛЬНЫМ ПРОГРАММАМ НАЧАЛЬНОГО, ОСНОВНОГО И СРЕДНЕГО ОБЩЕГО ОБРАЗОВАНИЯ*

(на начало учебного года)

	2000/2001	2005/2006	2010/2011	2017/2018**	2018/2019**	2019/2020**	2020/2021**		
							Всего	Города и поселки городского типа	Сельская местность
Численность обучающихся, занимающихся:									
в первую смену:									
тыс. человек	15354.5	12456.1	11203.1	13295.5	13648.9	13952.3	13887.1	10410.4	3476.7
в процентах от общей численности обучающихся	79.2	85.0	86.9	87.4	87.2	86.8	84.6	83.2	89.0
во вторую и третью смены:									
тыс. человек	4033.8	2191.2	1689.8	1924.6	2002.9	2129.0	2530.1	2102.5	427.6
в процентах от общей численности обучающихся	20.8	15.0	13.1	12.6	12.8	13.2	15.4	16.8	11.0

* В 2010/2011 учебном году и ранее – без отдельных общеобразовательных организаций и классов для обучающихся с ограниченными возможностями здоровья; специальных учебно-воспитательных учреждений для обучающихся с девиантным (общественно опасным) поведением; санаторных образовательных организаций для обучающихся, нуждающихся в длительном лечении; организаций для обучающихся, нуждающихся в психолого-педагогической, медицинской и социальной помощи; без вечерних (сменных) общеобразовательных организаций; без частных общеобразовательных организаций.

** Здесь и далее (рис. 8.1.2.10) – по классам очного обучения без учета отдельных организаций и классов для обучающихся с ограниченными возможностями здоровья.

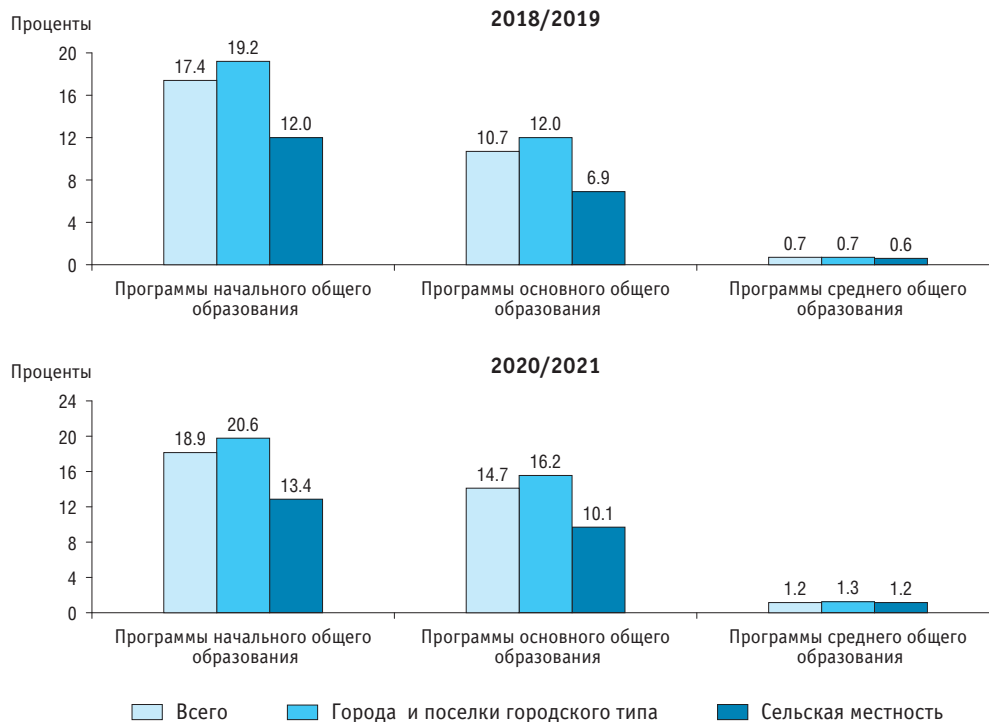
8.1.2.10. УДЕЛЬНЫЙ ВЕС ОБУЧАЮЩИХСЯ ВО ВТОРУЮ И ТРЕТЬЮ СМЕНЫ В ОБЩЕЙ ЧИСЛЕННОСТИ ОБУЧАЮЩИХСЯ В ОРГАНИЗАЦИЯХ, ОСУЩЕСТВЛЯЮЩИХ ОБРАЗОВАТЕЛЬНУЮ ДЕЯТЕЛЬНОСТЬ ПО ОБРАЗОВАТЕЛЬНЫМ ПРОГРАММАМ НАЧАЛЬНОГО, ОСНОВНОГО И СРЕДНЕГО ОБЩЕГО ОБРАЗОВАНИЯ*(на начало учебного года)*

8.1.2.11. ВЫПУСКНИКИ ОРГАНИЗАЦИЙ, ОСУЩЕСТВЛЯЮЩИХ ОБРАЗОВАТЕЛЬНУЮ ДЕЯТЕЛЬНОСТЬ ПО ОБРАЗОВАТЕЛЬНЫМ ПРОГРАММАМ НАЧАЛЬНОГО, ОСНОВНОГО И СРЕДНЕГО ОБЩЕГО ОБРАЗОВАНИЯ
(тысячи человек)

	2000	2005	2010	2015	2017	2018	2019	2020
Численность обучающихся, получивших аттестат:								
об основном общем образовании	2199.5	1944.1	1354.1	1198.3	1283.0	1364.6	1411.4	1473.6
о среднем общем образовании	1457.8	1466.0	789.3	647.8	621.2	647.5	659.1	687.8

8.1.2.12. УДЕЛЬНЫЙ ВЕС ОБУЧАЮЩИХСЯ, ПОЛУЧИВШИХ НА ГОСУДАРСТВЕННОЙ ИТОВОЙ АТТЕСТАЦИИ НЕУДОВЛЕТВОРИТЕЛЬНЫЕ РЕЗУЛЬТАТЫ, В ОБЩЕЙ ЧИСЛЕННОСТИ ОБУЧАЮЩИХСЯ, УЧАСТВОВАВШИХ В ГОСУДАРСТВЕННОЙ ИТОВОЙ АТТЕСТАЦИИ ПО ОБРАЗОВАТЕЛЬНЫМ ПРОГРАММАМ ОСНОВНОГО И СРЕДНЕГО ОБЩЕГО ОБРАЗОВАНИЯ

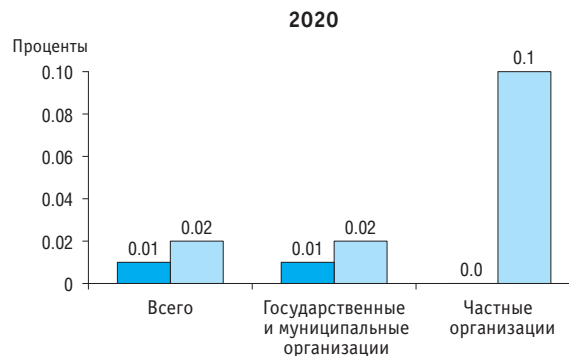
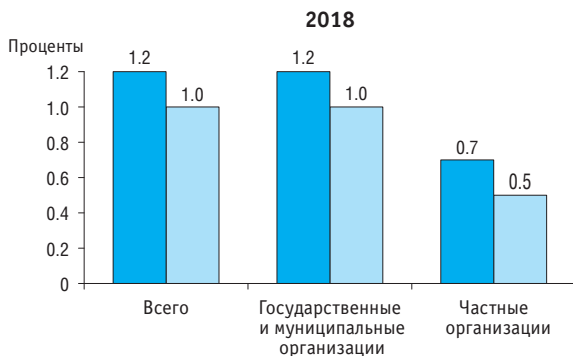

■ Программы основного общего образования
■ Программы среднего общего образования

8.2. Основные образовательные программы среднего профессионального образования

8.2.1. ЧИСЛЕННОСТЬ СТУДЕНТОВ, ОБУЧАЮЩИХСЯ ПО ПРОГРАММАМ ПОДГОТОВКИ КВАЛИФИЦИРОВАННЫХ РАБОЧИХ, СЛУЖАЩИХ (на начало учебного года)

	2016/2017	2017/2018	2018/2019	2019/2020	2020/2021
Всего, тыс. чел.	547.6	543.2	542.1	543.4	576.5
Государственные и муниципальные организации	547.3	542.4	540.8	541.7	574.9
Частные организации	0.3	0.8	1.2	1.8	1.6
Численность студентов на 10 000 человек населения, чел.	37	37	37	37	39
Из общей численности – по формам обучения:					
очная	543.4	539.4	538.7	539.8	573.1
очно-заочная	4.1	3.8	3.4	3.6	3.4
заочная	0.0	0.0	0.0	0.0	0.0
Из общей численности – обучаются по программам на базе:					
основного общего образования	513.0	509.8	509.4	512.3	546.5
среднего общего образования	34.6	33.4	32.7	31.1	30.0

8.2.2. ВАЛОВОЙ КОЭФФИЦИЕНТ ОХВАТА МОЛОДЕЖИ ПРОГРАММАМИ ПОДГОТОВКИ КВАЛИФИЦИРОВАННЫХ РАБОЧИХ, СЛУЖАЩИХ ПО ПОЛУ

(отношение численности студентов, обучающихся по образовательным программам среднего профессионального образования – программам подготовки квалифицированных рабочих, служащих, к численности населения в возрасте 15–17 лет)

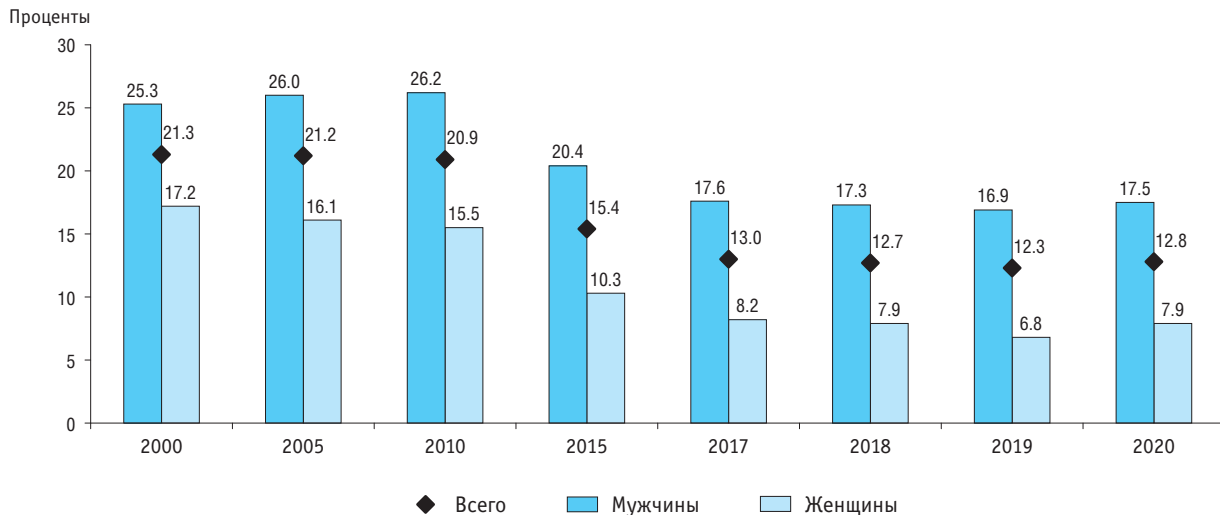

8.2.3. ЧИСЛЕННОСТЬ СТУДЕНТОВ, ОБУЧАЮЩИХСЯ ПО ПРОГРАММАМ ПОДГОТОВКИ КВАЛИФИЦИРОВАННЫХ РАБОЧИХ, СЛУЖАЩИХ, ПО ПОЛУ И ВОЗРАСТУ

(на начало учебного года; число полных лет на 1 января; тысячи человек)

	Всего	Возраст, лет											
		15 и младше	16	17	18	19	20	21	22	23	24	25	26 и старше
2019/2020													
Всего	543.4	23.1	121.6	149.8	130.1	51.2	20.7	11.7	7.4	4.4	2.9	2.1	18.5
Мужчины	384.2	16.3	88.5	108.0	94.0	35.7	13.3	7.0	4.4	2.7	1.8	1.3	11.2
Женщины	159.3	6.8	33.1	41.8	36.1	15.5	7.4	4.6	3.0	1.7	1.1	0.8	7.3
2020/2021													
Всего	576.5	25.0	131.9	156.6	139.9	60.5	21.0	10.5	7.0	4.0	2.3	1.6	16.0
Мужчины	402.3	17.8	96.0	112.9	99.5	39.7	12.6	5.9	3.9	2.3	1.4	0.9	9.3
Женщины	174.2	7.2	35.9	43.7	40.4	20.8	8.4	4.6	3.1	1.7	0.9	0.7	6.7

8.2.4. ПРИЕМ СТУДЕНТОВ НА ОБУЧЕНИЕ ПО ПРОГРАММАМ ПОДГОТОВКИ КВАЛИФИЦИРОВАННЫХ РАБОЧИХ, СЛУЖАЩИХ

	2017	2018	2019	2020
Всего, тыс. чел.	205.5	207.1	209.7	213.8
Государственные и муниципальные организации	204.8	206.1	208.2	212.7
Частные организации	0.7	1.0	1.5	1.2
В процентах от численности населения в возрасте 15 лет (валовой коэффициент приема)	14.3	13.9	13.9	14.3
Из общей численности – по формам обучения:				
очная	203.5	205.4	207.9	212.2
очно-заочная	2.0	1.7	1.8	1.7
заочная	0.0	0.0	–	–

8.2.5. ВЫПУСК КВАЛИФИЦИРОВАННЫХ РАБОЧИХ, СЛУЖАЩИХ*

	2016	2017	2018	2019	2020
Всего, тыс. чел.	184.4	181.1	168.6	165.5	142.5
Государственные и муниципальные организации	184.1	180.6	167.9	164.7	141.9
Частные организации	0.2	0.6	0.7	0.8	0.6
Из общей численности – по формам обучения:					
очная	182.0	179.1	166.8	164.0	140.6
очно-заочная	2.1	1.9	1.8	1.4	1.8
заочная	0.0	0.0	–	0.0	0.0

* Здесь и далее (табл. 8.2.6) – включая аттестацию экстернов.

8.2.6. ВЫПУСК КВАЛИФИЦИРОВАННЫХ РАБОЧИХ, СЛУЖАЩИХ ПО ОБЛАСТЯМ ОБРАЗОВАНИЯ И УКРУПНЕННЫМ ГРУППАМ ПРОФЕССИЙ

	2018	2019	2020	
			Тыс. человек	Проценты
Всего, тыс. чел.	168.6	165.5	142.5	100
Математические и естественные науки	0.1	0.1	0.0	0.0
Науки о Земле	0.1	0.1	0.0	0.0
Инженерное дело, технологии и технические науки	129.4	125.0	105.3	73.9
Техника и технологии строительства	15.7	15.2	16.5	11.6
Информатика и вычислительная техника	6.8	6.5	6.7	4.7
Электроника, радиотехника и системы связи	1.8	1.8	1.7	1.2
Фотоника, приборостроение, оптические и биотехнические системы и технологии	0.1	0.0	0.0	0.02
Электро- и теплоэнергетика	6.5	6.7	6.9	4.8
Машиностроение	24.9	24.7	24.9	17.5
Химические технологии	2.1	2.3	2.6	1.8
Промышленная экология и биотехнологии	27.9	25.8	4.4	3.1
Техносферная безопасность и природообустройство	0.6	0.6	0.6	0.4
Прикладная геология, горное дело, нефтегазовое дело и геодезия	1.9	1.8	2.0	1.4
Технологии материалов	0.6	0.5	0.4	0.3
Техника и технологии наземного транспорта	33.2	32.2	31.7	22.3
Авиационная и ракетно-космическая техника	0.3	0.3	0.3	0.2
Техника и технологии кораблестроения и водного транспорта	1.3	1.5	1.5	1.1
Технологии легкой промышленности	5.7	5.1	5.1	3.6

(окончание)

	2018	2019	2020	
			Тыс. человек	Проценты
Здравоохранение и медицинские науки	1.4	1.2	1.1	0.8
Сестринское дело	1.4	1.2	1.1	0.8
Сельское хозяйство и сельскохозяйственные науки	17.6	15.9	15.9	11.1
Сельское, лесное и рыбное хозяйство	17.2	15.6	15.5	10.9
Ветеринария и зоотехния	0.4	0.3	0.4	0.2
Науки об обществе	16.8	19.6	16.5	11.6
Экономика и управление	6.2	5.5	5.5	3.9
Социология и социальная работа	0.7	0.6	0.7	0.5
Средства массовой информации и информационно-библиотечное дело	0.2	0.1	0.1	0.1
Сервис и туризм	9.7	13.4	10.1	7.1
Гуманитарные науки	1.2	1.3	1.1	0.8
История и археология	1.2	1.3	1.1	0.8
Искусство и культура	2.5	2.5	2.7	1.9
Изобразительное и прикладные виды искусств	2.5	2.5	2.7	1.9

8.2.7. КОЭФФИЦИЕНТ ОТСЕВА ПО ПРОГРАММАМ ПОДГОТОВКИ КВАЛИФИЦИРОВАННЫХ РАБОЧИХ, СЛУЖАЩИХ

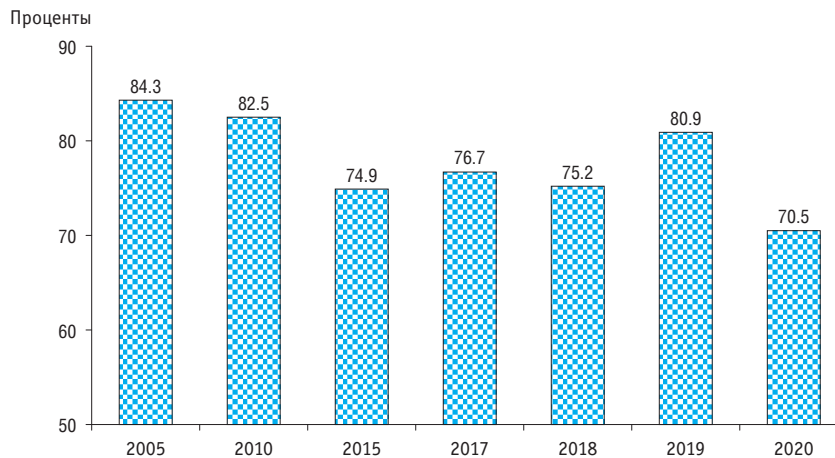

* Интерпретация показателя и его расчет представлены в Методологических комментариях.

8.2.8. ЧИСЛЕННОСТЬ СТУДЕНТОВ, ОБУЧАЮЩИХСЯ ПО ПРОГРАММАМ ПОДГОТОВКИ СПЕЦИАЛИСТОВ СРЕДНЕГО ЗВЕНА (на начало учебного года)

	2000/2001	2005/2006	2010/2011	2015/2016	2017/2018	2018/2019	2019/2020	2020/2021
Всего, тыс. чел.	2360.8	2590.7	2125.7	2180.2	2387.7	2464.3	2576.2	2759.8
Государственные и муниципальные организации	2308.6	2473.0	2026.8	2031.3	2210.1	2264.6	2343.6	2470.0
Частные организации	52.2	117.7	98.9	148.9	177.6	199.7	232.7	289.8
Численность студентов на 10 000 человек населения, чел.	161	181	149	149	163	168	176	189
Из общей численности – по формам обучения:								
очная	1721.5	1960.3	1578.2	1746.9	1935.2	2016.3	2134.4	2318.6
очно-заочная	93.4	70.7	54.3	48.6	53.4	56.2	57.0	57.8
заочная*	545.9	559.7	493.2	384.7	399.0	391.8	384.9	383.5
Из общей численности – обучаются по программам на базе:								
основного общего образования	907.9	1095.6	1129.1	1493.9	1667.9	1756.9	1885.3	2061.3
среднего общего образования	1452.9	1495.1	996.6	686.3	719.7	707.4	690.9	698.5

* Здесь и далее (табл. 8.2.13, 8.2.14): до 2015 г. – включая экстернат. С момента вступления в силу Федерального закона от 29 декабря 2012 г. № 273-ФЗ «Об образовании в Российской Федерации» форма обучения «экстернат» упразднена.

8.2.9. ВАЛОВОЙ КОЭФФИЦИЕНТ ОХВАТА МОЛОДЕЖИ ПРОГРАММАМИ ПОДГОТОВКИ СПЕЦИАЛИСТОВ СРЕДНЕГО ЗВЕНА ПО ПОЛУ
(отношение численности студентов, обучающихся по образовательным программам среднего профессионального образования – программам подготовки специалистов среднего звена, к численности населения в возрасте 15–19 лет)

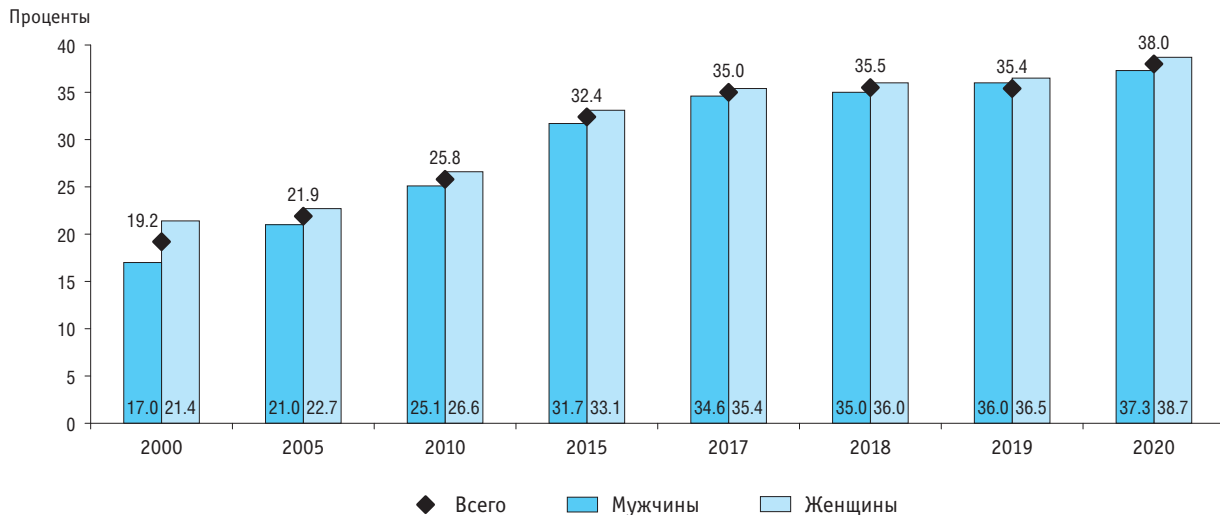

8.2.10. ЧИСЛЕННОСТЬ СТУДЕНТОВ, ОБУЧАЮЩИХСЯ ПО ПРОГРАММАМ ПОДГОТОВКИ СПЕЦИАЛИСТОВ СРЕДНЕГО ЗВЕНА, ПО ПОЛУ И ВОЗРАСТУ

(на начало учебного года; число полных лет на 1 января; тысячи человек)

	Всего	Возраст, лет											
		15 и младше	16	17	18	19	20	21	22	23	24	25	26 и старше
2019/2020													
Всего	2464.3	87.0	397.6	457.2	480.2	360.1	170.3	80.3	47.6	34.6	29.6	26.2	293.4
Мужчины	1243.0	41.2	205.6	235.9	242.8	186.6	81.9	39.5	24.9	18.2	15.9	13.6	137.0
Женщины	1221.3	45.8	192.1	221.4	237.4	173.6	88.4	40.9	22.7	16.4	13.7	12.6	156.4
2020/2021													
Всего	2759.8	100.7	488.5	547.9	569.2	403.9	168.2	73.5	43.4	30.0	24.1	22.0	288.1
Мужчины	1383.6	49.4	246.4	277.1	282.9	208.9	81.8	34.7	22.0	15.7	12.8	11.7	140.1
Женщины	1376.2	51.3	242.1	270.8	286.3	195.0	86.4	38.8	21.4	14.3	11.3	10.3	148.0

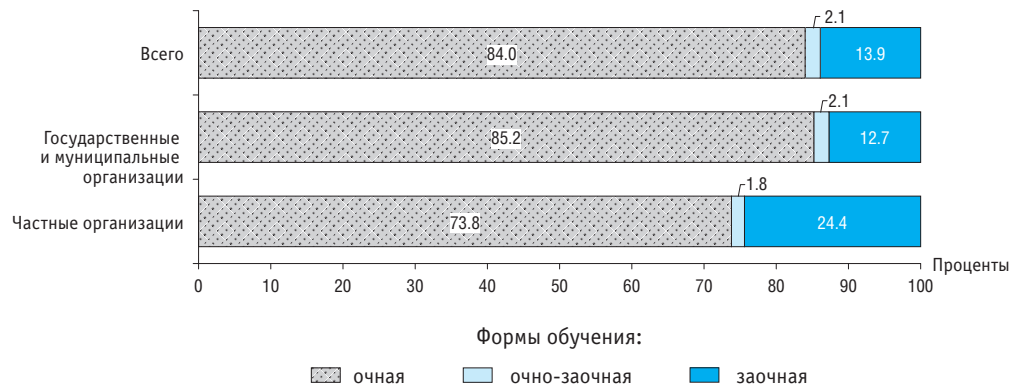
8.2.11. СТРУКТУРА ЧИСЛЕННОСТИ СТУДЕНТОВ, ОБУЧАЮЩИХСЯ ПО ПРОГРАММАМ ПОДГОТОВКИ СПЕЦИАЛИСТОВ СРЕДНЕГО ЗВЕНА, ПО ФОРМАМ ОБУЧЕНИЯ: 2020/2021*(на начало учебного года)*

8.2.12. ЧИСЛЕННОСТЬ ИНОСТРАННЫХ СТУДЕНТОВ, ОБУЧАЮЩИХСЯ ПО ПРОГРАММАМ ПОДГОТОВКИ СПЕЦИАЛИСТОВ СРЕДНЕГО ЗВЕНА (на начало учебного года)

	2000/2001	2010/2011	2015/2016	2017/2018	2018/2019	2019/2020	2020/2021
Всего							
Всего, тыс. чел.*	...	12.1	39.4	26.9	27.5	26.7	23.9
В том числе граждане:							
стран СНГ, Балтии, Грузии, Абхазии и Южной Осетии**	...	10.9	27.1	25.5	26.4	25.6	22.6
из них обучаются на условиях общего приема	...	10.6	24.1	25.2	26.3	25.6	22.6
стран дальнего зарубежья	...	0.3	0.5	0.7	0.8	0.8	1.0
из них обучаются на условиях общего приема	...	–	0.5	0.7	0.7	0.5	1.0
В процентах от общей численности студентов	...	0.6	1.8	1.1	1.1	1.0	0.9
Государственные и муниципальные организации							
Всего, тыс. чел.*	5.1	10.8	35.9	23.2	23.6	22.6	19.4
В том числе граждане:							
стран СНГ, Балтии, Грузии, Абхазии и Южной Осетии**	4.9	9.6	24.5	22.0	22.6	21.6	18.4
из них обучаются на условиях общего приема	...	9.3	21.5	21.8	22.5	21.5	18.4
стран дальнего зарубежья	0.2	0.2	0.5	0.6	0.7	0.7	0.8
из них обучаются на условиях общего приема	–	–	0.5	0.6	0.7	0.5	0.8
В процентах от общей численности студентов	0.2	0.5	1.8	1.1	1.0	1.0	0.8
Частные организации							
Всего, тыс. чел.*	...	1.3	3.5	3.6	3.9	4.1	4.5
В том числе граждане:							
стран СНГ, Балтии, Грузии, Абхазии и Южной Осетии**	...	1.3	2.6	3.5	3.8	4.0	4.2
из них обучаются на условиях общего приема	...	1.3	2.6	3.5	3.8	4.0	4.2
стран дальнего зарубежья	...	0.0	0.0	0.1	0.1	0.1	0.2
из них обучаются на условиях общего приема	...	–	0.0	0.1	0.1	0.1	0.2
В процентах от общей численности студентов	...	1.3	2.3	2.0	2.0	1.8	1.6

* С 2010/2011 учебного года – включая лиц без гражданства.

** До 2015/2016 учебного года – без учета граждан Абхазии и Южной Осетии.

8.2.13. ПРИЕМ СТУДЕНТОВ НА ОБУЧЕНИЕ ПО ПРОГРАММАМ ПОДГОТОВКИ СПЕЦИАЛИСТОВ СРЕДНЕГО ЗВЕНА

	2000	2005	2010	2015	2017	2018	2019	2020
Всего, тыс. чел.	867.2	854.1	705.3	699.3	744.0	783.0	832.4	900.2
Государственные и муниципальные организации	842.4	810.9	671.8	639.8	675.4	703.1	736.7	775.8
Частные организации	24.8	43.2	33.5	59.5	68.6	79.9	95.7	124.4
В процентах от численности населения в возрасте 15 лет (валовой коэффициент приема)	35.1	39.7	49.0	50.8	51.8	52.6	55.3	60.0
Из общей численности – по формам обучения:								
очная	625.1	662.0	537.9	567.7	612.7	653.5	702.7	771.4
очно-заочная	35.5	20.9	19.2	16.9	17.3	17.7	17.6	17.7
заочная	206.7	171.2	148.2	114.7	114.1	111.7	112.1	111.1

8.2.14. ВЫПУСК СПЕЦИАЛИСТОВ СРЕДНЕГО ЗВЕНА*

	2000	2005	2010	2015	2017	2018	2019	2020
Всего, тыс. чел.	579.3	684.4	572.1	446.0	506.9	531.5	539.8	552.8
Государственные и муниципальные организации	567.7	651.4	535.7	410.9	462.5	484.7	492.0	501.2
Частные организации	11.6	33.0	36.5	35.0	44.4	46.9	47.9	51.6
Из общей численности – по формам обучения:								
очная	426.4	493.4	418.0	354.4	405.2	428.4	435.4	449.6
очно-заочная	25.7	22.7	15.2	9.8	11.2	11.2	12.9	12.2
заочная	127.2	168.3	139.0	81.8	89.9	91.6	90.7	90.4

* Здесь и далее (табл. 8.2.15): с 2017 г. – включая аттестацию экстернов.

8.2.15. ВЫПУСК СПЕЦИАЛИСТОВ СРЕДНЕГО ЗВЕНА ПО ОБЛАСТЯМ ОБРАЗОВАНИЯ И УКРУПНЕННЫМ ГРУППАМ СПЕЦИАЛЬНОСТЕЙ

	2017	2018	2019	2020	
				Тыс. человек	Проценты
Всего, тыс. чел.	506.9	531.5	539.8	552.8	100
Математические и естественные науки	0.2	0.2	0.2	0.3	0.1
Науки о Земле	0.2	0.2	0.2	0.3	0.1
Инженерное дело, технологии и технические науки	211.2	223.3	230.7	237.5	43.0
Архитектура	1.9	2.0	2.2	2.2	0.4
Техника и технологии строительства	28.0	29.4	30.5	30.1	5.4
Информатика и вычислительная техника	28.1	29.5	30.3	32.5	5.9
Информационная безопасность	1.8	1.7	2.0	2.5	0.4
Электроника, радиотехника и системы связи	6.4	6.8	7.0	7.4	1.3
Фотоника, приборостроение, оптические и биотехнические системы и технологии	0.6	0.6	0.6	0.7	0.1
Электро- и теплоэнергетика	16.4	17.0	17.6	17.9	3.2
Ядерная энергетика и технологии	0.3	0.3	0.2	0.3	0.0
Машиностроение	18.6	20.1	20.6	21.5	3.9
Химические технологии	3.5	3.5	4.0	4.2	0.8
Промышленная экология и биотехнологии	17.9	18.6	19.7	19.7	3.6
Техносферная безопасность и природообустройство	4.7	6.1	7.3	7.7	1.4
Прикладная геология, горное дело, нефтегазовое дело и геодезия	20.6	22.5	22.3	22.0	4.0
Технологии материалов	5.2	5.6	5.8	6.1	1.1
Техника и технологии наземного транспорта	43.8	45.7	45.7	46.5	8.4
Авиационная и ракетно-космическая техника	0.9	1.0	1.0	1.1	0.2
Аэронавигация и эксплуатация авиационной и ракетно-космической техники	1.6	1.8	1.8	2.3	0.4
Техника и технологии кораблестроения и водного транспорта	5.8	5.9	6.8	6.9	1.3
Управление в технических системах	2.8	2.9	2.9	3.2	0.6
Технологии легкой промышленности	2.3	2.3	2.4	2.7	0.5

(окончание)

	2017	2018	2019	2020	
				Тыс. человек	Проценты
Здравоохранение и медицинские науки	61.4	65.2	68.8	70.6	12.7
Клиническая медицина	19.0	20.4	20.8	21.6	3.9
Науки о здоровье и профилактическая медицина	0.1	0.1	0.1	0.1	0.0
Фармация	9.6	9.9	11.7	10.7	1.9
Сестринское дело	32.7	34.8	36.2	38.2	6.9
Сельское хозяйство и сельскохозяйственные науки	19.8	21.6	22.5	24.3	4.4
Сельское, лесное и рыбное хозяйство	17.2	18.4	19.2	20.3	3.7
Ветеринария и зоотехния	2.6	3.2	3.3	4.0	0.7
Науки об обществе	145.9	148.2	143.5	144.0	26.1
Экономика и управление	77.2	75.8	70.4	66.7	12.1
Социология и социальная работа	1.8	2.0	2.0	2.2	0.4
Юриспруденция	42.7	46.7	48.1	51.7	9.4
Средства массовой информации и информационно-библиотечное дело	2.4	2.3	1.9	1.9	0.4
Сервис и туризм	21.8	21.4	21.1	21.5	3.9
Образование и педагогические науки	35.0	37.6	37.0	38.1	6.9
Образование и педагогические науки	35.0	37.6	37.0	38.1	6.9
Гуманитарные науки	11.8	13.1	13.9	14.3	2.6
История и археология	3.9	4.0	3.8	3.8	0.7
Физическая культура и спорт	7.9	9.1	10.1	10.5	1.9
Искусство и культура	21.8	22.3	22.9	23.7	4.3
Искусствознание	0.0	0.0	0.0	0.0	0.0
Культуроведение и социокультурные проекты	5.2	5.3	5.5	5.6	1.0
Сценические искусства и литературное творчество	0.8	0.7	0.8	0.9	0.2
Музыкальное искусство	6.7	7.1	7.0	7.3	1.3
Изобразительное и прикладные виды искусств	8.7	8.8	9.1	9.2	1.7
Экранные искусства	0.4	0.4	0.5	0.6	0.1

8.2.16. КОЭФФИЦИЕНТ ОТСЕВА ПО ПРОГРАММАМ ПОДГОТОВКИ СПЕЦИАЛИСТОВ СРЕДНЕГО ЗВЕНА*

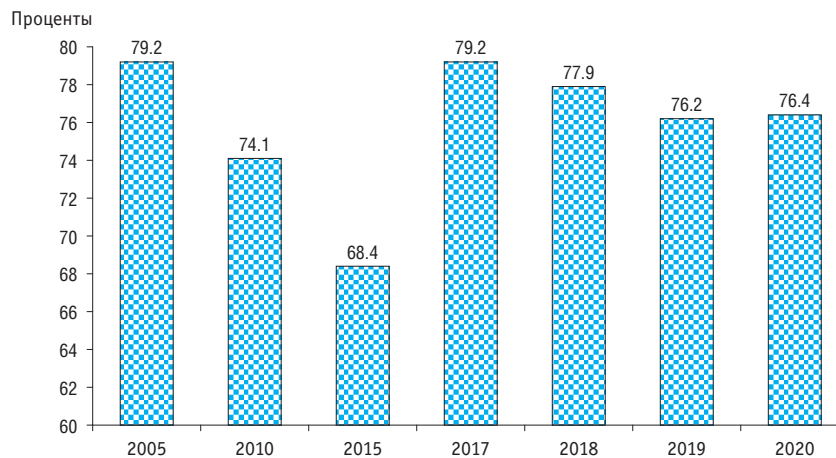

* Интерпретация показателя и его расчет представлены в Методологических комментариях.

8.3. Основные образовательные программы высшего образования

8.3.1. Образовательные программы высшего образования – программы бакалавриата, специалитета, магистратуры

8.3.1.1. ЧИСЛЕННОСТЬ СТУДЕНТОВ, ОБУЧАЮЩИХСЯ ПО ПРОГРАММАМ БАКАЛАВРИАТА, СПЕЦИАЛИТЕТА, МАГИСТРАТУРЫ

(на начало учебного года)

	2000/2001	2005/2006	2010/2011	2015/2016	2017/2018	2018/2019	2019/2020	2020/2021
Всего, тыс. чел.	4741.4	7064.6	7049.8	4766.5	4245.9	4161.7	4068.3	4049.3
Государственные и муниципальные организации	4270.8	5985.3	5848.7	4061.4	3823.1	3782.5	3736.3	3715.1
Частные организации	470.6	1079.3	1201.1	705.1	422.8	379.1	332.0	334.2
Численность студентов на 10 000 человек населения, чел.	324	493	493	325	289	284	277	277
Из общей численности – по формам обучения:								
очная	2625.1	3508.0	3073.7	2379.6	2380.5	2369.8	2386.6	2429.3
очно-заочная	302.2	371.2	304.7	149.1	135.0	155.6	181.5	206.1
заочная*	1814.1	3185.4	3671.3	2237.8	1730.4	1636.3	1500.3	1413.9

* Здесь и далее (табл. 8.3.1.8, 8.3.1.10): до 2015 г. – включая экстернат. С момента вступления в силу Федерального закона от 29 декабря 2012 г. № 273-ФЗ «Об образовании в Российской Федерации» форма обучения «экстернат» упразднена.

8.3.1.2. ВАЛОВОЙ КОЭФФИЦИЕНТ ОХВАТА МОЛОДЕЖИ ПРОГРАММАМИ БАКАЛАВРИАТА, СПЕЦИАЛИТЕТА, МАГИСТРАТУРЫ ПО ПОЛУ

(отношение численности студентов, обучающихся по образовательным программам бакалавриата, специалитета, магистратуры, к численности населения в возрасте 17–25 лет)

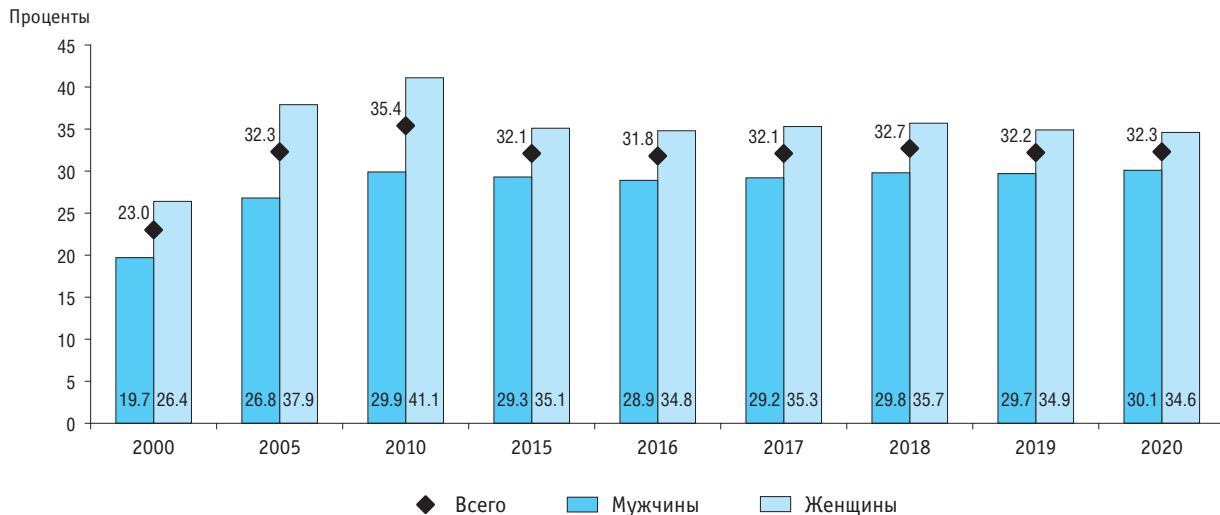

8.3.1.3. ЧИСЛЕННОСТЬ СТУДЕНТОВ, ОБУЧАЮЩИХСЯ ПО ПРОГРАММАМ БАКАЛАВРИАТА, СПЕЦИАЛИТЕТА, МАГИСТРАТУРЫ*(на начало учебного года; тысячи человек)*

	Всего	В том числе обучающихся по программам		
		бакалавриата	специалитета	магистратуры
Всего				
2015/2016	4766.5	3530.9	904.9	330.7
2017/2018	4245.9	3032.7	703.7	509.4
2018/2019	4161.7	2902.2	723.3	536.2
2019/2020	4068.3	2796.2	746.6	525.5
2020/2021	4049.3	2773.4	770.4	505.5
Государственные и муниципальные организации				
2015/2016	4061.4	2924.8	823.3	313.3
2017/2018	3823.1	2659.1	674.8	489.2
2018/2019	3782.5	2574.2	695.0	513.3
2019/2020	3736.3	2516.1	717.6	502.6
2020/2021	3715.1	2489.6	741.7	483.8
Частные организации				
2015/2016	705.1	606.1	81.6	17.4
2017/2018	422.8	373.7	28.9	20.2
2018/2019	379.1	328.0	28.3	22.9
2019/2020	332.0	280.1	29.0	22.9
2020/2021	334.2	283.8	28.7	21.7

8.3.1.4. ЧИСЛЕННОСТЬ СТУДЕНТОВ, ОБУЧАЮЩИХСЯ ПО ПРОГРАММАМ БАКАЛАВРИАТА, СПЕЦИАЛИТЕТА, МАГИСТРАТУРЫ, ПО ПОЛУ И ВОЗРАСТУ

(на начало учебного года; число полных лет на 1 января; человек)

	Всего	Возраст, лет									
		17 и младше	18	19	20	21	22	23	24	25	26 и старше
2019/2020											
Всего	4068327	98204	434615	510717	545508	564626	469179	355729	227392	146251	716106
Мужчины	1913076	45058	197161	224223	238491	249964	216816	171171	114181	78679	377332
Женщины	2155251	53146	237454	286494	307017	314662	252363	184558	113211	67572	338774
2020/2021											
Всего	4049333	89519	421579	512604	568485	549159	473648	353870	225032	144497	710940
Мужчины	1922220	39511	191425	228313	252372	245990	219123	173065	113839	78777	379805
Женщины	2127113	50008	230154	284291	316113	303169	254525	180805	111193	65720	331135

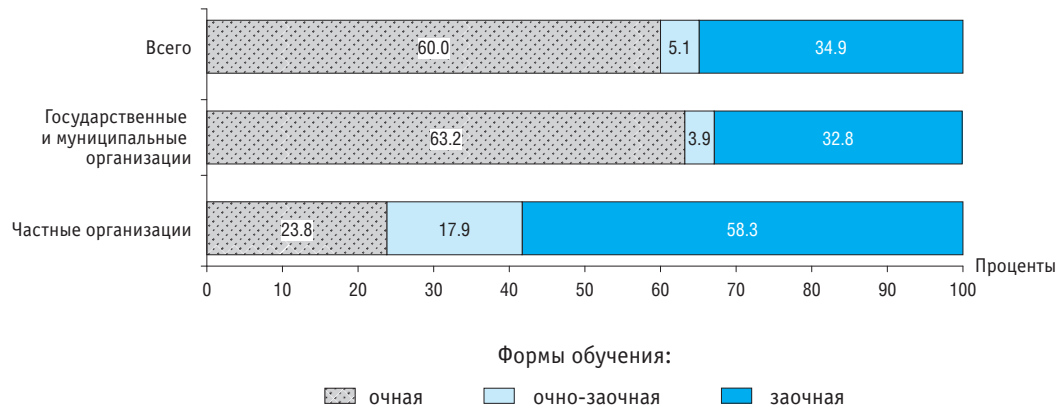
8.3.1.5. СТРУКТУРА ЧИСЛЕННОСТИ СТУДЕНТОВ, ОБУЧАЮЩИХСЯ ПО ПРОГРАММАМ БАКАЛАВРИАТА, СПЕЦИАЛИТЕТА, МАГИСТРАТУРЫ, ПО ФОРМАМ ОБУЧЕНИЯ: 2020/2021*(на начало учебного года)*

**8.3.1.6. ЧИСЛЕННОСТЬ ИНОСТРАННЫХ СТУДЕНТОВ, ОБУЧАЮЩИХСЯ ПО ПРОГРАММАМ БАКАЛАВРИАТА,
СПЕЦИАЛИТЕТА, МАГИСТРАТУРЫ**
(на начало учебного года)

	2010/2011	2017/2018	2018/2019	2019/2020	2020/2021
Всего					
Всего, тыс. чел.*	160.9	260.1	278.0	298.0	315.1
В том числе граждане стран:					
СНГ, Балтии, Грузии, Абхазии и Южной Осетии**	116.7	193.9	200.9	207.9	207.2
их них обучаются на условиях общего приема дальнего зарубежья	105.3	177.5	185.9	193.7	192.4
их них обучаются на условиях общего приема	37.1	66.2	76.5	89.6	107.4
В процентах от общей численности студентов	–	51.4	61.5	73.1	88.8
	2.3	6.1	6.6	7.3	7.7
Государственные и муниципальные организации					
Всего, тыс. чел.*	130.6	229.4	246.5	269.7	285.9
В том числе граждане стран:					
СНГ, Балтии, Грузии, Абхазии и Южной Осетии**	86.7	164.0	170.3	180.7	179.2
их них обучаются на условиях общего приема дальнего зарубежья	75.3	147.5	155.3	166.5	164.5
их них обучаются на условиях общего приема	36.8	65.5	75.7	88.6	106.3
В процентах от общей численности студентов	–	50.8	60.7	72.0	87.6
	2.2	6.0	6.5	7.2	7.6
Частные организации					
Всего, тыс. чел.*	30.3	30.6	31.5	28.3	29.2
В том числе граждане стран:					
СНГ, Балтии, Грузии, Абхазии и Южной Осетии**	30.0	30.0	30.6	27.2	27.9
их них обучаются на условиях общего приема дальнего зарубежья	30.0	29.9	30.6	27.2	27.9
их них обучаются на условиях общего приема	0.2	0.7	0.8	1.1	1.2
В процентах от общей численности студентов	–	0.7	0.8	1.0	1.2
	2.5	7.2	8.3	8.5	8.7

* Включая лиц без гражданства.

** 2010/2011 учебный год – без учета граждан Абхазии и Южной Осетии.

8.3.1.7. СТРУКТУРА ЧИСЛЕННОСТИ ИНОСТРАННЫХ СТУДЕНТОВ, ОБУЧАЮЩИХСЯ ПО ПРОГРАММАМ БАКАЛАВРИАТА, СПЕЦИАЛИТЕТА, МАГИСТРАТУРЫ, ПО ГРАЖДАНСТВУ

(на начало учебного года)

Страны СНГ, Балтии, Грузии, Абхазия и Южная Осетия

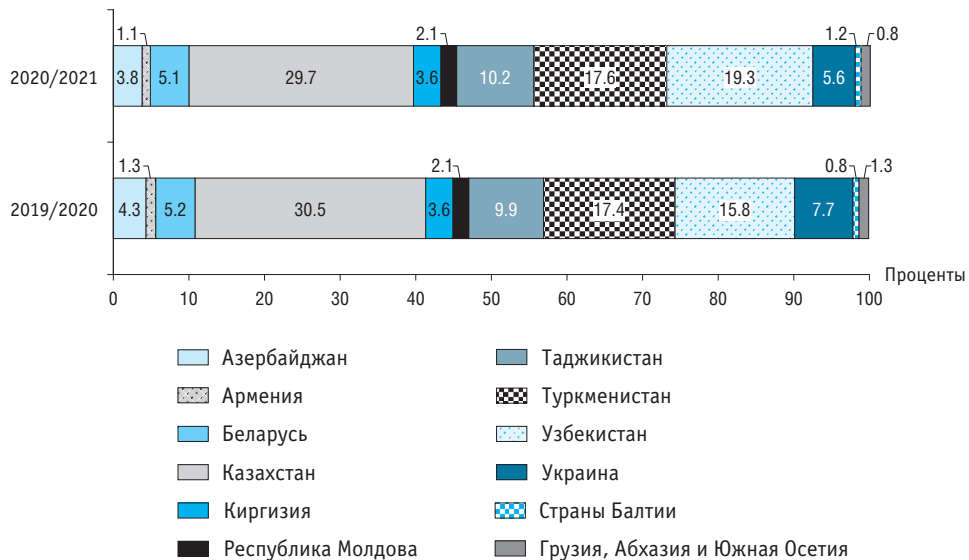

(окончание)

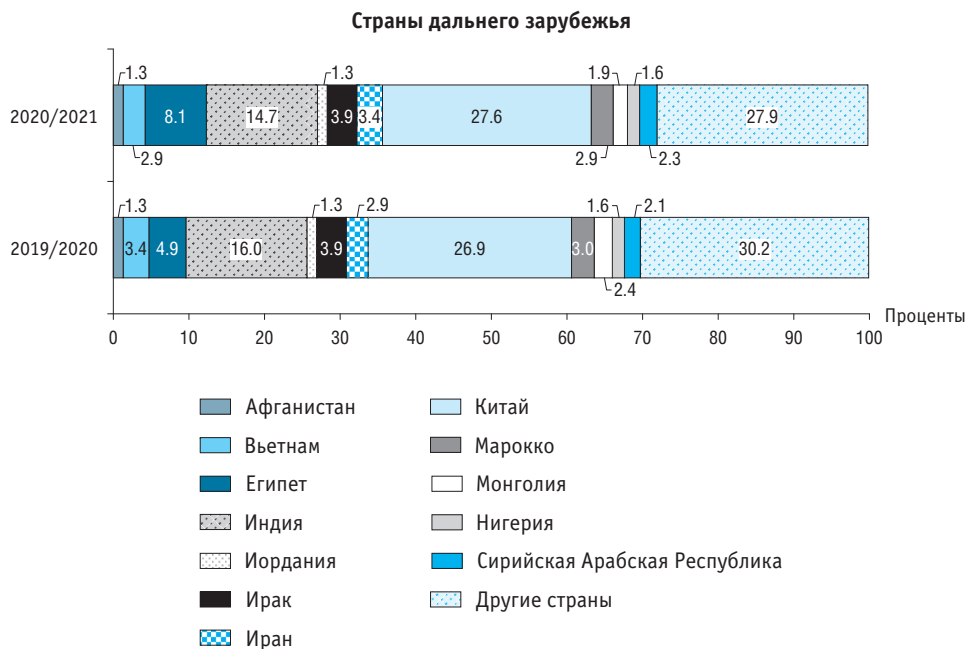

8.3.1.8. ПРИЕМ СТУДЕНТОВ НА ОБУЧЕНИЕ ПО ПРОГРАММАМ БАКАЛАВРИАТА, СПЕЦИАЛИТЕТА, МАГИСТРАТУРЫ

	2000	2005	2010	2015	2017	2018	2019	2020
Всего, тыс. чел.	1292.5	1640.5	1399.5	1221.8	1142.0	1147.9	1129.4	1093.3
Государственные и муниципальные организации	1140.3	1372.5	1195.4	1049.6	1034.3	1041.6	1027.0	983.1
Частные организации	152.2	268.0	204.0	172.2	107.7	106.4	102.4	110.3
В процентах от численности населения в возрасте 17 лет (валовой коэффициент приема)	50.1	68.0	91.1	90.1	82.8	85.1	78.5	73.4
Из общей численности – по формам обучения:								
очная	687.5	830.7	659.6	676.2	669.5	688.4	688.7	690.9
очно-заочная	81.9	86.1	52.4	36.3	45.4	60.1	63.3	62.9
заочная	523.1	723.7	687.5	509.3	427.2	399.5	377.3	339.6

8.3.1.9. ПРИЕМ СТУДЕНТОВ ПО ПРОГРАММАМ БАКАЛАВРИАТА, СПЕЦИАЛИТЕТА, МАГИСТРАТУРЫ
(тысячи человек)

	Всего	В том числе на обучение по программам		
		бакалавриата	специалитета	магистратуры
		Всего		
2015	1221.8	866.6	147.7	207.5
2017	1142.0	745.0	154.0	243.0
2018	1147.9	741.1	162.4	244.5
2019	1129.4	735.1	167.5	226.8
2020	1093.3	707.3	166.0	220.1
		Государственные и муниципальные организации		
2015	1049.6	713.6	138.8	197.2
2017	1034.3	654.7	147.0	232.6
2018	1041.6	653.5	155.0	233.1
2019	1027.0	651.3	159.8	215.8
2020	983.1	617.3	157.8	207.9
		Частные организации		
2015	172.2	153.1	8.9	10.3
2017	107.7	90.3	7.0	10.4
2018	106.4	87.6	7.4	11.4
2019	102.4	83.8	7.7	10.9
2020	110.3	89.9	8.2	12.2

8.3.1.10. ВЫПУСК БАКАЛАВРОВ, СПЕЦИАЛИСТОВ, МАГИСТРОВ*

(тысячи человек)

	2000	2005	2010	2015	2017	2018	2019	2020
Всего	635.1	1151.7	1467.9	1300.5	969.5	933.2	908.6	849.4
Государственные и муниципальные организации	578.9	978.4	1177.8	1109.9	823.3	811.7	800.4	767.5
Частные организации	56.2	173.3	290.1	190.5	146.2	121.4	108.2	81.9
Из общей численности – по формам обучения:								
очная	375.3	570.5	689.8	698.2	521.1	526.1	496.3	486.5
очно-заочная	39.8	59.9	68.0	38.5	23.9	24.6	25.1	26.7
заочная	220.0	521.3	710.0	563.8	418.9	377.5	387.2	331.8

* С 2017 г. – включая аттестацию экстернов.

8.3.1.11. СТРУКТУРА ВЫПУСКА ПО УРОВНЮ ПОЛУЧЕННЫХ ДИПЛОМОВ

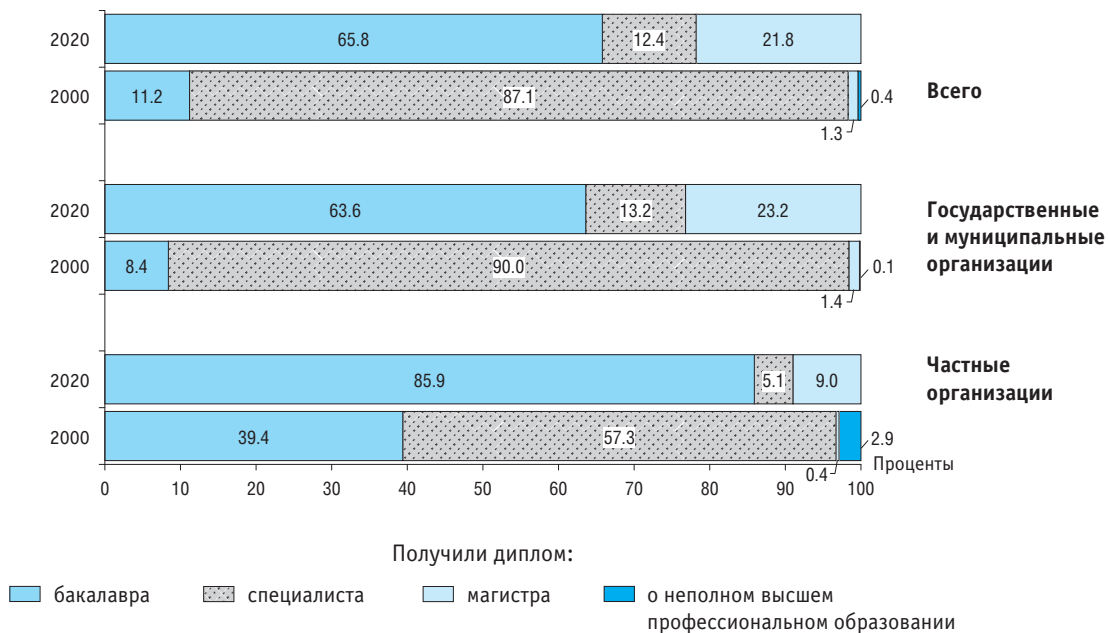

8.3.1.12. ВЫПУСК БАКАЛАВРОВ, СПЕЦИАЛИСТОВ, МАГИСТРОВ ПО ОБЛАСТЯМ ОБРАЗОВАНИЯ И УКРУПНЕННЫМ ГРУППАМ СПЕЦИАЛЬНОСТЕЙ И НАПРАВЛЕНИЙ ПОДГОТОВКИ

	2018	2019	2020	
			Тыс. человек	Проценты
Всего, тыс. чел.	933.2	908.6	849.4	100
Математические и естественные науки	35.9	35.1	34.9	4.1
Математика и механика	7.9	7.9	8.1	0.9
Компьютерные и информационные науки	3.2	3.2	3.4	0.4
Физика и астрономия	5.5	5.5	5.2	0.6
Химия	4.0	3.9	3.8	0.5
Науки о Земле	8.9	8.7	8.5	1.0
Биологические науки	6.3	6.0	5.9	0.7
Инженерное дело, технологии и технические науки	245.4	250.4	241.6	28.4
Архитектура	4.8	5.0	5.0	0.6
Техника и технологии строительства	31.5	31.9	29.5	3.5
Информатика и вычислительная техника	31.2	31.0	30.3	3.6
Информационная безопасность	4.4	4.5	4.6	0.5
Электроника, радиотехника и системы связи	12.3	13.0	12.5	1.5
Фотоника, приборостроение, оптические и биотехнические системы и технологии	4.4	4.6	4.4	0.5
Электро- и теплоэнергетика	24.1	25.3	24.0	2.8
Ядерная энергетика и технологии	1.7	1.7	1.6	0.2
Машиностроение	21.5	22.5	21.6	2.5
Физико-технические науки и технологии	1.3	1.2	1.3	0.2
Оружие и системы вооружения	0.4	0.4	0.4	0.1
Химические технологии	9.5	9.8	9.7	1.1
Промышленная экология и биотехнологии	9.1	9.5	9.1	1.1
Техносферная безопасность и природообустройство	10.9	10.8	10.9	1.3

(продолжение)

	2018	2019	2020	
			Тыс. человек	Проценты
Прикладная геология, горное дело, нефтегазовое дело и геодезия	23.2	24.1	22.4	2.6
Технологии материалов	4.0	4.1	4.1	0.5
Техника и технологии наземного транспорта	26.8	26.1	25.4	3.0
Авиационная и ракетно-космическая техника	3.5	3.5	3.6	0.4
Аэронавигация и эксплуатация авиационной и ракетно-космической техники	2.5	2.6	2.5	0.3
Техника и технологии кораблестроения и водного транспорта	4.2	4.4	4.4	0.5
Управление в технических системах	11.5	11.7	11.4	1.3
Нанотехнологии и наноматериалы	0.7	0.7	0.8	0.1
Технологии легкой промышленности	2.1	2.0	2.1	0.3
Здравоохранение и медицинские науки	41.4	42.5	42.3	5.0
Фундаментальная медицина	0.4	0.4	0.5	0.1
Клиническая медицина	32.9	34.2	35.0	4.1
Науки о здоровье и профилактическая медицина	1.7	1.5	1.5	0.2
Фармация	5.3	5.3	4.6	0.5
Сестринское дело	1.2	1.1	0.8	0.1
Сельское хозяйство и сельскохозяйственные науки	31.7	32.3	30.7	3.6
Сельское, лесное и рыбное хозяйство	23.3	23.7	22.3	2.6
Ветеринария и зоотехния	8.4	8.5	8.4	1.0
Науки об обществе	431.3	395.6	349.7	41.2
Психологические науки	14.6	13.4	13.5	1.6
Экономика и управление	254.4	222.4	184.4	21.7
Социология и социальная работа	9.6	10.1	9.0	1.1

(окончание)

	2018	2019	2020	
			Тыс. человек	Проценты
Юриспруденция	120.2	117.8	110.8	13.1
Политические науки и регионоведение	8.3	8.4	8.7	1.0
Средства массовой информации и информационно-библиотечное дело	12.7	12.6	13.6	1.6
Сервис и туризм	11.4	10.8	9.6	1.1
Образование и педагогические науки	89.0	92.2	88.9	10.5
Образование и педагогические науки	89.0	92.2	88.9	10.5
Гуманитарные науки	36.2	38.2	39.1	4.6
Языкознание и литературоведение	17.2	18.1	19.0	2.2
История и археология	5.6	5.7	5.9	0.7
Философия, этика и религиоведение	1.1	1.1	1.2	0.1
Теология	1.0	1.1	1.1	0.1
Физическая культура и спорт	10.7	11.0	10.7	1.3
Востоковедение и африканистика	0.5	1.2	1.2	0.2
Искусство и культура	22.2	22.4	22.3	2.6
Искусствоведение	1.2	1.2	1.4	0.2
Культуроведение и социокультурные проекты	6.6	6.5	6.1	0.7
Сценические искусства и литературное творчество	2.5	2.6	2.7	0.3
Музыкальное искусство	4.0	4.4	4.2	0.5
Изобразительное и прикладные виды искусств	7.0	6.8	6.9	0.8
Экранные искусства	0.9	0.8	0.9	0.1

8.3.1.13. КОЭФФИЦИЕНТ ОТСЕВА ПО ПРОГРАММАМ БАКАЛАВРИАТА, СПЕЦИАЛИТЕТА, МАГИСТРАТУРЫ*

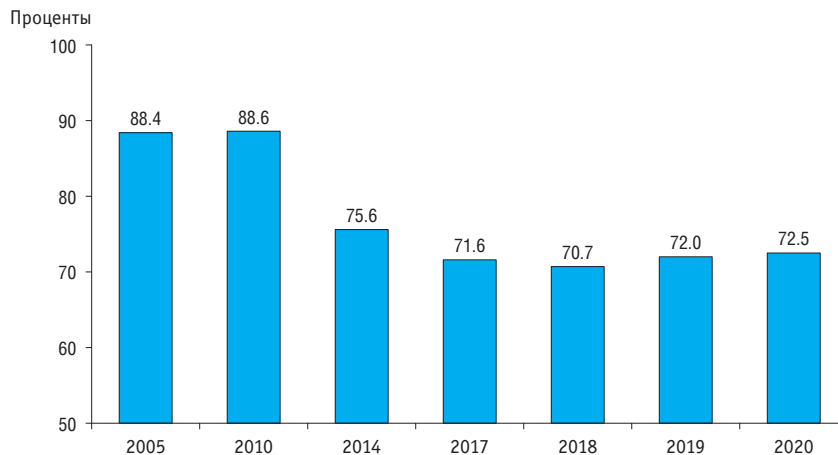

* Интерпретация показателя и его расчет представлены в Методологических комментариях.

8.3.1.14. ЧИСЛЕННОСТЬ СТУДЕНТОВ ОЧНОЙ ФОРМЫ ОБУЧЕНИЯ, ОБУЧАЮЩИХСЯ ПО ПРОГРАММАМ БАКАЛАВРИАТА, СПЕЦИАЛИТЕТА, МАГИСТРАТУРЫ И ПОЛУЧАЮЩИХ СТИПЕНДИИ, ПО ВИДАМ СТИПЕНДИЙ
(на начало учебного года)

	Всего		В том числе студенты, обучающиеся по программам					
	2019/2020	2020/2021	бакалавриата		специалитета		магистратуры	
			2019/2020	2020/2021	2019/2020	2020/2021	2019/2020	2020/2021
Тысячи человек								
Стипендии:								
государственные академические	1015.1	1052.4	618.7	646.7	215.3	233.7	181.0	172.0
государственные социальные	222.8	226.0	157.2	161.0	49.7	50.3	15.8	14.6
Президента Российской Федерации	2.4	2.7	0.9	1.1	0.5	0.5	1.0	1.1
Правительства Российской Федерации	4.0	4.5	1.8	1.9	0.9	1.0	1.3	1.6
именные, учрежденные федеральными государственными органами	0.9	1.5	0.5	0.9	0.2	0.6	0.1	0.1
именные, учрежденные органами государственной власти субъекта Российской Федерации	4.4	4.5	2.9	3.0	1.0	1.2	0.4	0.3
именные, учрежденные органами местного самоуправления	1.0	0.3	0.8	0.2	0.1	0.1	0.2	0.0

(окончание)

	Всего		В том числе студенты, обучающиеся по программам					
			бакалавриата		специалитета		магистратуры	
	2019/2020	2020/2021	2019/2020	2020/2021	2019/2020	2020/2021	2019/2020	2020/2021

В процентах от общей численности

Стипендии:								
государственные академические	42.5	43.3	41.0	42.0	36.1	37.8	64.3	63.2
государственные социальные	9.3	9.3	10.4	10.5	8.3	8.1	5.6	5.4
Президента Российской Федерации	0.1	0.1	0.1	0.1	0.1	0.1	0.3	0.4
Правительства Российской Федерации	0.2	0.2	0.1	0.1	0.1	0.2	0.5	0.6
именные, учрежденные органами государственной власти субъекта Российской Федерации	0.0	0.1	0.0	0.1	0.0	0.1	0.0	0.0
именные, учрежденные федеральными государственными органами	0.2	0.2	0.2	0.2	0.2	0.2	0.1	0.1
именные, учрежденные органами местного самоуправления	0.0	0.0	0.1	0.0	0.0	0.0	0.1	0.0

8.3.2. Образовательные программы высшего образования – программы подготовки научно-педагогических кадров в аспирантуре, программы ординатуры, программы ассистентуры-стажировки

8.3.2.1. ПОДГОТОВКА НАУЧНО-ПЕДАГОГИЧЕСКИХ КАДРОВ В АСПИРАНТУРЕ (человек)

	Численность аспирантов, <i>на конец года</i>	Прием в аспирантуру	Выпуск из аспирантуры	В том числе с защитой диссертации
2000	117714	43100	24828	7503
2005	142899	46896	33561	10650
2010	157437	54558	33763	9611
2015	109936	31647	25826	4651
2016	98352	26421	25992	3730
2017	93523	26081	18069	2320
2018	90823	27008	17729	2198
2019	84265	24912	15453	1629
2020	87751	27710	13957	1245

8.3.2.2. ЧИСЛЕННОСТЬ АСПИРАНТОВ ПО ПОЛУ И ВОЗРАСТУ

(на конец года; человек)

	Всего	Возраст, лет										
		22 и младше	23	24	25	26	27	28	29	30–34	35–39	40 и старше
2019												
Всего	84265	630	3943	11077	14285	12749	8391	5248	3838	11319	6050	6735
Мужчины	46890	380	2549	7410	9314	7808	4552	2457	1715	5027	2729	2949
Женщины	37375	250	1394	3667	4971	4941	3839	2791	2123	6292	3321	3786
2020												
Всего	87751	573	3758	11230	13887	14155	9586	5392	3735	11549	6492	7394
Мужчины	49296	352	2373	7502	9011	8926	5510	2634	1642	5137	2948	3261
Женщины	38455	221	1385	3728	4876	5229	4076	2758	2093	6412	3544	4133

8.3.2.3. ЧИСЛЕННОСТЬ ИНОСТРАННЫХ СТУДЕНТОВ, ОБУЧАЮЩИХСЯ ПО ПРОГРАММАМ ПОДГОТОВКИ НАУЧНО-ПЕДАГОГИЧЕСКИХ КАДРОВ В АСПИРАНТУРЕ

(на конец года)

	2019	2020
Всего, чел. *	7871	9464
В том числе граждане стран:		
СНГ, Балтии, Грузии, Абхазии и Южной Осетии	2883	3031
их них обучаются на условиях общего приема дальнего зарубежья	2022	2094
их них обучаются на условиях общего приема	4988	6433
В процентах от общей численности аспирантов	2237	3181
	9.3	10.8

* 2019 г. – включая лиц без гражданства.

8.3.2.4. ВЫПУСК ИЗ АСПИРАНТУРЫ ПО УКРУПНЕННЫМ ГРУППАМ НАПРАВЛЕНИЙ ПОДГОТОВКИ

	2019	2020		
		Всего	В том числе с защитой диссертации	
		человек	человек	проценты
Всего, чел.	15453	13957	1245	8.9
Математика и механика	409	301	32	10.6
Компьютерные и информационные науки	37	35	3	8.6
Физика и астрономия	801	738	108	14.6
Химия	517	456	66	14.5
Науки о Земле	524	564	27	4.8
Биологические науки	818	671	56	8.3
Архитектура	62	72	–	–
Техника и технологии строительства	326	211	9	4.3
Информатика и вычислительная техника	1164	841	98	11.7
Информационная безопасность	48	45	1	2.2
Электроника, радиотехника и системы связи	277	274	22	8.0
Фотоника, приборостроение, оптические и биотехнические системы и технологии	137	131	24	18.3
Электро- и теплоэнергетика	284	252	27	10.7
Ядерная энергетика и технологии	33	34	–	–
Машиностроение	348	306	19	6.2
Физико-технические науки и технологии	6	3	–	–
Оружие и системы вооружения	6	1	–	–
Химические технологии	238	202	16	7.9
Промышленная экология и биотехнологии	168	106	18	17.0
Техносферная безопасность и природообустройство	59	64	6	9.4
Прикладная геология, горное дело, нефтегазовое дело и геодезия	153	167	37	22.2
Технологии материалов	184	203	28	13.8
Техника и технологии наземного транспорта	106	94	14	14.9
Авиационная и ракетно-космическая техника	146	117	9	7.7

(окончание)

	2019	2020		
		Всего человек	В том числе с защитой диссертации	
			человек	проценты
Аэронавигация и эксплуатация авиационной и ракетно-космической техники	13	11	1	9.1
Техника и технологии кораблестроения и водного транспорта	48	47	–	–
Управление в технических системах	137	147	18	12.2
Нанотехнологии и наноматериалы	7	8	3	37.5
Технологии легкой промышленности	46	39	3	7.7
Фундаментальная медицина	228	235	22	9.4
Клиническая медицина	1390	1323	119	9.0
Науки о здоровье и профилактическая медицина	144	129	3	2.3
Фармация	68	63	10	15.9
Сельское, лесное и рыбное хозяйство	518	538	80	14.9
Ветеринария и зоотехния	308	243	66	27.2
Психологические науки	361	315	17	5.4
Экономика и управление	1332	1229	60	4.9
Социология и социальная работа	212	171	9	5.3
Юриспруденция	810	757	39	5.2
Политические науки и регионоведение	256	242	4	1.7
Средства массовой информации и информационно-библиотечное дело	77	52	3	5.8
Образование и педагогические науки	831	811	47	5.8
Языкознание и литературоведение	717	616	56	9.1
История и археология	440	422	33	7.8
Философия, этика и религиоведение	251	228	14	6.1
Теология	1	3	–	–
Физическая культура и спорт	131	144	7	4.9
Искусствовзнание	167	181	6	3.3
Культуроведение и социокультурные проекты	109	115	5	4.3

8.3.2.5. ПОДГОТОВКА КАДРОВ ВЫСШЕЙ КВАЛИФИКАЦИИ ПО ПРОГРАММАМ ОРДИНАТУРЫ (человек)

	2019	2020
Численность ординаторов, на конец года	49990	55753
Прием в ординатуру	26819	29036
Выпуск из ординатуры	19344	24060

8.3.2.6. ЧИСЛЕННОСТЬ ОРДИНАТОРОВ ПО ПОЛУ И ВОЗРАСТУ (на конец года; человек)

	Всего	Возраст, лет										
		22 и младше	23	24	25	26	27	28	29	30–34	35–39	40 и старше
2019												
Всего	49990	1024	6770	15492	13375	5242	2080	1205	899	2267	882	754
Мужчины	15766	309	2062	4450	4019	1751	792	483	364	880	373	283
Женщины	34224	715	4708	11042	9356	3491	1288	722	535	1387	509	471
2020												
Всего	55753	1247	6708	16424	14657	6484	2856	1713	1233	2586	1013	832
Мужчины	17520	407	1570	4863	4455	2188	1061	700	533	1029	398	316
Женщины	38233	840	5138	11561	10202	4296	1795	1013	700	1557	615	516

8.3.2.7. ЧИСЛЕННОСТЬ ИНОСТРАННЫХ СТУДЕНТОВ, ОБУЧАЮЩИХСЯ ПО ПРОГРАММАМ ОРДИНАТУРЫ

(на конец года)

	2019	2020
Всего, чел. *	3692	4049
В том числе граждане стран:		
СНГ, Балтии, Грузии, Абхазии и Южной Осетии	2520	2454
их них обучаются на условиях общего приема дальнего зарубежья	2280	2143
их них обучаются на условиях общего приема	1172	1595
В процентах от общей численности ординаторов	996	1371
	7.4	7.3

* 2019 г. – включая лиц без гражданства.

8.3.2.8. ВЫПУСК ИЗ ОРДИНАТУРЫ ПО УКРУПНЕННЫМ ГРУППАМ СПЕЦИАЛЬНОСТЕЙ И ОТДЕЛЬНЫМ СПЕЦИАЛЬНОСТЯМ

(человек)

	2019	2020
Всего	19344	24060
Клиническая медицина	19075	23533
Из нее по специальностям:		
акушерство и гинекология	1223	1530
анестезиология-реаниматология	1236	1340
рентгенология	688	808
педиатрия	418	1040
психиатрия	462	569
дерматовенерология	742	1062

(окончание)

	2019	2020
кардиология	565	712
неврология	940	1153
терапия	962	1683
эндокринология	494	636
онкология	473	551
оториноларингология	516	699
офтальмология	558	692
травматология и ортопедия	729	721
хирургия	884	1053
стоматология терапевтическая	642	808
стоматология хирургическая	668	799
стоматология ортопедическая	966	1170
ортодонтия	772	840
Науки о здоровье и профилактическая медицина	150	240
Из них по специальностям:		
общая гигиена	7	63
социальная гигиена и организация госсанэпидслужбы	10	10
эпидемиология	81	122
бактериология	22	20
Фармация	119	287
В том числе по специальностям:		
фармацевтическая технология	12	38
управление и экономика фармации	93	212
фармацевтическая химия и фармакогнозия	14	37

8.3.2.9. ПОДГОТОВКА КАДРОВ ВЫСШЕЙ КВАЛИФИКАЦИИ ПО ПРОГРАММАМ АССИСТЕНТУРЫ-СТАЖИРОВКИ (человек)

	2019	2020
Численность ассистентов-стажеров, на конец года	828	1013
Прием в ассистентуру-стажировку	411	533
Выпуск ассистентов-стажеров	328	353

8.3.2.10. ЧИСЛЕННОСТЬ АССИСТЕНТОВ-СТАЖЕРОВ ПО ПОЛУ И ВОЗРАСТУ (на конец года; человек)

	Всего	Возраст, лет										
		22 и младше	23	24	25	26	27	28	29	30–34	35–39	40 и старше
2019												
Всего	828	10	46	77	133	106	107	68	48	133	59	41
Мужчины	377	3	16	35	62	48	44	40	22	61	28	18
Женщины	451	7	30	42	71	58	63	28	26	72	31	23
2020												
Всего	1013	12	46	97	168	166	107	78	60	155	74	50
Мужчины	472	2	21	44	82	79	48	37	33	74	30	22
Женщины	541	10	25	53	86	87	59	41	27	81	44	28

8.3.2.11. ЧИСЛЕННОСТЬ ИНОСТРАННЫХ СТУДЕНТОВ, ОБУЧАЮЩИХСЯ ПО ПРОГРАММАМ АССИСТЕНТУРЫ-СТАЖИРОВКИ*(на конец года)*

	2019	2020
Всего, чел. *	249	351
В том числе граждане стран:		
СНГ, Балтии, Грузии, Абхазии и Южной Осетии	49	44
их них обучаются на условиях общего приема дальнего зарубежья	31	24
	200	307
их них обучаются на условиях общего приема	189	289
В процентах от общей численности ассистентов-стажеров	30.1	34.6

* 2019 г. – включая лиц без гражданства.

8.3.2.12. ВЫПУСК АССИСТЕНТОВ-СТАЖЕРОВ ПО УКРУПНЕННЫМ ГРУППАМ СПЕЦИАЛЬНОСТЕЙ И ОТДЕЛЬНЫМ СПЕЦИАЛЬНОСТЯМ*(человек)*

	2019	2020
Всего	328	353
Архитектура	4	1
Сценические искусства и литературное творчество	16	14
Музыкальное искусство	292	306
Из него по специальностям:		
искусство музыкально-инструментального исполнительства (по видам)	188	199
искусство вокального исполнительства (по видам)	58	57
искусство дирижирования (по видам)	30	31
Изобразительное и прикладные виды искусств	11	28
Экранные искусства	5	4

8.4. Основные программы профессионального обучения

8.4.1. ЧИСЛЕННОСТЬ СЛУШАТЕЛЕЙ, ЗАВЕРШИВШИХ ОБУЧЕНИЕ ПО ПРОГРАММАМ ПРОФЕССИОНАЛЬНОГО ОБУЧЕНИЯ, ПО ФОРМАМ ОБУЧЕНИЯ

	Всего		В том числе по формам обучения					
			очная		очно-заочная		заочная	
	2019	2020	2019	2020	2019	2020	2019	2020
Тысячи человек								
Программы:								
профессиональной подготовки по профессиям рабочих, служащих	1165.9	1243.4	966.8	986.3	159.8	191.0	39.3	66.1
переподготовки рабочих, служащих	257.0	241.1	186.8	171.0	63.0	62.3	7.2	7.8
повышения квалификации рабочих, служащих	355.0	405.1	269.9	288.3	66.2	68.3	18.9	48.5
Проценты								
Программы:								
профессиональной подготовки по профессиям рабочих, служащих	100	100	82.9	79.3	13.7	15.4	3.4	5.3
переподготовки рабочих, служащих	100	100	72.7	70.9	24.5	25.9	2.8	3.2
повышения квалификации рабочих, служащих	100	100	76.0	71.2	18.7	16.9	5.3	12.0

8.4.2. ЧИСЛЕННОСТЬ СЛУШАТЕЛЕЙ, ЗАВЕРШИВШИХ ОБУЧЕНИЕ ПО ПРОГРАММАМ ПРОФЕССИОНАЛЬНОГО ОБУЧЕНИЯ, ПО УРОВНЮ ОБРАЗОВАНИЯ

	Всего		Имеют образование													
			высшее		неполное высшее		среднее профессиональное по программам подготовки специалистов среднего звена		среднее профессиональное по программам подготовки квалифицированных рабочих, служащих		среднее общее		основное общее		не имеют основного общего образования	
	2019	2020	2019	2020	2019	2020	2019	2020	2019	2020	2019	2020	2019	2020	2019	2020
Тысячи человек																
Программы:																
профессиональной подготовки по профессиям рабочих, служащих	1165.9	1243.4	129.2	152.2	10.6	7.1	138.0	140.9	184.2	196.0	292.6	282.8	370.1	403.0	41.1	61.4
переподготовки рабочих, служащих	257.0	241.1	36.2	32.5	1.3	1.4	48.8	46.2	80.7	68.7	43.4	40.1	45.7	51.3	1.0	0.8
повышения квалификации рабочих, служащих	355.0	405.1	65.9	68.1	1.4	1.8	66.8	62.2	93.3	92.0	54.6	56.0	72.1	111.1	0.9	13.8
Проценты																
Программы:																
профессиональной подготовки по профессиям рабочих, служащих	100	100	11.1	12.2	0.9	0.6	11.8	11.3	15.8	15.8	25.1	22.7	31.7	32.4	3.5	4.9
переподготовки рабочих, служащих	100	100	14.1	13.5	0.5	0.6	19.0	19.2	31.4	28.5	16.9	16.6	17.8	21.3	0.4	0.3
повышения квалификации рабочих, служащих	100	100	18.6	16.8	0.4	0.5	18.8	15.4	26.3	22.7	15.4	13.8	20.3	27.4	0.2	3.4

8.4.3. ЧИСЛЕННОСТЬ СЛУШАТЕЛЕЙ, ЗАВЕРШИВШИХ ОБУЧЕНИЕ ПО ПРОГРАММАМ ПРОФЕССИОНАЛЬНОГО ОБУЧЕНИЯ, ПО ПОЛУ

	Всего		Мужчины		Женщины	
	2019	2020	2019	2020	2019	2020
Тысячи человек						
Программы:						
профессиональной подготовки по профессиям рабочих, служащих	1165.9	1243.4	768.3	824.2	397.6	419.2
переподготовки рабочих, служащих	257.0	241.1	216.3	205.0	40.7	36.2
повышения квалификации рабочих, служащих	355.0	405.1	307.2	330.2	47.7	74.9
Проценты						
Программы:						
профессиональной подготовки по профессиям рабочих, служащих	100	100	65.9	66.3	34.1	33.7
переподготовки рабочих, служащих	100	100	84.2	85.0	15.8	15.0
повышения квалификации рабочих, служащих	100	100	88.6	81.5	13.4	18.5

**8.4.4. ЧИСЛЕННОСТЬ СЛУШАТЕЛЕЙ, ЗАВЕРШИВШИХ ОБУЧЕНИЕ ПО ПРОГРАММАМ ПРОФЕССИОНАЛЬНОГО ОБУЧЕНИЯ,
ПО ВОЗРАСТНЫМ ГРУППАМ: 2020**
(число полных лет на 1 января)

	Всего	Возраст, лет						
		до 25	25–29	30–34	35–39	40–49	50–59	60 и старше
Тысячи человек								
Программы:								
профессиональной подготовки по профессиям рабочих, служащих	1243.4	568.4	191.1	133.9	108.3	147.8	76.4	17.4
переподготовки рабочих, служащих	241.1	49.5	44.1	41.3	35.0	47.1	20.8	3.5
повышения квалификации рабочих, служащих	405.1	36.2	74.1	71.9	58.3	108.3	47.2	9.2
Проценты								
Программы:								
профессиональной подготовки по профессиям рабочих, служащих	100	45.7	15.4	10.8	8.7	11.9	6.1	1.4
переподготовки рабочих, служащих	100	20.5	18.3	17.1	14.5	19.5	8.6	1.4
повышения квалификации рабочих, служащих	100	8.9	18.3	17.7	14.4	26.7	11.6	2.3

8.4.5. ЧИСЛЕННОСТЬ СЛУШАТЕЛЕЙ, ЗАВЕРШИВШИХ ОБУЧЕНИЕ ПО ПРОГРАММАМ ПРОФЕССИОНАЛЬНОГО ОБУЧЕНИЯ, ПО КАТЕГОРИЯМ

	Программы профессиональной подготовки по профессиям рабочих, служащих		Программы переподготовки рабочих, служащих		Программы повышения квалификации рабочих, служащих	
	2019	2020	2019	2020	2019	2020
Тысячи человек						
Всего	1165.9	1243.4	257.0	241.1	355.0	405.1
Из них:						
безработные	45.4	38.6	15.2	13.0	2.6	1.8
работники организаций, обученные за счет средств работодателя	100.7	96.2	63.7	61.1	129.6	120.6
слушатели, обученные по запросам организаций	16.8	19.2	5.4	4.0	8.0	13.2
женщины в период отпуска по уходу за ребенком до 3 лет	2.8	2.7	1.0	0.9	0.4	0.1
Проценты						
Всего	100	100	100	100	100	100
Из них:						
безработные	3.9	3.1	5.9	5.4	0.7	0.5
работники организаций, обученные за счет средств работодателя	8.6	7.7	24.8	25.3	36.5	29.8
слушатели, обученные по запросам организаций	1.4	1.5	2.1	1.7	2.3	3.3
женщины в период отпуска по уходу за ребенком до 3 лет	0.2	0.2	0.4	0.4	0.1	0.0

8.5. Дополнительные образовательные программы

8.5.1. Дополнительные общеобразовательные программы

8.5.1.1. Численность учащихся организаций дополнительного образования, осуществляющих образовательную деятельность по дополнительным общеобразовательным программам для детей

(тысячи человек)

	2000	2005	2010	2015	2018	2019	2020
Всего	7905.8	8443.7	8083.3	11010.0	10449.8	10110.4	9887.3
Города и поселки городского типа	6447.1	6733.7	6364.7	8888.0	8305.4	8037.2	7859.8
Сельская местность	1458.7	1710.0	1718.6	2122.0	2144.4	2073.2	2027.6

* Здесь и далее (табл. 8.5.1.2; рис. 8.5.1.3) – по организациям дополнительного образования, предоставляющим отчеты в Минпросвещения России.

8.5.1.2. Численность учащихся организаций дополнительного образования, осуществляющих образовательную деятельность по дополнительным общеобразовательным программам для детей, по организациям

(тысячи человек)

	2010	2015	2017	2018	2019	2020
Всего	8083.3	11010.0	10825.4	10449.8	10110.4	9887.3
В том числе организации:						
работающие по всем видам образовательной деятельности	4645.5	5097.4	5238.5	5298.1	5453.1	5467.7
художественные	627.2	1736.7	1973.5	2109.9	2100.1	2085.6
эколого-биологические	281.2	206.6	189.4	172.6	170.4	160.8
технические	268.4	200.8	229.1	219.1	232.0	268.7
туристско-краеведческие	175.3	149.6	154.8	137.7	143.6	137.5
спортивные	1790.5	2978.8	2444.0	1968.7	1452.0	1272.4
военно-патриотические	35.6	27.4	23.0	23.3	24.9	28.6
спортивно-технические	34.4	32.9	25.9	20.3	13.5	12.7
другие	225.0	579.8	547.0	500.0	520.7	453.3

8.5.1.3. СТРУКТУРА ЧИСЛЕННОСТИ УЧАЩИХСЯ ОРГАНИЗАЦИЙ ДОПОЛНИТЕЛЬНОГО ОБРАЗОВАНИЯ, ОСУЩЕСТВЛЯЮЩИХ ОБРАЗОВАТЕЛЬНУЮ ДЕЯТЕЛЬНОСТЬ ПО ДОПОЛНИТЕЛЬНЫМ ОБЩЕОБРАЗОВАТЕЛЬНЫМ ПРОГРАММАМ ДЛЯ ДЕТЕЙ, ПО ПОЛУ И ВОЗРАСТУ

(число полных лет на 1 января)

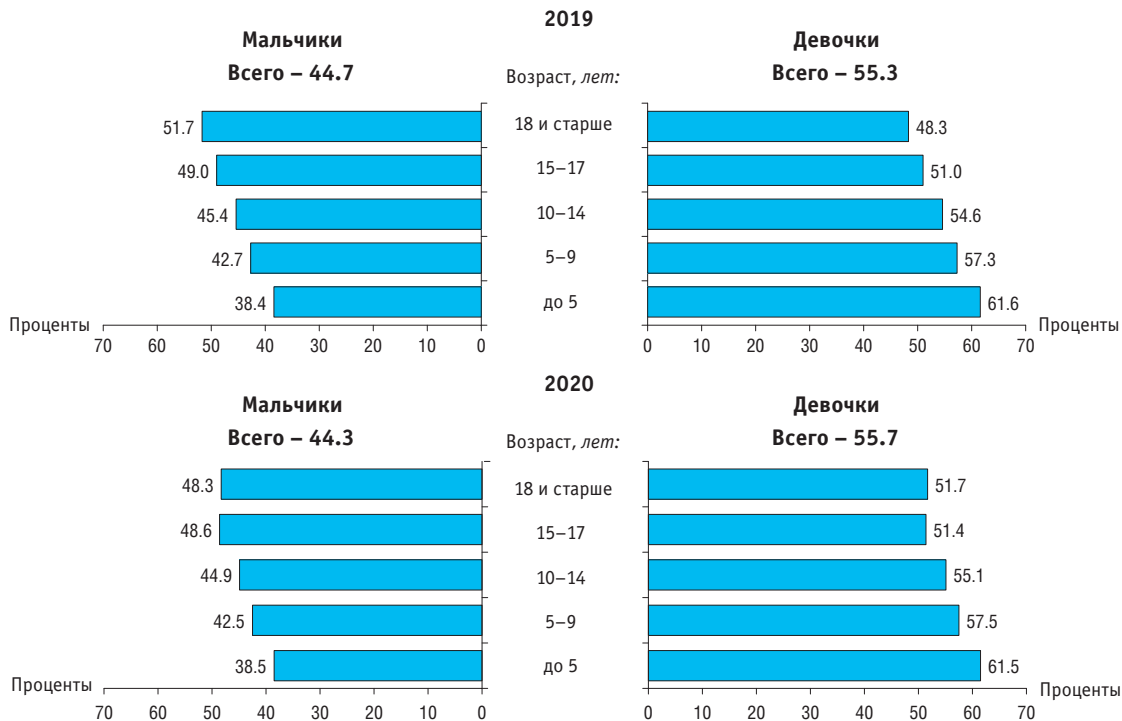

8.5.1.4. ЧИСЛЕННОСТЬ УЧАЩИХСЯ ОРГАНИЗАЦИЙ, ОСУЩЕСТВЛЯЮЩИХ ОБРАЗОВАТЕЛЬНУЮ ДЕЯТЕЛЬНОСТЬ ПО ДОПОЛНИТЕЛЬНЫМ ОБЩЕОБРАЗОВАТЕЛЬНЫМ ПРОГРАММАМ ДЛЯ ДЕТЕЙ, ПО НАПРАВЛЕНИЯМ ПРОГРАММ*

(тысячи человек)

	2018		2019		2020	
	Всего	Из них девочки	Всего	Из них девочки	Всего	Из них девочки
Направления дополнительных общеобразовательных программ:						
техническое	2120.2	805.5	2401.4	920.9	2823.4	1099.4
естественнонаучное	2692.7	1390.5	2773.5	1424.8	2917.9	1477.3
туристско-краеведческое	1135.5	560.6	1120.6	549.5	1044.9	509.9
социально-педагогическое	6018.0	3124.3	6362.9	3303.9	6189.6	3192.8
в области искусств:						
общеразвивающие программы	7456.0	4859.4	7313.3	4753.0	6699.5	4337.9
предпрофессиональные программы	977.7	699.8	1006.2	727.2	926.9	679.2
в области физической культуры и спорта:						
общеразвивающие программы	5100.9	1994.3	4993.5	1990.1	4748.5	1905.0
предпрофессиональные программы	988.2	286.3	742.9	226.6	618.2	189.7

* Здесь и далее (табл. 8.5.1.5) – по данным Росстата.

8.5.1.5. ЧИСЛЕННОСТЬ УЧАЩИХСЯ ОРГАНИЗАЦИЙ, ОСУЩЕСТВЛЯЮЩИХ ОБРАЗОВАТЕЛЬНУЮ ДЕЯТЕЛЬНОСТЬ ПО ДОПОЛНИТЕЛЬНЫМ ОБЩЕОБРАЗОВАТЕЛЬНЫМ ПРОГРАММАМ ДЛЯ ДЕТЕЙ, ПО НАПРАВЛЕНИЯМ ПРОГРАММ И ВОЗРАСТУ: 2020

(тысячи человек; число полных лет на 1 января)

	Возраст, лет			
	до 5	5–9	10–14	15–17
Направления дополнительных общеобразовательных программ:				
техническое	82.2	965.3	1290.3	485.5
естественнонаучное	78.5	1001.9	1160.5	677.0
туристско-краеведческое	11.4	267.6	581.0	185.0
социально-педагогическое	512.3	2770.4	1962.5	944.4
в области искусств:				
общеразвивающие программы	484.1	3306.2	2384.6	524.7
предпрофессиональные программы	2.9	346.2	512.7	65.1
в области физической культуры и спорта:				
общеразвивающие программы	231.2	1823.8	1941.4	752.1
предпрофессиональные программы	3.7	146.8	343.2	124.6

8.5.2. Дополнительные профессиональные программы

8.5.2.1. ЧИСЛЕННОСТЬ СЛУШАТЕЛЕЙ, ЗАВЕРШИВШИХ ОБУЧЕНИЕ ПО ДОПОЛНИТЕЛЬНЫМ ПРОФЕССИОНАЛЬНЫМ ПРОГРАММАМ, ПО ФОРМАМ ОБУЧЕНИЯ

	Всего		Из них по формам обучения			
			очно-заочная		заочная	
	2019	2020	2019	2020	2019	2020
Тысячи человек						
Программы:						
повышения квалификации	5603.7	6014.6	2029.1	1864.6	712.5	1380.0
профессиональной переподготовки	734.8	649.2	283.2	226.1	130.9	141.9
Проценты						
Программы:						
повышения квалификации	100	100	36.2	31.0	12.7	22.9
профессиональной переподготовки	100	100	38.5	34.8	17.8	21.9

8.5.2.2. ЧИСЛЕННОСТЬ СЛУШАТЕЛЕЙ, ЗАВЕРШИВШИХ ОБУЧЕНИЕ ПО ДОПОЛНИТЕЛЬНЫМ ПРОФЕССИОНАЛЬНЫМ ПРОГРАММАМ, ПО ПОЛУ

	Всего		Мужчины		Женщины	
	2019	2020	2019	2020	2019	2020
Тысячи человек						
Программы:						
повышения квалификации	5603.7	6014.6	2479.5	2335.7	3124.2	3679.0
профессиональной переподготовки	734.8	649.2	324.5	267.6	410.3	381.6
Проценты						
Программы:						
повышения квалификации	100	100	44.3	38.8	55.8	61.2
профессиональной переподготовки	100	100	44.2	41.2	55.8	58.8

8.5.2.3. ЧИСЛЕННОСТЬ СЛУШАТЕЛЕЙ, ЗАВЕРШИВШИХ ОБУЧЕНИЕ ПО ДОПОЛНИТЕЛЬНЫМ ПРОФЕССИОНАЛЬНЫМ ПРОГРАММАМ, ПО ВОЗРАСТНЫМ ГРУППАМ: 2020 (число полных лет на 1 января)

	Всего	Возраст, лет						
		до 25	25–29	30–34	35–39	40–49	50–59	60 и старше
Тысячи человек								
Программы:								
повышения квалификации	6014.6	404.8	572.0	849.8	951.3	1784.5	1078.6	373.6
профессиональной переподготовки	649.2	86.7	75.9	109.5	113.5	167.2	77.5	19.0
Проценты								
Программы:								
повышения квалификации	100	6.7	9.5	14.1	15.8	29.7	17.9	6.2
профессиональной переподготовки	100	13.4	11.7	16.9	17.5	25.7	11.9	2.9

8.5.2.4. ЧИСЛЕННОСТЬ СЛУШАТЕЛЕЙ, ЗАВЕРШИВШИХ ОБУЧЕНИЕ ПО ДОПОЛНИТЕЛЬНЫМ ПРОФЕССИОНАЛЬНЫМ ПРОГРАММАМ, ПО КАТЕГОРИЯМ СЛУШАТЕЛЕЙ

	Программы повышения квалификации, <i>тыс. чел.</i>		В процентах к итогу		Программы профессиональной переподготовки, <i>тыс. чел.</i>		В процентах к итогу	
	2019	2020	2019	2020	2019	2020	2019	2020
Всего	5603.7	6014.6	100	100	734.8	649.2	100	100
В том числе:								
работники предприятий и организаций	3237.4	3486.0	57.8	58.0	398.1	348.4	54.2	53.7
из них руководители	477.2	473.4	8.5	7.9	47.5	39.1	6.5	6.0
работники образовательных организаций	1712.7	1860.8	30.6	30.9	153.0	135.3	20.8	20.8
из них:								
руководители	147.4	188.6	2.6	3.1	19.5	14.4	2.7	2.2
педагогические работники	1474.8	1594.6	26.3	26.5	121.5	111.8	16.5	17.2
лица, замещающие государственные должности и должности государственной гражданской службы	186.9	172.1	3.3	2.9	9.7	8.6	1.3	1.3
лица, замещающие муниципальные должности и должности муниципальной службы	67.1	58.5	1.2	1.0	4.8	5.4	0.7	0.8
лица, уволенные с военной службы	1.9	1.5	0.0	0.0	0.9	1.1	0.1	0.2
лица по направлению службы занятости	29.9	27.3	0.5	0.5	29.6	26.1	4.0	4.0
студенты, обучающиеся по образовательным программам среднего профессионального образования	65.4	70.1	1.2	1.2	23.4	21.4	3.2	3.3
студенты, обучающиеся по образовательным программам высшего образования	71.4	73.6	1.3	1.2	25.8	26.1	3.5	4.0
другие	231.0	264.7	4.1	4.4	89.6	76.8	12.2	11.8

МЕТОДОЛОГИЧЕСКИЕ КОММЕНТАРИИ

К **воспитанникам** относятся дети, осваивающие образовательную программу дошкольного образования, а также лица, в отношении которых установлен только присмотр и уход.

Валовой коэффициент охвата детей дошкольным образованием измеряется отношением численности детей, посещающих организации, осуществляющие образовательную деятельность по образовательным программам дошкольного образования, присмотр и уход за детьми, к численности детей в возрасте 1–6 лет по состоянию на 1 января года, следующего за отчетным, по годовой оценке возрастного-полового состава населения на основе переписи населения и текущего учета рождений, смертей и миграции населения.

Обеспеченность детей дошкольного возраста местами в организациях, осуществляющих образовательную деятельность по образовательным программам дошкольного образования, присмотр и уход за детьми (количество мест на 1000 детей), определяется как отношение общего числа мест в организациях, осуществляющих образовательную деятельность по образовательным программам дошкольного образования, присмотр и уход за детьми, к общей численности детей в возрасте 1–6 лет по состоянию на 1 января года, следующего за отчетным, по годовой оценке возрастного-полового состава населения на основе переписи населения и текущего учета рождений, смертей и миграции населения, умноженное на 1000.

Группы общеразвивающей направленности – группы, в которых осуществляется реализация образовательных программ дошкольного образования.

Группы компенсирующей направленности – группы, в которых осуществляется реализация адаптированной образовательной программы дошкольного образования для воспитанников с ограниченными возможностями здоровья с учетом их психофизического развития, индивидуальных возможностей, обеспечивающей коррекцию нарушений развития и социальную адаптацию воспитанников с ограниченными возможностями здоровья.

Группы оздоровительной направленности – группы, в которых осуществляется реализация образовательных программ дошкольного образования, а также комплекс санитарно-гигиенических, лечебно-оздоровительных и профилактических мероприятий и процедур. Создаются для воспитанников с туберкулезной интоксикацией, часто болеющих и других категорий детей, нуждающихся в длительном лечении и проведении для них необходимого комплекса специальных лечебно-оздоровительных мероприятий.

Группы комбинированной направленности – группы, в которых осуществляется совместное образование здоровых детей и детей с ограниченными возможностями здоровья в соответствии с образовательной программой дошкольного образования, адаптированной для воспитанников с ограниченными воз-

возможностями здоровья с учетом их психофизического развития, индивидуальных возможностей и обеспечивающей коррекцию нарушения развития и социальную адаптацию воспитанников с ограниченными возможностями здоровья.

Группы для детей раннего возраста – группы без реализации образовательной программы дошкольного образования, обеспечивающие развитие, присмотр, уход и оздоровление воспитанников в возрасте от 2 месяцев до 3 лет.

Группы по присмотру и уходу за детьми – группы без реализации образовательной программы дошкольного образования, в которых обеспечивается комплекс мер по организации питания и хозяйственно-бытового обслуживания детей, обеспечению соблюдения ими личной гигиены и режима дня.

Семейные дошкольные группы – группы, создаваемые с целью удовлетворения потребности населения в услугах дошкольного образования в семьях. Могут иметь общеразвивающую направленность или осуществлять присмотр и уход за детьми без реализации образовательной программы дошкольного образования.

Группы кратковременного пребывания детей – группы, функционирующие в режиме кратковременного, неполного (от трех до пяти часов в день), но систематического пребывания детей в организации, осуществляющей образовательную деятельность по образовательным программам дошкольного образования, присмотр и уход за детьми.

Средний размер группы (наполняемость группы) – отношение численности воспитанников (включая детей, в отношении которых осуществляется только присмотр и уход), состоящих в списках групп организаций, осуществляющих образовательную

деятельность по образовательным программам дошкольного образования, присмотр и уход за детьми, к числу групп.

Доступность дошкольного образования – отношение численности детей определенной возрастной группы (0–2 года; от 3 до 7 лет), посещающих организации, осуществляющие образовательную деятельность по образовательным программам дошкольного образования, к сумме численности детей данной возрастной группы, посещающих организации, осуществляющие образовательную деятельность по образовательным программам дошкольного образования, и численности детей данной возрастной группы, не обеспеченных местом, нуждающихся в получении места в муниципальных и государственных организациях, осуществляющих образовательную деятельность по образовательным программам дошкольного образования. Численность детей в возрасте определенной возрастной группы (0–2 года; от 3 до 7 лет), не обеспеченных местом, нуждающихся в получении места в муниципальных и государственных организациях, осуществляющих образовательную деятельность по образовательным программам дошкольного образования, родители (законные представители) которых обратились за получением государственной (муниципальной) услуги «Прием заявления, постановка на учет и зачисление детей в образовательные учреждения, реализующие основную образовательную программу дошкольного образования (детские сады)», указав в заявлениях желаемую дату получения места в дошкольной образовательной организации – 1 сентября текущего учебного года и ранее, без учета детей, желающих сменить одну дошкольную организацию на другую.

Валовой коэффициент охвата детей начальным, основным и средним общим образованием – отношение численности обучающихся 1–11 (12) классов организаций, осуществляющих образовательную деятельность по образовательным программам начального, основного и среднего общего образования; численности студентов, осваивающих образовательные программы среднего общего образования в рамках образовательных программ среднего профессионального образования, к численности детей в возрасте 7–17 лет по состоянию на 1 января года, следующего за отчетным, по годовой оценке возрастно-полового состава населения на основе переписи населения и текущего учета рождений, смертей и миграции населения.

Средний размер класса (наполняемость класса) – отношение численности обучающихся в определенной группе классов к числу классов в этой группе, при этом класс-комплект (коллектив обучающихся двух или более классов, занимающихся с одним учителем в малокомплектной школе) приравнивается к классу.

Удельный вес численности обучающихся, углубленно изучающих отдельные предметы, – отношение численности обучающихся по образовательным программам начального, основного и среднего общего образования, углубленно изучающих отдельные учебные предметы, к общей численности обучающихся (без отдельных организаций и классов для обучающихся с ограниченными возможностями здоровья).

Профильное обучение – организация образовательной деятельности по образовательным программам общего образования, основанная на дифференциации содержания с уче-

том образовательных потребностей и интересов обучающихся и обеспечивающая углубленное изучение отдельных предметных областей соответствующей образовательной программы. Обучающиеся по программам среднего общего образования выбирают для себя профиль обучения, в соответствии с которым на более углубленном уровне изучают соответствующие учебные предметы, а остальные предметы изучают на универсальном уровне, определенном для данного типа организации, осуществляющей образовательную деятельность. Группы профильного обучения могут создаваться внутри одного класса или, наоборот, объединять обучающихся нескольких классов. Возможно формирование целого класса с одним профилем обучения (тогда понятия категорий «класс» и «группа» равнозначны).

В общую численность студентов, обучающихся по образовательным программам среднего профессионального образования, программам высшего образования – программам бакалавриата, специалитета, магистратуры, а также в общую численность принятых на обучение и в выпуск не включены граждане иностранных государств и лица без гражданства, обучающиеся в соответствии с установленной Правительством Российской Федерации квотой на образование.

Прием на обучение по программам среднего профессионального образования, высшего образования – программам бакалавриата, специалитета, магистратуры – показатель численности лиц, принятых на обучение. Осуществляется в соответствии с утвержденными правилами. В численность принятых на обучение не включаются второгодники и лица, восстановленные на обучение.

Коэффициент отсева по образовательным программам среднего профессионального и высшего образования измеряется отношением численности выпускников, завершивших обучение по образовательным программам определенного уровня в отчетном году t , к численности принятых на обучение в году $t-p$, где p – теоретическая продолжительность обучения.

Теоретическая продолжительность обучения по образовательным программам составляет:

- по программам подготовки квалифицированных рабочих, служащих, реализуемым на базе основного общего образования, – 3 года; на базе среднего общего образования – 1 год;
- по программам подготовки специалистов среднего звена, реализуемым на базе основного общего образования, – 4 года; на базе среднего общего образования – 3 года;
- по образовательным программам высшего образования – программам бакалавриата – 4 года; программам специалитета – 5 лет; программам магистратуры – 2 года.

Ввиду наличия статистической информации об обучающихся по программам подготовки квалифицированных рабочих, служащих по договорам только начиная с отчета за 2010 г. при расчете коэффициентов отсева указанная категория лиц учтена с 2011 г.

для программ на базе среднего общего образования и с 2013 г. – на базе основного общего образования.

В связи с массовым распространением начиная с 2011 г. программ бакалавриата и многократным сокращением приема по программам специалитета, корректный расчет коэффициента отсева для программ высшего образования, реализованных в 2015–2016 гг., не представляется возможным.

Аспирантом является лицо, имеющее высшее образование и обучающееся в аспирантуре по программе подготовки научно-педагогических кадров.

Ординатором является лицо, имеющее высшее медицинское и (или) высшее фармацевтическое образование и обучающееся по программам ординатуры.

К **ассистентам-стажерам** относятся лица, имеющие высшее образование в области искусств и обучающиеся по программам ассистентуры-стажировки.

Начиная с 2019 г. **прием, численность и выпуск аспирантов** приводятся на конец года, включая иностранных граждан и лиц без гражданства, обучающихся на условиях общего приема.

Прием, численность и выпуск ординаторов и ассистентов-стажеров приводятся на конец года, включая граждан иностранных государств и лиц без гражданства, обучающихся на условиях общего приема.



9

ЧИСЛЕННОСТЬ И ОПЛАТА ТРУДА РАБОТНИКОВ ОБРАЗОВАНИЯ

9.1. Занятость в образовании

9.1.1. СРЕДНЕГОДОВАЯ ЧИСЛЕННОСТЬ ЗАНЯТЫХ ПО ВИДАМ ЭКОНОМИЧЕСКОЙ ДЕЯТЕЛЬНОСТИ*

(тысячи человек)

	2018	2019	2020
Занято в экономике	71562	71064	69550
Сельское, лесное хозяйство, охота, рыболовство и рыбоводство	4937	4781	4554
Добыча полезных ископаемых	1142	1153	1143
Обрабатывающие производства	10067	9963	9714
Обеспечение электрической энергией, газом и паром; кондиционирование воздуха	1622	1607	1588
Водоснабжение; водоотведение, организация сбора и утилизации отходов, деятельность по ликвидации загрязнений	722	701	687
Строительство	6391	6416	6157
Торговля оптовая и розничная; ремонт автотранспортных средств и мотоциклов	13670	13497	13046
Транспортировка и хранение	5353	5373	5440
Деятельность гостиниц и предприятий общественного питания	1722	1763	1734
Деятельность в области информации и связи	1464	1474	1495
Деятельность финансовая и страховая	1386	1369	1316
Деятельность по операциям с недвижимым имуществом	1927	1923	1881
Деятельность профессиональная, научная и техническая	2884	2827	2737
Деятельность административная и сопутствующие дополнительные услуги	1900	1963	1935
Государственное управление и обеспечение военной безопасности; социальное обеспечение	3651	3627	3644
Образование	5456	5393	5332
Деятельность в области здравоохранения и социальных услуг	4404	4400	4396
Деятельность в области культуры, спорта, организации досуга и развлечений	1149	1136	1114
Предоставление прочих видов услуг	1645	1627	1574

* В соответствии с ОКВЭД2.

9.1.2. УДЕЛЬНЫЙ ВЕС ЗАНЯТЫХ В ОБРАЗОВАНИИ В ОБЩЕЙ ЧИСЛЕННОСТИ ЗАНЯТЫХ В ЭКОНОМИКЕ*

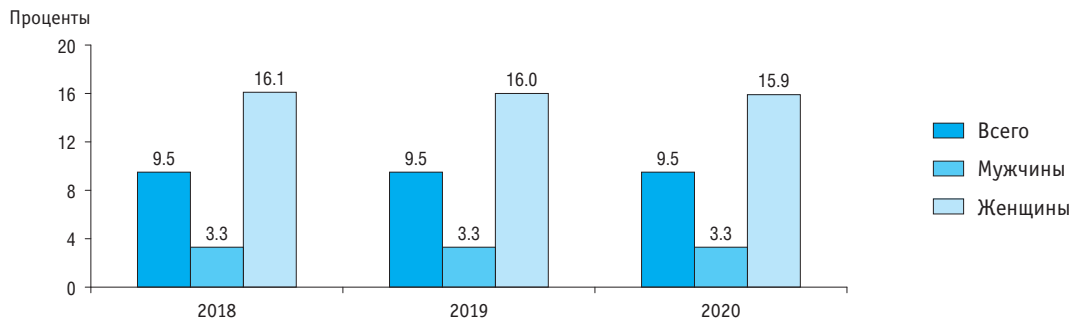

* Здесь и далее (рис. 9.1.3, 9.1.4) – по данным выборочных обследований рабочей силы.

9.1.3. УДЕЛЬНЫЙ ВЕС ЖЕНЩИН В ОБЩЕЙ ЧИСЛЕННОСТИ ЗАНЯТЫХ В ЭКОНОМИКЕ И В ОБРАЗОВАНИИ

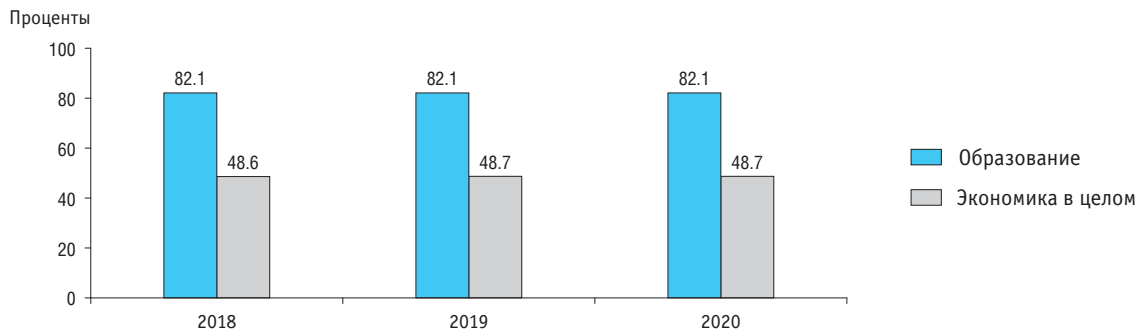

9.1.4. СРЕДНИЙ ВОЗРАСТ ЗАНЯТЫХ В ЭКОНОМИКЕ И В ОБРАЗОВАНИИ

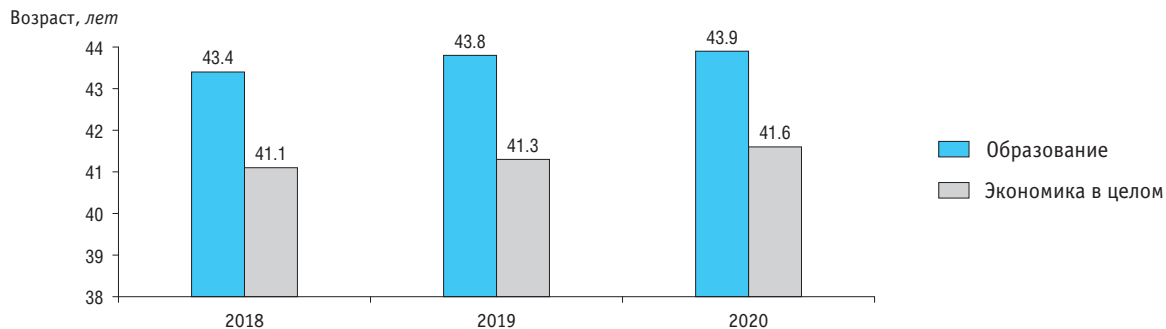

9.1.5. СРЕДНЕСПИСОЧНАЯ ЧИСЛЕННОСТЬ РАБОТНИКОВ ОБРАЗОВАНИЯ*

	2019		2020	
	Тыс. человек	В процентах к итогу	Тыс. человек	В процентах к итогу
Всего	4883	100	4847	100
Образование дошкольное	1434	29.4	1431	29.5
Образование начальное общее	40	0.8	39	0.8
Образование основное общее	329	6.7	328	6.8
Образование среднее общее	1696	34.7	1700	35.1
Образование профессиональное среднее	359	7.3	355	7.3
Образование высшее	546	11.2	530	10.9
Обучение профессиональное	5.1	0.1	4.7	0.1
Образование дополнительное детей и взрослых	382	7.8	369	7.6
Образование профессиональное дополнительное	72	1.5	71	1.5

* В соответствии с ОКВЭД2.

9.1.6. ДВИЖЕНИЕ РАБОТНИКОВ В ОБРАЗОВАНИИ*

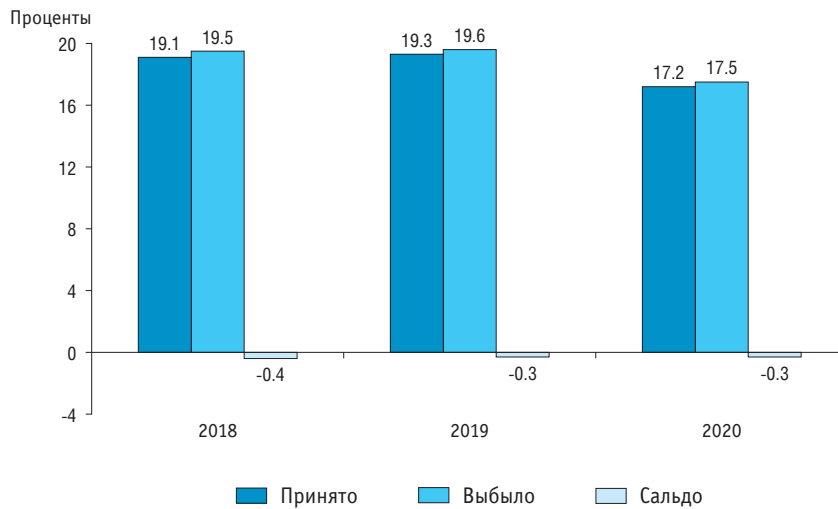

* Без субъектов малого предпринимательства. Показатели численности принятых и выбывших работников рассчитываются в процентах к списочной численности работников.

9.1.7. ВЫБЫТИЕ РАБОТНИКОВ ИЗ ОБРАЗОВАТЕЛЬНЫХ ОРГАНИЗАЦИЙ*

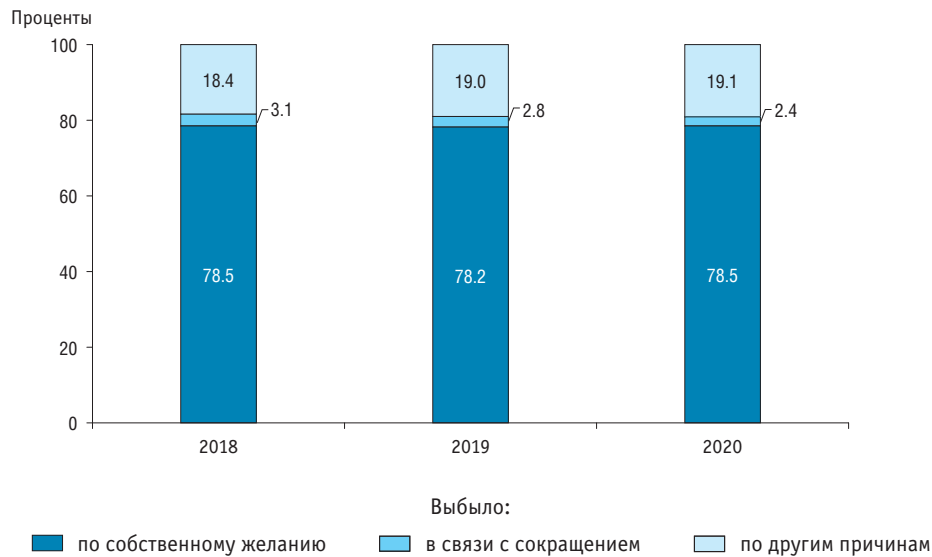

* Без субъектов малого предпринимательства.

9.2. Педагогические работники организаций, осуществляющих образовательную деятельность по образовательным программам дошкольного образования, присмотр и уход за детьми

9.2.1. ЧИСЛЕННОСТЬ ПЕДАГОГИЧЕСКИХ РАБОТНИКОВ ОРГАНИЗАЦИЙ, ОСУЩЕСТВЛЯЮЩИХ ОБРАЗОВАТЕЛЬНУЮ ДЕЯТЕЛЬНОСТЬ ПО ОБРАЗОВАТЕЛЬНЫМ ПРОГРАММАМ ДОШКОЛЬНОГО ОБРАЗОВАНИЯ, ПРИСМОТР И УХОД ЗА ДЕТЬМИ, ПО ДОЛЖНОСТЯМ (на конец года; тысячи человек)

	Численность работников (без внешних совместителей и работающих по договорам гражданско-правового характера)						Численность внешних совместителей					
	2010	2015	2017	2018	2019	2020	2010	2015	2017	2018	2019	2020
Всего	605.1	642.8	662.7	669.8	676.7	683.0	21.2	18.4	18.5	17.8	17.8	16.8
Из них:												
старшие воспитатели	17.9	21.2	23.1	23.6	24.1	24.6	0.6	0.5	0.5	0.4	0.4	0.4
воспитатели	467.3	500.2	510.7	513.5	515.8	518.6	2.6	2.2	2.0	1.9	1.9	1.9
музыкальные руководители	43.2	44.0	44.4	44.2	44.1	43.8	8.3	7.8	7.7	7.3	7.2	6.5
инструкторы по физической культуре	19.3	20.8	22.2	22.6	23.2	23.6	1.6	1.8	1.9	1.8	1.8	1.7
учителя-логопеды	27.9	28.2	30.9	32.3	33.7	35.0	2.8	2.5	2.6	2.5	2.5	2.4
учителя-дефектологи	4.9	4.5	5.1	5.6	6.2	6.6	0.3	0.2	0.3	0.3	0.4	0.4
педагоги-психологи	14.9	14.7	16.0	16.9	18.1	18.9	1.7	1.5	1.6	1.6	1.6	1.5
социальные педагоги	1.6	1.1	1.1	1.2	1.4	1.5	0.1	0.1	0.1	0.1	0.1	0.1
педагоги-организаторы	0.4	0.2	0.3	0.3	0.4	0.4	0.2	0.0	0.0	0.0	0.0	0.0
педагоги дополнительного образования	7.5	5.4	5.3	5.4	5.2	5.1	1.7	1.5	1.5	1.5	1.5	1.4

9.2.2. УРОВЕНЬ ОБРАЗОВАНИЯ ПЕДАГОГИЧЕСКИХ РАБОТНИКОВ ОРГАНИЗАЦИЙ, ОСУЩЕСТВЛЯЮЩИХ ОБРАЗОВАТЕЛЬНУЮ ДЕЯТЕЛЬНОСТЬ ПО ОБРАЗОВАТЕЛЬНЫМ ПРОГРАММАМ ДОШКОЛЬНОГО ОБРАЗОВАНИЯ, ПРИСМОТР И УХОД ЗА ДЕТЬМИ, ПО ДОЛЖНОСТЯМ

(без внешних совместителей и работающих по договорам гражданско-правового характера; на конец года; проценты)

	Всего		Имеют образование							
			высшее		из них педагогическое		среднее профессиональное по программам подготовки специалистов среднего звена		из них педагогическое	
	2019	2020	2019	2020	2019	2020	2019	2020	2019	2020
Всего	100	100	56.4	57.1	53.8	54.4	43.0	42.3	41.2	40.5
Из них:										
старшие воспитатели	100	100	87.5	88.3	85.2	85.9	12.1	11.3	11.8	11.0
воспитатели	100	100	50.1	50.7	47.6	48.0	49.3	48.6	47.4	46.7
музыкальные руководители	100	100	49.9	51.0	46.7	47.8	49.5	48.5	46.2	45.3
инструкторы по физической культуре	100	100	63.0	63.5	59.7	60.2	36.3	35.9	34.8	34.4
учителя-логопеды	100	100	98.4	98.2	97.6	97.2	1.5	1.6	1.4	1.5
учителя-дефектологи	100	100	98.6	98.5	97.8	97.5	1.3	1.3	1.2	1.2
педагоги-психологи	100	100	97.1	97.0	94.5	94.4	2.5	2.6	2.3	2.4
социальные педагоги	100	100	80.0	78.9	74.5	72.8	19.1	20.9	17.2	18.8
педагоги-организаторы	100	100	69.9	65.4	61.6	57.7	29.4	33.8	24.9	28.6
педагоги дополнительного образования	100	100	71.3	72.0	65.5	66.1	27.6	26.6	24.4	24.2

9.2.3. ЧИСЛЕННОСТЬ ЖЕНЩИН В СОСТАВЕ ПЕДАГОГИЧЕСКИХ РАБОТНИКОВ ОРГАНИЗАЦИЙ, ОСУЩЕСТВЛЯЮЩИХ ОБРАЗОВАТЕЛЬНУЮ ДЕЯТЕЛЬНОСТЬ ПО ОБРАЗОВАТЕЛЬНЫМ ПРОГРАММАМ ДОШКОЛЬНОГО ОБРАЗОВАНИЯ, ПРИСМОТР И УХОД ЗА ДЕТЬМИ, ПО ДОЛЖНОСТЯМ

(без внешних совместителей и работающих по договорам гражданско-правового характера; на конец года)

	Всего, тыс. чел.						В процентах от общей численности					
	2010	2015	2017	2018	2019	2020	2010	2015	2017	2018	2019	2020
Всего	602.5	638.7	657.7	664.2	670.3	676.6	99.6	99.3	99.2	99.2	99.1	99.1
Из них:												
старшие воспитатели	17.7	21.2	23.0	23.4	23.9	24.4	99.2	99.6	99.3	99.3	99.1	99.1
воспитатели	465.5	498.9	509.1	511.8	513.9	516.8	99.6	99.7	99.7	99.7	99.6	99.6
музыкальные руководители	41.8	43.0	43.4	43.2	43.1	42.8	96.8	97.6	97.8	97.7	97.6	97.7
инструкторы по физической культуре	18.6	19.7	20.7	20.9	21.3	21.6	96.5	94.8	93.3	92.6	91.9	91.6
учителя-логопеды	27.7	28.1	30.7	32.1	33.5	34.8	99.3	99.5	99.6	99.4	99.4	99.4
учителя-дефектологи	4.8	4.5	5.1	5.6	6.1	6.5	99.5	99.8	99.7	99.5	99.3	99.4
педагоги-психологи	14.7	14.6	15.8	16.6	17.8	18.6	98.4	99.0	98.6	98.6	98.4	98.5
социальные педагоги	1.6	1.1	1.1	1.2	1.3	1.4	98.1	97.4	98.7	97.7	96.7	94.5
педагоги-организаторы	0.4	0.2	0.3	0.3	0.4	0.4	94.9	95.8	96.6	96.2	96.9	93.0
педагоги дополнительного образования	7.3	5.2	5.0	5.0	4.8	4.7	97.1	96.4	94.4	93.2	92.9	91.8

9.2.4. СТРУКТУРА ЧИСЛЕННОСТИ ПЕДАГОГИЧЕСКИХ РАБОТНИКОВ ОРГАНИЗАЦИЙ, ОСУЩЕСТВЛЯЮЩИХ ОБРАЗОВАТЕЛЬНУЮ ДЕЯТЕЛЬНОСТЬ ПО ОБРАЗОВАТЕЛЬНЫМ ПРОГРАММАМ ДОШКОЛЬНОГО ОБРАЗОВАНИЯ, ПРИСМОТР И УХОД ЗА ДЕТЬМИ, ПО ВОЗРАСТНЫМ ГРУППАМ

(без внешних совместителей и работающих по договорам гражданско-правового характера; на конец года; число полных лет на 1 января)

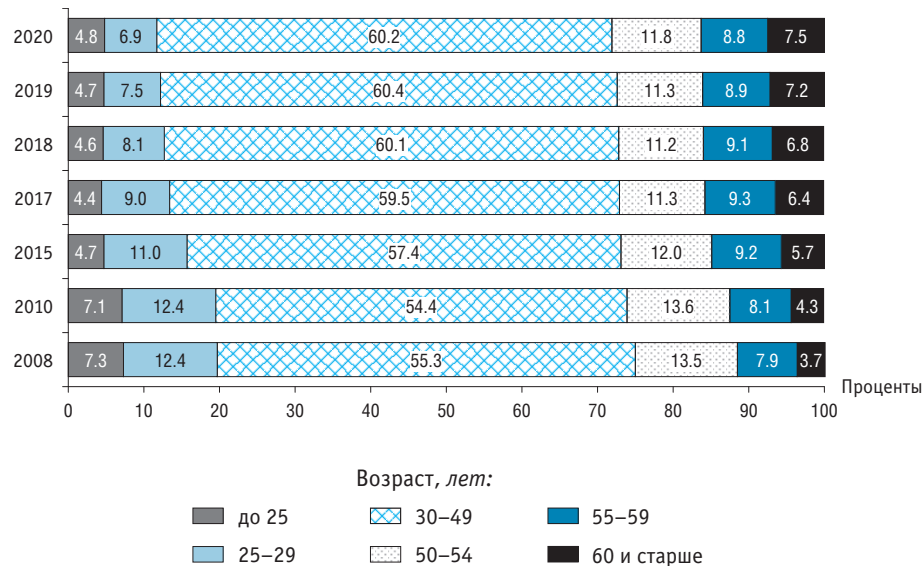

9.2.5. СТРУКТУРА ПЕДАГОГИЧЕСКОГО ПЕРСОНАЛА ОРГАНИЗАЦИЙ, ОСУЩЕСТВЛЯЮЩИХ ОБРАЗОВАТЕЛЬНУЮ ДЕЯТЕЛЬНОСТЬ ПО ОБРАЗОВАТЕЛЬНЫМ ПРОГРАММАМ ДОШКОЛЬНОГО ОБРАЗОВАНИЯ, ПРИСМОТР И УХОД ЗА ДЕТЬМИ, ПО ДОЛЖНОСТЯМ И ВОЗРАСТНЫМ ГРУППАМ: 2020

(без внешних совместителей и работающих по договорам гражданско-правового характера; на конец года; число полных лет на 1 января)

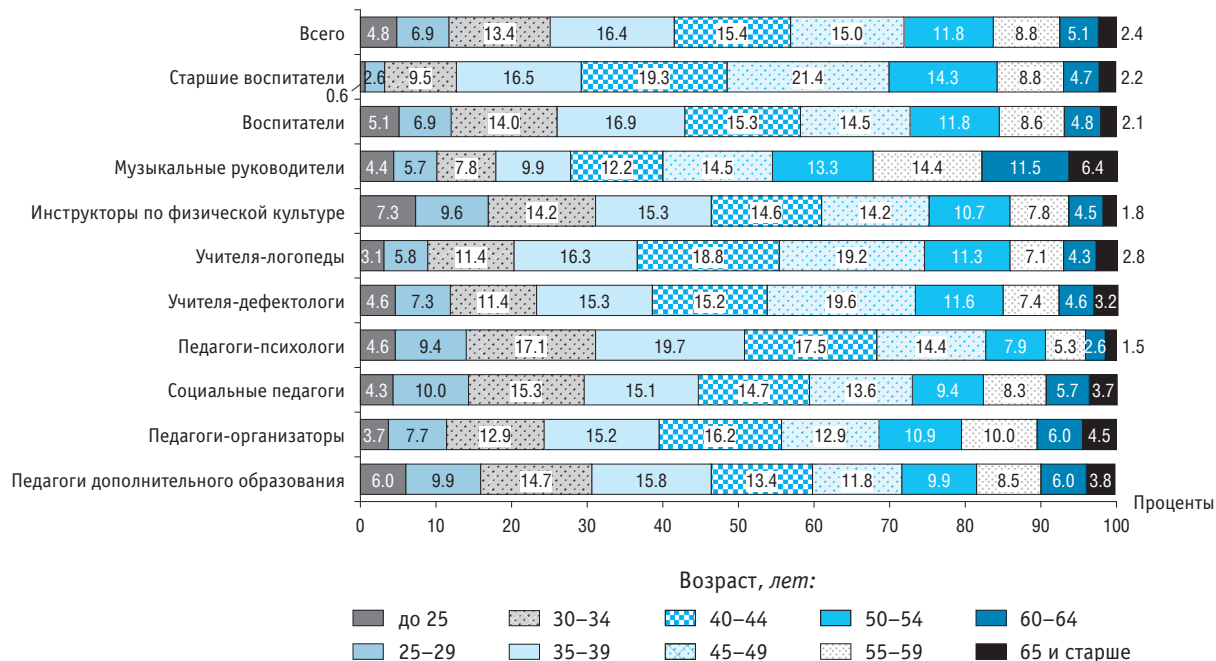

9.2.6. ЧИСЛЕННОСТЬ ДЕТЕЙ, ПОСЕЩАЮЩИХ ОРГАНИЗАЦИИ, ОСУЩЕСТВЛЯЮЩИЕ ОБРАЗОВАТЕЛЬНУЮ ДЕЯТЕЛЬНОСТЬ ПО ОБРАЗОВАТЕЛЬНЫМ ПРОГРАММАМ ДОШКОЛЬНОГО ОБРАЗОВАНИЯ, ПРИСМОТР И УХОД ЗА ДЕТЬМИ, В РАСЧЕТЕ НА ОДНОГО ПЕДАГОГИЧЕСКОГО РАБОТНИКА*(на конец года)*

* Включая старших воспитателей.

9.3. Персонал организаций, осуществляющих образовательную деятельность по образовательным программам начального, основного и среднего общего образования

9.3.1. ЧИСЛЕННОСТЬ РАБОТНИКОВ ОРГАНИЗАЦИЙ, ОСУЩЕСТВЛЯЮЩИХ ОБРАЗОВАТЕЛЬНУЮ ДЕЯТЕЛЬНОСТЬ ПО ОБРАЗОВАТЕЛЬНЫМ ПРОГРАММАМ НАЧАЛЬНОГО, ОСНОВНОГО И СРЕДНЕГО ОБЩЕГО ОБРАЗОВАНИЯ, ПО КАТЕГОРИЯМ

(на начало учебного года; тысячи человек)

	Численность работников (без внешних совместителей и работающих по договорам гражданско-правового характера)						Численность внешних совместителей					
	2013/2014	2015/2016	2017/2018	2018/2019	2019/2020	2020/2021	2013/2014	2015/2016	2017/2018	2018/2019	2019/2020	2020/2021
Всего												
Всего	2136.2	2202.2	2154.0	2163.8	2169.9	2179.1	126.1	114.5	163.0	126.7	124.4	118.4
Руководящие работники	178.5	165.9	151.8	149.8	147.7	147.0	2.0	1.9	5.0	2.1	1.9	1.7
Педагогические работники	1265.5	1321.0	1324.7	1333.2	1339.5	1347.9	80.0	70.7	104.8	81.6	80.6	75.1
Учебно-вспомогательный персонал	113.4	130.2	142.3	143.1	142.3	137.6	7.6	7.4	10.6	8.4	8.4	8.2
Обслуживающий персонал	578.9	585.0	535.2	537.7	540.4	546.5	36.4	34.5	42.5	34.6	33.5	33.5
Государственные и муниципальные организации												
Всего	2104.9	2167.9	2120.9	2130.4	2136.8	2144.3	121.6	110.1	155.4	121.8	119.4	114.0
Руководящие работники	175.0	162.2	148.4	146.4	144.4	143.6	1.8	1.7	4.5	1.8	1.6	1.5
Педагогические работники	1246.4	1300.2	1303.9	1311.9	1318.1	1325.2	76.5	67.2	99.3	77.8	76.8	71.6
Учебно-вспомогательный персонал	111.8	128.4	140.0	140.6	140.0	135.3	7.5	7.3	10.3	8.2	8.1	8.0
Обслуживающий персонал	571.8	577.2	528.6	531.5	534.3	540.2	35.9	33.9	41.3	33.9	32.9	32.9
Частные организации												
Всего	31.3	34.2	33.1	33.3	33.0	34.8	4.4	4.4	7.6	4.9	5.0	4.5
Руководящие работники	3.5	3.8	3.3	3.4	3.3	3.5	0.2	0.2	0.5	0.3	0.3	0.2
Педагогические работники	19.1	20.8	20.9	21.2	21.5	22.7	3.5	3.5	5.5	3.7	3.9	3.5
Учебно-вспомогательный персонал	1.6	1.8	2.3	2.5	2.2	2.4	0.2	0.1	0.4	0.2	0.2	0.2
Обслуживающий персонал	7.2	7.9	6.6	6.3	6.0	6.3	0.6	0.6	1.2	0.7	0.7	0.6

9.3.2. ЧИСЛЕННОСТЬ ПЕДАГОГИЧЕСКИХ РАБОТНИКОВ ОРГАНИЗАЦИЙ, ОСУЩЕСТВЛЯЮЩИХ ОБРАЗОВАТЕЛЬНУЮ ДЕЯТЕЛЬНОСТЬ ПО ОБРАЗОВАТЕЛЬНЫМ ПРОГРАММАМ НАЧАЛЬНОГО, ОСНОВНОГО И СРЕДНЕГО ОБЩЕГО ОБРАЗОВАНИЯ, ПО ДОЛЖНОСТЯМ

(на начало учебного года; тысячи человек)

	Численность педагогических работников (без внешних совместителей и работающих по договорам гражданско-правового характера)						Численность внешних совместителей					
	2013/2014	2015/2016	2017/2018	2018/2019	2019/2020	2020/2021	2013/2014	2015/2016	2017/2018	2018/2019	2019/2020	2020/2021
Всего												
Всего	1265.5	1321.0	1324.7	1333.2	1339.5	1347.9	80.0	70.7	104.8	81.6	80.6	75.1
Учителя	1056.2	1077.3	1079.9	1082.8	1083.3	1087.3	57.7	50.0	76.5	56.5	55.5	51.6
Учителя-логопеды	11.1	13.4	14.0	14.6	15.5	16.5	1.2	1.0	1.5	1.4	1.5	1.5
Педагоги-психологи	20.9	23.0	24.3	25.6	26.8	28.0	1.4	1.3	2.1	1.6	1.6	1.7
Социальные педагоги	17.7	17.6	18.0	18.3	18.6	18.9	0.4	0.3	0.7	0.4	0.4	0.3
Воспитатели	98.5	114.2	115.3	115.7	114.8	114.5	1.5	1.1	3.6	1.7	1.5	1.2
Тьюторы	0.6	1.4	2.4	3.2	4.1	5.5	0.1	0.1	0.2	0.2	0.2	0.3
Мастера производственного обучения	2.2	1.6	1.2	1.1	1.0	1.0	0.2	0.2	0.2	0.2	0.1	0.1
Другие	58.2	72.5	42.9	44.2	46.5	46.8	17.5	16.7	5.2	4.7	4.4	4.6
Государственные и муниципальные организации												
Всего	1246.4	1300.2	1303.9	1311.9	1318.1	1325.2	76.5	67.2	99.3	77.8	76.8	71.6
Учителя	1041.7	1061.8	1064.6	1067.2	1067.4	1070.3	54.7	47.0	72.2	53.5	52.3	48.8
Учителя-логопеды	10.8	13.1	13.7	14.3	15.2	16.1	1.1	1.0	1.4	1.3	1.4	1.5
Педагоги-психологи	20.4	22.4	23.8	25.0	26.2	27.3	1.4	1.3	2.0	1.5	1.6	1.6
Социальные педагоги	17.7	17.5	17.9	18.2	18.5	18.8	0.3	0.3	0.7	0.4	0.4	0.3
Воспитатели	95.7	111.5	112.1	112.4	111.7	111.4	1.5	1.1	3.2	1.5	1.3	1.1
Тьюторы	0.5	1.3	2.3	3.1	4.0	5.3	0.1	0.1	0.2	0.2	0.2	0.2
Мастера производственного обучения	2.2	1.6	1.2	1.1	1.0	1.0	0.2	0.2	0.2	0.1	0.1	0.1
Другие	57.3	71.0	42.5	43.8	46.0	46.4	17.2	16.3	5.0	4.6	4.4	4.5

(окончание)

	Численность педагогических работников (без внешних совместителей и работающих по договорам гражданско-правового характера)						Численность внешних совместителей					
	2013/2014	2015/2016	2017/2018	2018/2019	2019/2020	2020/2021	2013/2014	2015/2016	2017/2018	2018/2019	2019/2020	2020/2021
Частные организации												
Всего	19.1	20.8	20.9	21.2	21.5	22.7	3.5	3.5	5.5	3.7	3.9	3.5
Учителя	14.5	15.5	15.3	15.6	15.9	17.0	3.0	2.9	4.3	3.0	3.1	2.9
Учителя-логопеды	0.3	0.3	0.3	0.3	0.3	0.4	0.1	0.1	0.1	0.1	0.1	0.1
Педагоги-психологи	0.5	0.6	0.6	0.6	0.6	0.6	0.1	0.1	0.1	0.1	0.1	0.1
Социальные педагоги	0.1	0.1	0.1	0.1	0.1	0.1	0.0	0.0	0.0	0.0	0.0	0.0
Воспитатели	2.7	2.6	3.3	3.3	3.1	3.1	0.0	0.0	0.4	0.1	0.1	0.1
Тьюторы	0.0	0.1	0.1	0.1	0.1	0.2	0.0	0.2	0.0	0.0	0.0	0.0
Мастера производственного обучения	0.0	0.0	–	0.0	0.0	–	–	–	0.0	0.0	0.0	0.0
Другие	0.9	1.5	0.4	0.4	0.4	0.4	0.3	0.4	0.1	0.1	0.1	0.1

9.3.3. УРОВЕНЬ ОБРАЗОВАНИЯ ПЕДАГОГИЧЕСКИХ РАБОТНИКОВ ОРГАНИЗАЦИЙ, ОСУЩЕСТВЛЯЮЩИХ ОБРАЗОВАТЕЛЬНУЮ ДЕЯТЕЛЬНОСТЬ ПО ОБРАЗОВАТЕЛЬНЫМ ПРОГРАММАМ НАЧАЛЬНОГО, ОСНОВНОГО И СРЕДНЕГО ОБЩЕГО ОБРАЗОВАНИЯ
(без внешних совместителей и работающих по договорам гражданско-правового характера; на начало учебного года; проценты)

	2013/2014	2015/2016	2017/2018	2018/2019	2019/2020	2020/2021
Всего						
Всего	100	100	100	100	100	100
Имеют образование:						
высшее	81.6	82.7	83.8	84.0	84.1	84.2
из них педагогическое	76.3	77.5	79.6	80.2	80.3	80.4
среднее профессиональное по программам подготовки специалистов среднего звена	16.9	16.2	15.0	15.0	14.9	14.9
из них педагогическое	14.4	14.0	13.4	13.5	13.5	13.6
Государственные и муниципальные организации						
Всего	100	100	100	100	100	100
Имеют образование:						
высшее	81.5	82.6	83.7	83.9	84.0	84.0
из них педагогическое	76.3	77.4	79.6	80.1	80.2	80.4
среднее профессиональное по программам подготовки специалистов среднего звена	17.0	16.3	15.1	15.1	15.0	15.0
из них педагогическое	14.5	14.1	13.5	13.6	13.7	13.7
Частные организации						
Всего	100	100	100	100	100	100
Имеют образование:						
высшее	88.7	89.5	90.5	90.9	91.4	91.5
из них педагогическое	79.9	80.6	84.4	85.0	85.4	85.2
среднее профессиональное по программам подготовки специалистов среднего звена	10.0	9.6	8.1	7.8	7.1	7.3
из них педагогическое	7.9	7.8	7.0	6.6	6.3	6.3

**9.3.4. УРОВЕНЬ ОБРАЗОВАНИЯ ПЕДАГОГИЧЕСКИХ РАБОТНИКОВ ОРГАНИЗАЦИЙ, ОСУЩЕСТВЛЯЮЩИХ
ОБРАЗОВАТЕЛЬНУЮ ДЕЯТЕЛЬНОСТЬ ПО ОБРАЗОВАТЕЛЬНЫМ ПРОГРАММАМ НАЧАЛЬНОГО,
ОСНОВНОГО И СРЕДНЕГО ОБЩЕГО ОБРАЗОВАНИЯ, ПО ДОЛЖНОСТЯМ**

*(без внешних совместителей и работающих по договорам гражданско-правового характера;
на начало учебного года; проценты)*

	Всего		Имеют образование							
			высшее		из них педагогическое		среднее профессио- нальное по программам подготовки специалистов среднего звена		из них педагогическое	
	2019/2020	2020/2021	2019/2020	2020/2021	2019/2020	2020/2021	2019/2020	2020/2021	2019/2020	2020/2021
	Всего									
Всего	100	100	84.1	84.2	80.3	80.4	14.9	14.9	13.5	13.6
Учителя	100	100	87.0	87.0	84.2	84.3	12.3	12.3	11.5	11.5
Учителя-логопеды	100	100	97.7	97.6	95.3	93.8	1.9	2.1	1.7	1.8
Учителя-дефектологи	100	100	96.5	96.2	93.6	91.8	2.9	3.5	2.7	3.1
Педагоги-психологи	100	100	96.9	96.8	90.1	90.1	2.4	2.5	2.0	2.1
Социальные педагоги	100	100	83.5	83.3	73.9	73.4	14.9	15.2	12.1	12.3
Педагоги дополнительного образования	100	100	74.5	74.4	57.9	58.3	21.9	22.2	15.0	15.3
Воспитатели	100	100	58.4	58.9	53.4	54.3	39.0	38.9	35.8	35.7
Тьюторы	100	100	82.4	82.4	74.4	74.6	15.6	15.6	13.0	13.4
Мастера производственного обучения	100	100	48.7	46.9	32.8	31.9	37.6	38.9	13.9	16.7
Другие	100	100	72.4	72.2	60.0	59.7	24.4	24.3	18.1	18.2

(продолжение)

	Всего		Имеют образование							
			высшее		из них педагогическое		среднее профессиональное по программам подготовки специалистов среднего звена		из них педагогическое	
	2019/2020	2020/2021	2019/2020	2020/2021	2019/2020	2020/2021	2019/2020	2020/2021	2019/2020	2020/2021
Государственные и муниципальные организации										
Всего	100	100	84.0	84.0	80.2	80.4	15.0	15.0	13.6	13.7
Учителя	100	100	86.9	86.9	84.1	84.2	12.4	12.4	11.6	11.6
Учителя-логопеды	100	100	97.7	97.5	95.3	93.8	1.9	2.1	1.7	1.9
Учителя-дефектологи	100	100	96.5	96.2	93.6	91.8	2.9	3.5	2.7	3.1
Педагоги-психологи	100	100	96.8	96.8	90.2	90.1	2.4	2.5	2.0	2.1
Социальные педагоги	100	100	83.4	83.2	73.9	73.4	15.0	15.2	12.2	12.3
Педагоги дополнительного образования	100	100	74.3	74.1	57.7	58.1	22.2	22.5	15.2	15.5
Воспитатели	100	100	57.9	58.4	52.9	53.8	39.6	39.5	36.3	36.2
Тьюторы	100	100	82.4	82.1	74.7	74.7	15.8	15.9	13.2	13.7
Мастера производственного обучения	100	100	48.6	46.9	32.6	31.9	37.6	38.9	13.9	16.7
Другие	100	100	72.3	72.1	59.9	59.5	24.5	24.5	18.2	18.3

(окончание)

	Всего		Имеют образование							
			высшее		из них педагогическое		среднее профессиональное по программам подготовки специалистов среднего звена		из них педагогическое	
	2019/2020	2020/2021	2019/2020	2020/2021	2019/2020	2020/2021	2019/2020	2020/2021	2019/2020	2020/2021
Частные организации										
Всего	100	100	91.4	91.5	85.4	85.2	7.1	7.3	6.3	6.3
Учителя	100	100	94.2	94.3	89.5	88.9	4.9	5.0	4.5	4.5
Учителя-логопеды	100	100	97.7	98.9	94.6	94.4	0.6	1.1	0.3	1.1
Учителя-дефектологи	100	100	100	94.6	95.3	91.1	–	5.4	–	5.4
Педагоги-психологи	100	100	98.1	98.4	87.5	88.6	0.5	1.1	–	0.9
Социальные педагоги	100	100	97.1	88.2	75.0	64.5	2.9	10.5	2.9	9.2
Педагоги дополнительного образования	100	100	81.8	82.6	62.4	64.0	13.1	15.6	8.9	10.2
Воспитатели	100	100	78.6	77.9	72.2	72.4	18.1	19.5	15.9	16.8
Тьюторы	100	100	84.5	90.9	65.5	72.7	7.3	7.5	5.5	5.9
Мастера производственного обучения	100	100	100	–	100	–	–	–	–	–
Другие	100	100	84.8	82.6	67.7	72.5	12.3	9.7	10.3	7.4

9.3.5. ЧИСЛЕННОСТЬ ЖЕНЩИН В СОСТАВЕ ПЕДАГОГИЧЕСКИХ РАБОТНИКОВ ОРГАНИЗАЦИЙ, ОСУЩЕСТВЛЯЮЩИХ ОБРАЗОВАТЕЛЬНУЮ ДЕЯТЕЛЬНОСТЬ ПО ОБРАЗОВАТЕЛЬНЫМ ПРОГРАММАМ НАЧАЛЬНОГО, ОСНОВНОГО И СРЕДНЕГО ОБЩЕГО ОБРАЗОВАНИЯ, ПО ДОЛЖНОСТЯМ

(без внешних совместителей и работающих по договорам гражданско-правового характера; на начало учебного года)

	Всего				Государственные и муниципальные организации				Частные организации			
	2015/2016	2018/2019	2019/2020	2020/2021	2015/2016	2018/2019	2019/2020	2020/2021	2015/2016	2018/2019	2019/2020	2020/2021
Тысячи человек												
Всего	1165.7	1185.3	1191.9	1199.2	1147.4	1166.5	1172.9	1179.3	18.2	18.8	19.0	19.9
Учителя	943.3	955.6	956.8	960.0	930.0	942.0	942.9	945.4	13.4	13.6	13.9	14.6
Учителя-логопеды	13.3	14.6	15.5	16.4	12.9	14.3	15.1	16.0	0.3	0.3	0.3	0.4
Педагоги-психологи	21.9	24.5	25.7	26.8	21.4	23.9	25.1	26.2	0.5	0.5	0.5	0.6
Социальные педагоги	16.7	17.4	17.7	18.0	16.6	17.3	17.7	17.9	0.1	0.1	0.1	0.1
Воспитатели	109.8	111.5	110.7	110.4	107.2	108.4	107.7	107.3	2.6	3.2	3.0	3.1
Тьюторы	1.2	2.9	3.8	5.0	1.1	2.8	3.7	4.8	0.1	0.1	0.1	0.2
Мастера производственного обучения	0.4	0.3	0.3	0.3	0.4	0.3	0.3	0.3	–	–	0.0	–
Другие	59.1	37.2	39.3	39.8	57.9	36.9	38.9	39.5	1.2	0.3	0.4	0.4
В процентах от общей численности												
Всего	88.2	88.9	89.0	89.0	88.3	88.9	89.0	89.0	87.8	88.6	88.5	87.4
Учителя	87.6	88.3	88.3	88.3	87.6	88.3	88.3	88.3	86.3	87.2	87.3	85.9
Учителя-логопеды	98.9	99.5	99.6	99.5	98.9	99.5	99.6	99.5	97.4	99.1	99.7	98.9
Педагоги-психологи	95.1	95.8	96.0	95.9	95.3	95.9	96.1	96.0	89.3	92.4	92.2	92.1
Социальные педагоги	95.0	95.3	95.4	95.3	95.0	95.3	95.4	95.3	92.4	87.8	89.7	90.8
Воспитатели	96.1	96.4	96.4	96.3	96.1	96.4	96.4	96.3	97.3	97.1	97.5	97.0
Тьюторы	87.0	89.4	91.1	91.0	86.5	89.6	91.4	91.4	97.1	83.5	80.0	81.8
Мастера производственного обучения	21.9	27.5	28.7	29.8	21.9	27.5	28.6	29.8	–	–	100	–
Другие	81.6	84.3	84.5	85.1	81.6	84.2	84.5	85.1	83.2	84.8	79.8	86.6

9.3.6. УДЕЛЬНЫЙ ВЕС ПЕДАГОГИЧЕСКИХ РАБОТНИКОВ В ОБЩЕЙ ЧИСЛЕННОСТИ РАБОТНИКОВ ОРГАНИЗАЦИЙ, ОСУЩЕСТВЛЯЮЩИХ ОБРАЗОВАТЕЛЬНУЮ ДЕЯТЕЛЬНОСТЬ ПО ОБРАЗОВАТЕЛЬНЫМ ПРОГРАММАМ НАЧАЛЬНОГО, ОСНОВНОГО И СРЕДНЕГО ОБЩЕГО ОБРАЗОВАНИЯ

(без внешних совместителей и работающих по договорам гражданско-правового характера; на начало учебного года)

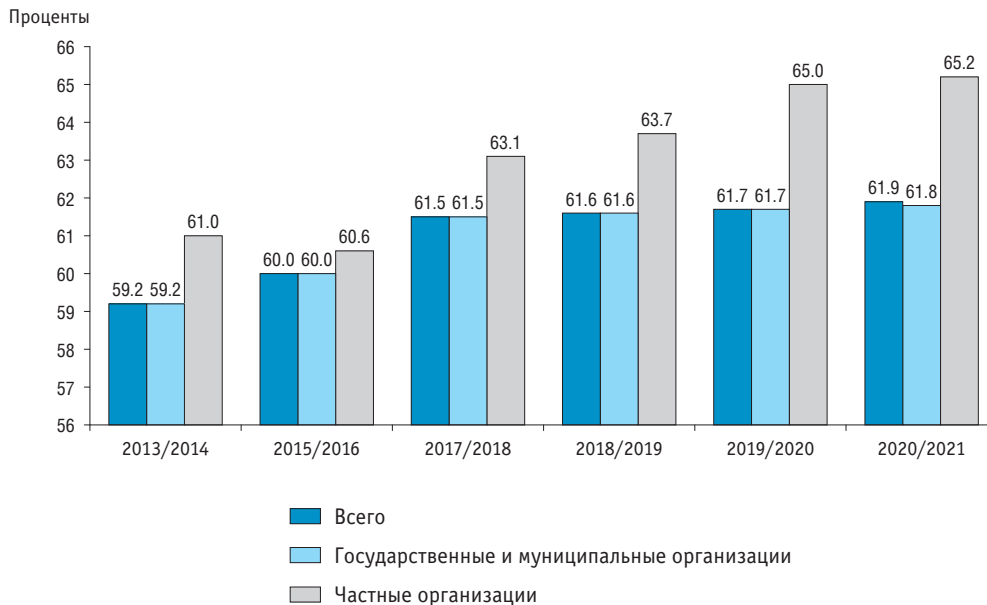

9.3.7. ЧИСЛЕННОСТЬ ОБУЧАЮЩИХСЯ ПО ОБРАЗОВАТЕЛЬНЫМ ПРОГРАММАМ НАЧАЛЬНОГО, ОСНОВНОГО И СРЕДНЕГО ОБЩЕГО ОБРАЗОВАНИЯ В РАСЧЕТЕ НА ОДНОГО ПЕДАГОГИЧЕСКОГО РАБОТНИКА

(на начало учебного года)

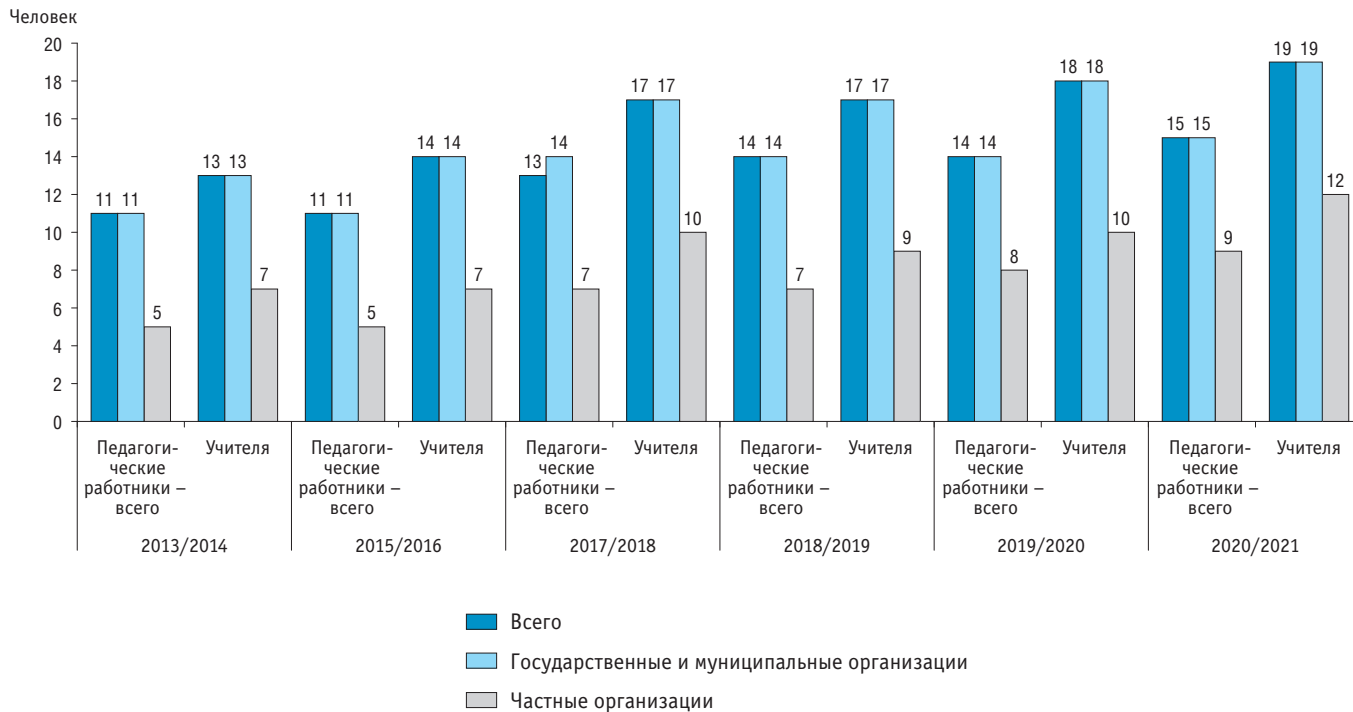

9.3.8. РУКОВОДЯЩИЕ И ПЕДАГОГИЧЕСКИЕ РАБОТНИКИ ОРГАНИЗАЦИЙ, ОСУЩЕСТВЛЯЮЩИХ ОБРАЗОВАТЕЛЬНУЮ ДЕЯТЕЛЬНОСТЬ ПО ОБРАЗОВАТЕЛЬНЫМ ПРОГРАММАМ НАЧАЛЬНОГО, ОСНОВНОГО И СРЕДНЕГО ОБЩЕГО ОБРАЗОВАНИЯ, ПРОШЕДШИЕ ОБУЧЕНИЕ ПО ДОПОЛНИТЕЛЬНЫМ ПРОФЕССИОНАЛЬНЫМ ПРОГРАММАМ В ТЕЧЕНИЕ ПОСЛЕДНИХ ТРЕХ ЛЕТ

(без внешних совместителей и работающих по договорам гражданско-правового характера; на начало учебного года)

	Прошли повышение квалификации и (или) переподготовку							
	руководящие работники – всего		из них директора		педагогические работники – всего		из них учителя	
	человек	в процентах от общей численности	человек	в процентах от общей численности	человек	в процентах от общей численности	человек	в процентах от общей численности
	2019/2020							
Всего	96629	65.4	29916	75.2	975203	72.8	745234	68.8
Государственные и муниципальные организации	95183	65.9	29493	75.7	964425	73.2	737446	69.1
Частные организации	1446	44.1	423	51.9	10778	50.2	7787	48.9
	2020/2021							
Всего	100248	68.2	30902	78.5	1032630	76.6	790919	72.7
Государственные и муниципальные организации	98740	68.8	30481	79.1	1020645	77.0	782236	73.1
Частные организации	1508	43.5	421	49.7	11985	52.8	8683	51.1

9.3.9. СТРУКТУРА ЧИСЛЕННОСТИ ПЕДАГОГИЧЕСКИХ РАБОТНИКОВ ОРГАНИЗАЦИЙ, ОСУЩЕСТВЛЯЮЩИХ ОБРАЗОВАТЕЛЬНУЮ ДЕЯТЕЛЬНОСТЬ ПО ОБРАЗОВАТЕЛЬНЫМ ПРОГРАММАМ НАЧАЛЬНОГО, ОСНОВНОГО И СРЕДНЕГО ОБЩЕГО ОБРАЗОВАНИЯ, ПО ВОЗРАСТНЫМ ГРУППАМ И ДОЛЖНОСТЯМ: 2020/2021

(без внешних совместителей и работающих по договорам гражданско-правового характера; на начало учебного года; число полных лет на 1 января)

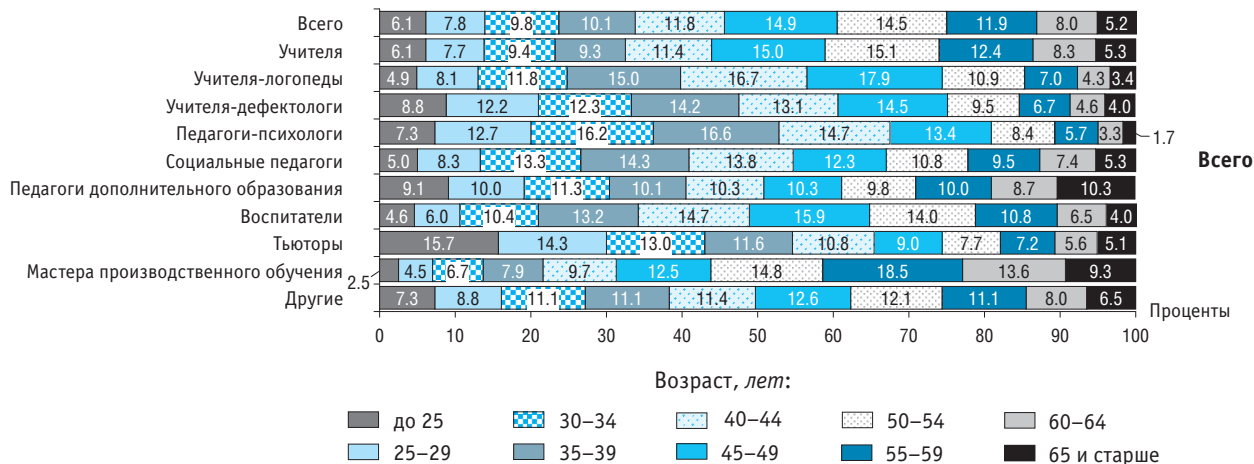

(окончание)

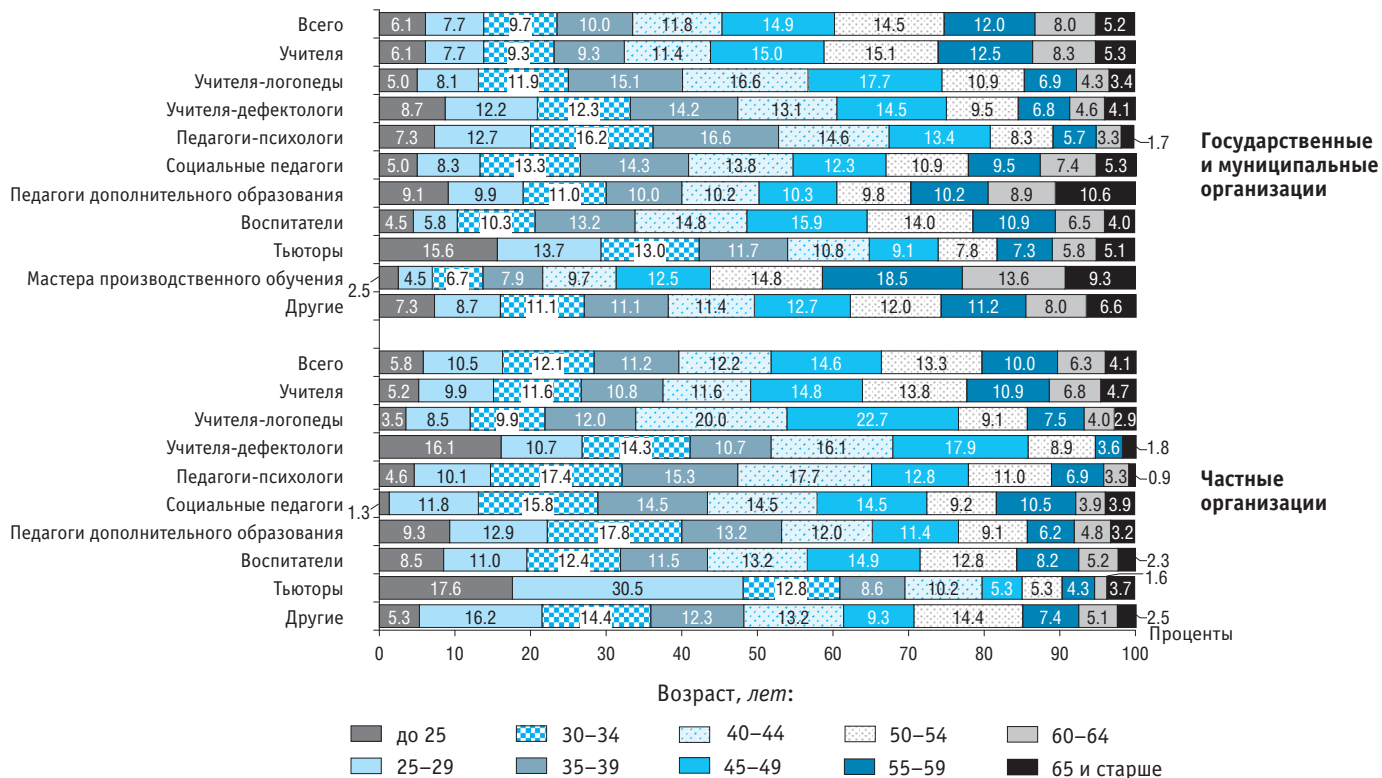

9.3.10. УКОМПЛЕКТОВАННОСТЬ ШТАТОВ ПЕДАГОГИЧЕСКИХ РАБОТНИКОВ ОРГАНИЗАЦИЙ, ОСУЩЕСТВЛЯЮЩИХ ОБРАЗОВАТЕЛЬНУЮ ДЕЯТЕЛЬНОСТЬ ПО ОБРАЗОВАТЕЛЬНЫМ ПРОГРАММАМ НАЧАЛЬНОГО, ОСНОВНОГО И СРЕДНЕГО ОБЩЕГО ОБРАЗОВАНИЯ, ПО ДОЛЖНОСТЯМ: 2020/2021

(на начало учебного года)

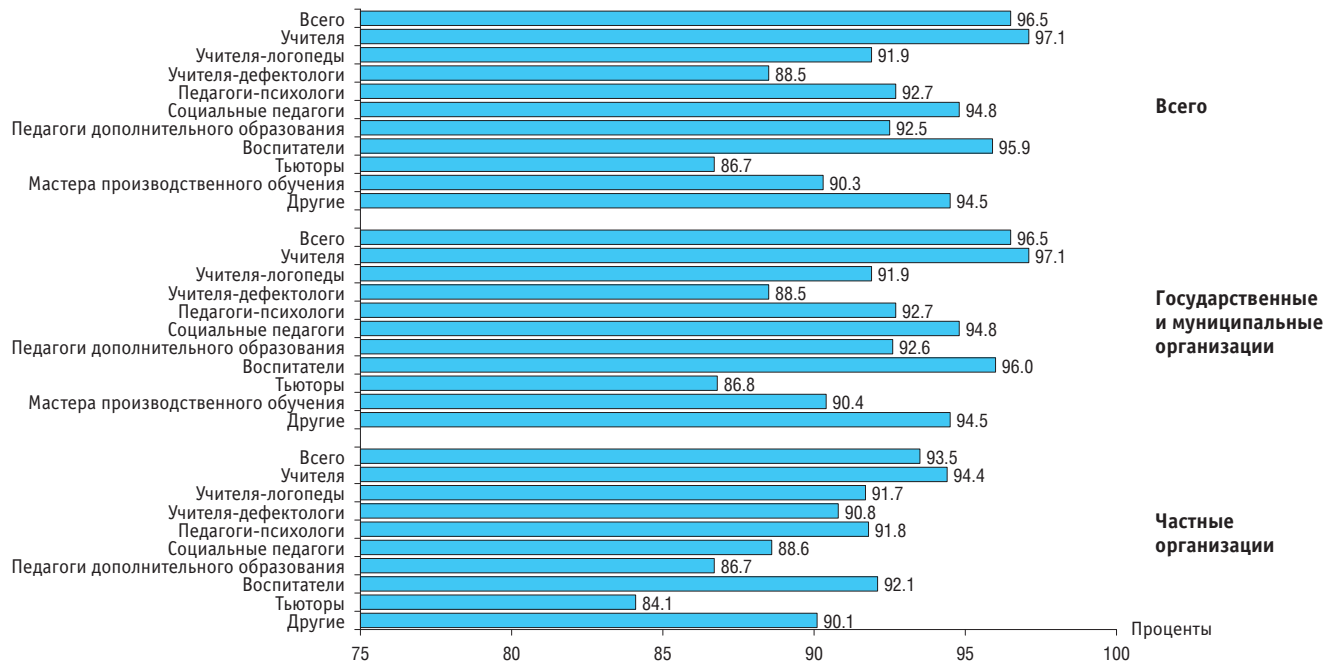

9.3.11. ЧИСЛЕННОСТЬ УЧИТЕЛЕЙ ОРГАНИЗАЦИЙ, ОСУЩЕСТВЛЯЮЩИХ ОБРАЗОВАТЕЛЬНУЮ ДЕЯТЕЛЬНОСТЬ ПО ОБРАЗОВАТЕЛЬНЫМ ПРОГРАММАМ НАЧАЛЬНОГО, ОСНОВНОГО И СРЕДНЕГО ОБЩЕГО ОБРАЗОВАНИЯ, ПО СПЕЦИАЛЬНОСТЯМ: 2020/2021

(на начало учебного года)

	Численность учителей (без внешних совместителей и работающих по договорам гражданско-правового характера), чел.	Из них, проценты						Численность внешних совместителей, чел.
		имеют высшее образование	из них педагогическое	среднее профессиональное по программам подготовки специалистов среднего звена	из них педагогическое	женщины	в возрасте до 35 лет	
Всего	1087325	87.0	84.3	12.3	11.5	88.3	23.1	51640
Учителя, осуществляющие деятельность по реализации программ:								
начального общего образования	321853	75.2	74.0	24.1	23.7	99.4	21.8	3647
русского языка и литературы	127201	96.8	95.7	2.8	2.6	97.8	18.1	3080
языка народов России и литературы	15931	91.6	91.0	8.0	7.8	95.3	14.9	504
истории, экономики, права, обществознания	66726	97.2	94.5	2.3	2.0	80.0	27.3	3408
информатики и ИКТ	28116	94.3	85.8	5.1	4.0	71.5	36.2	2930
физики	32083	98.2	93.7	1.3	1.0	75.8	17.0	3700
математики	98909	97.4	94.6	2.2	2.0	93.3	18.5	3094
химии	23900	98.6	94.9	1.0	0.7	92.8	16.4	3351
географии	31095	96.8	94.2	2.8	2.5	88.1	17.2	1675
биологии	32129	97.7	94.8	1.9	1.6	93.8	18.5	2078
иностранных языков	123188	95.8	92.9	3.7	3.5	95.6	35.2	6639
из них:								
английского	105575	95.3	91.8	3.5	3.2	95.5	37.1	4466
немецкого	13034	93.1	90.6	5.6	5.1	96.1	22.1	1525
французского	3504	98.1	96.2	0.9	0.7	96.4	24.5	364

(продолжение)

	Численность учителей (без внешних совместителей и работающих по договорам гражданско-правового характера), чел.	Из них, проценты						Численность внешних совместителей, чел.
		имеют высшее образование	из них педагогическое	среднее профессиональное по программам подготовки специалистов среднего звена	из них педагогическое	женщины	в возрасте до 35 лет	
физической культуры	78903	80.0	76.8	19.0	17.8	44.6	34.4	4225
трудового обучения (технологии)	43260	74.9	66.9	23.1	17.5	63.7	12.2	2610
музыки и пения	20663	66.4	61.7	32.3	28.6	92.2	18.8	3951
изобразительного искусства, черчения	15960	75.8	69.4	23.0	20.0	93.1	20.2	1331
основ безопасности жизнедеятельности	12187	86.0	73.3	12.5	10.1	24.8	18.5	878
прочих предметов	15221	82.1	75.9	16.1	14.0	87.8	24.7	4539
Государственные и муниципальные организации								
Всего	1070347	86.9	84.2	12.4	11.6	88.3	23.1	48751
Учителя, осуществляющие деятельность по реализации программ:								
начального общего образования	317426	75.0	73.9	24.3	23.9	99.4	21.8	3521
русского языка и литературы	125421	96.8	95.7	2.8	2.7	97.9	18.0	2911
языка народов России и литературы	15877	91.6	91.0	8.0	7.8	95.3	14.8	488
истории, экономики, права, обществознания	65682	97.2	94.5	2.3	2.0	80.2	27.2	3191
информатики и ИКТ	27665	94.3	85.8	5.2	4.0	71.7	36.2	2733
физики	31574	98.1	93.8	1.3	1.0	75.9	17.0	3485
математики	97396	97.4	94.7	2.2	2.0	93.4	18.5	2934
химии	23481	98.7	94.9	1.0	0.7	92.9	16.3	3145
географии	30643	96.8	94.2	2.8	2.5	88.2	17.1	1501
биологии	31674	97.6	94.9	1.9	1.7	93.8	18.5	1951

(продолжение)

	Численность учителей (без внешних совместителей и работающих по договорам гражданско-правового характера), чел.	Из них, проценты						Численность внешних совместителей, чел.
		имеют высшее образование	из них педагогическое	среднее профессиональное по программам подготовки специалистов среднего звена	из них педагогическое	женщины	в возрасте до 35 лет	
иностранных языков	120230	95.7	92.9	3.8	3.5	95.7	35.2	6324
из них:								
английского	103121	95.2	91.8	3.5	3.3	95.5	37.1	4267
немецкого	12810	93.0	90.4	5.7	5.2	96.2	22.0	1470
французского	3322	98.1	96.4	1.0	0.8	96.4	24.1	327
физической культуры	77905	79.8	76.7	19.2	17.9	44.6	34.3	4013
трудового обучения (технологии)	42885	74.8	66.8	23.1	17.5	63.6	12.2	2470
музыки и пения	20130	66.0	61.4	32.7	29.0	92.1	18.5	3721
изобразительного искусства, черчения	15486	75.5	69.2	23.4	20.3	93.1	20.0	1213
основ безопасности жизнедеятельности	12090	85.9	73.3	12.6	10.2	24.7	18.4	811
прочих предметов	14782	81.7	75.8	16.5	14.4	88.4	24.4	4339
Частные организации								
Всего	16978	94.3	88.9	5.0	4.5	85.9	22.3	2889
Учителя, осуществляющие деятельность по реализации программ:								
начального общего образования	4427	88.7	86.7	10.7	10.5	98.4	17.9	126
русского языка и литературы	1780	99.5	96.3	0.3	0.3	94.7	16.3	169
языка народов России и литературы	54	94.4	94.4	3.7	3.7	98.1	37.0	16
истории, экономики, права, обществознания	1044	99.6	93.7	0.2	0.1	65.2	27.1	217
информатики и ИКТ	451	97.3	85.6	2.0	1.3	60.8	37.0	197

(окончание)

	Численность учителей (без внешних совместителей и работающих по договорам гражданско-правового характера), чел.	Из них, проценты						Численность внешних совместителей, чел.
		имеют высшее образование	из них педагогическое	среднее профессиональное по программам подготовки специалистов среднего звена	из них педагогическое	женщины	в возрасте до 35 лет	
физики	509	98.8	90.0	0.4	0.2	67.2	14.7	215
математики	1513	99.0	92.5	0.7	0.6	86.5	13.2	160
химии	419	97.9	91.9	1.0	0.2	87.8	16.5	206
географии	452	98.5	94.7	0.4	0.4	76.3	20.4	174
биологии	455	98.9	93.0	0.2	0.2	88.1	19.6	127
иностранных языков	2958	98.4	93.2	1.2	1.1	93.2	33.5	315
из них:								
английского	2454	97.5	91.4	1.3	1.3	92.7	35.4	199
немецкого	224	99.6	96.9	–	–	94.6	18.8	55
французского	182	99.5	94.0	–	–	95.6	24.7	37
физической культуры	998	89.0	83.2	9.3	7.6	44.4	30.6	212
трудового обучения (технологии)	375	83.5	70.7	14.9	10.1	74.1	15.7	140
музыки и пения	533	83.5	74.7	15.2	13.9	93.6	22.5	230
изобразительного искусства, черчения	474	86.9	75.7	11.2	8.6	94.1	20.5	118
основ безопасности жизнедеятельности	97	96.9	76.3	–	–	38.1	29.9	67
прочих предметов	439	95.0	78.1	3.4	2.5	70.4	23.9	200

9.3.12. УКОМПЛЕКТОВАННОСТЬ ШТАТОВ УЧИТЕЛЕЙ ОРГАНИЗАЦИЙ, ОСУЩЕСТВЛЯЮЩИХ ОБРАЗОВАТЕЛЬНУЮ ДЕЯТЕЛЬНОСТЬ ПО ОБРАЗОВАТЕЛЬНЫМ ПРОГРАММАМ НАЧАЛЬНОГО, ОСНОВНОГО И СРЕДНЕГО ОБЩЕГО ОБРАЗОВАНИЯ, ПО СПЕЦИАЛЬНОСТЯМ: 2020/2021

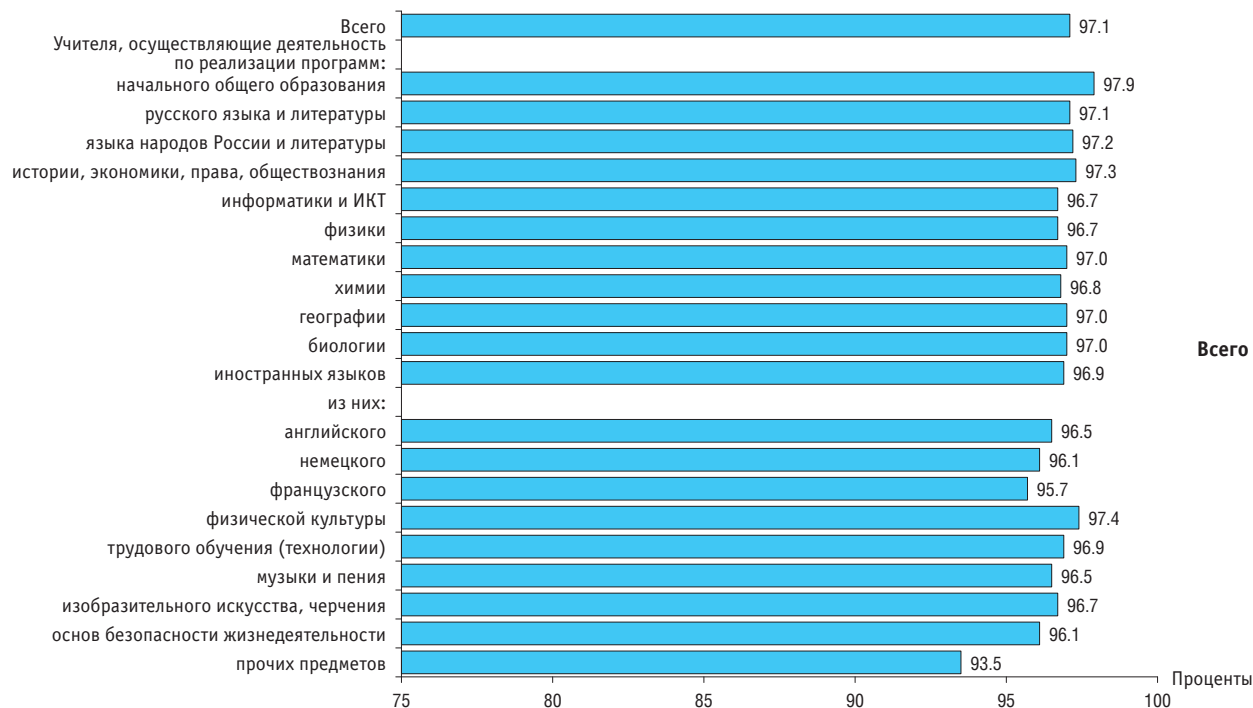

(продолжение)

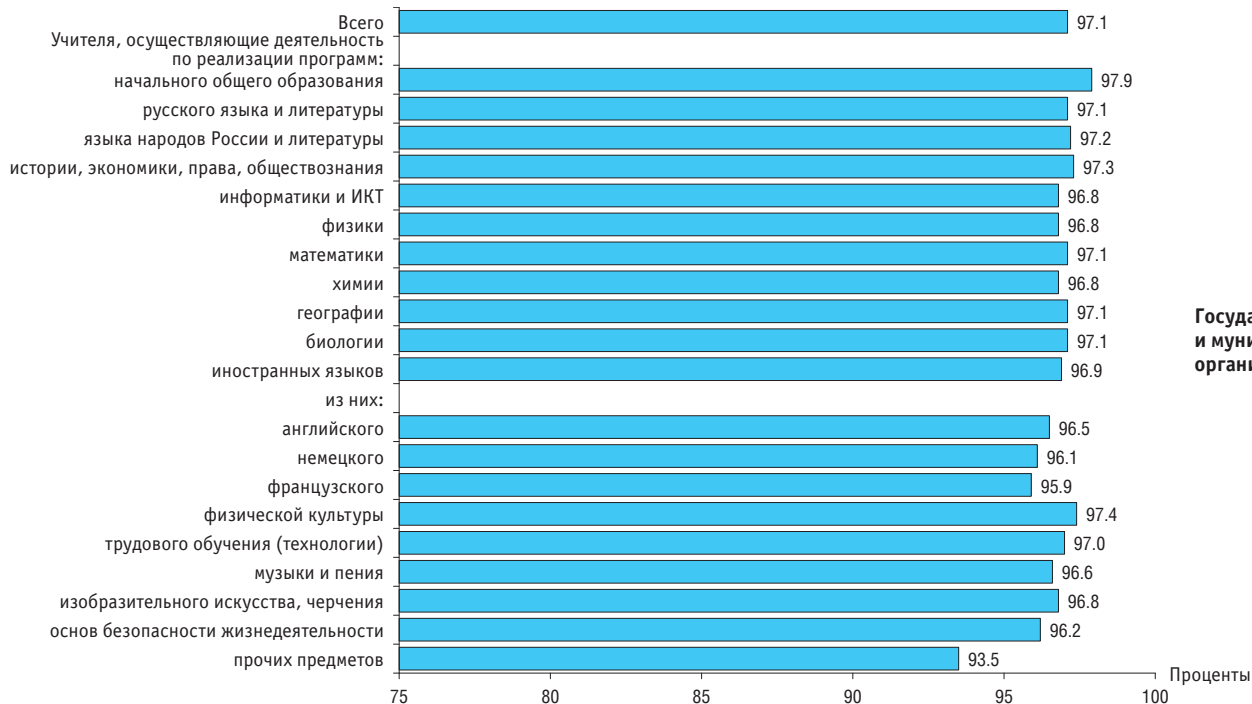
Государственные
и муниципальные
организации

(окончание)

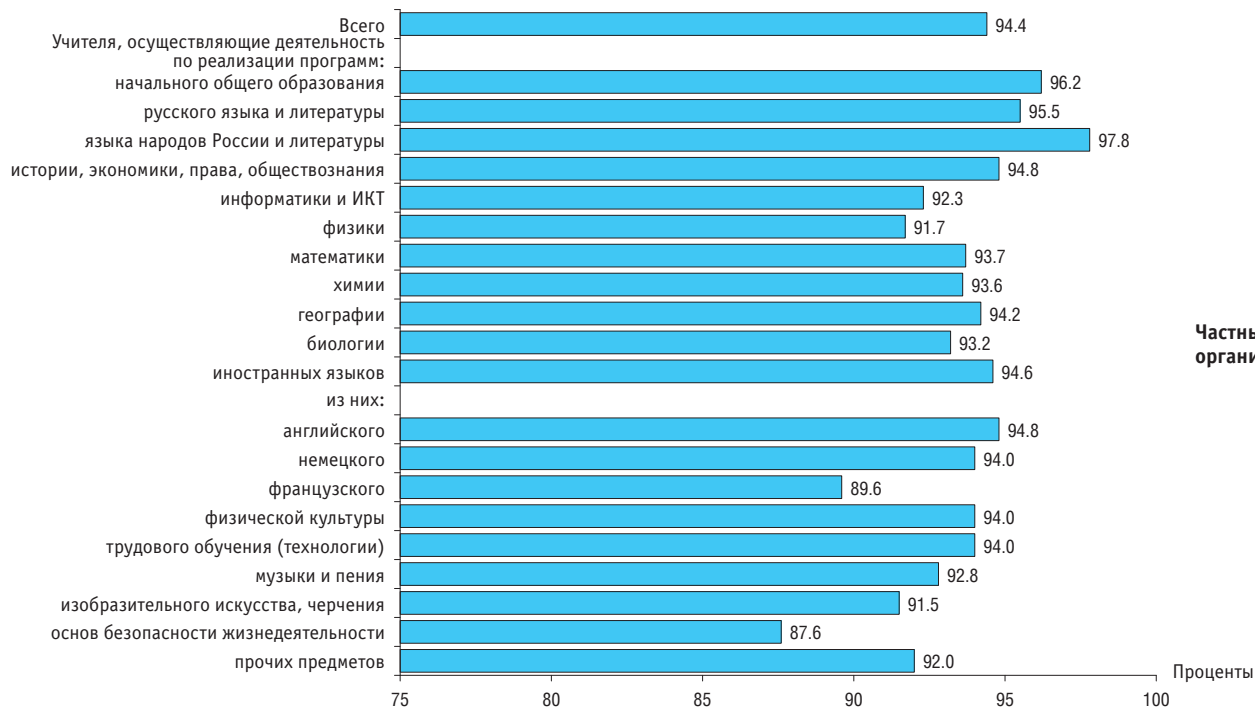

9.4. Персонал образовательных организаций, осуществляющих образовательную деятельность по образовательным программам среднего профессионального образования

9.4.1. ЧИСЛЕННОСТЬ РАБОТНИКОВ ОБРАЗОВАТЕЛЬНЫХ ОРГАНИЗАЦИЙ, ОСУЩЕСТВЛЯЮЩИХ ОБРАЗОВАТЕЛЬНУЮ ДЕЯТЕЛЬНОСТЬ ПО ОБРАЗОВАТЕЛЬНЫМ ПРОГРАММАМ СРЕДНЕГО ПРОФЕССИОНАЛЬНОГО ОБРАЗОВАНИЯ

(на начало учебного года; человек)

	Численность работников (без внешних совместителей и работающих по договорам гражданско-правового характера)			Численность внешних совместителей		
	2018/2019	2019/2020	2020/2021	2018/2019	2019/2020	2020/2021
Всего						
Всего	383942	380618	376362	42889	43079	42236
Руководящие работники	28474	28521	28530	322	357	382
Педагогические работники	195286	196596	197703	33764	33991	33292
Учебно-вспомогательный персонал	37788	37363	36641	2029	2043	2075
Обслуживающий персонал	122394	118138	113488	6774	6688	6487
Государственные и муниципальные организации						
Всего	371195	367393	362395	38527	38438	37394
Руководящие работники	26915	26884	26828	152	160	164
Педагогические работники	187729	188756	189417	30072	30105	29281
Учебно-вспомогательный персонал	36374	35851	34859	1865	1862	1860
Обслуживающий персонал	120177	115902	111291	6438	6311	6089
Частные организации						
Всего	12747	13225	13967	4362	4641	4842
Руководящие работники	1559	1637	1702	170	197	218
Педагогические работники	7557	7840	8286	3692	3886	4011
Учебно-вспомогательный персонал	1414	1512	1782	164	181	215
Обслуживающий персонал	2217	2236	2197	336	377	398

9.4.2. ЧИСЛЕННОСТЬ ПЕДАГОГИЧЕСКИХ РАБОТНИКОВ ОБРАЗОВАТЕЛЬНЫХ ОРГАНИЗАЦИЙ, ОСУЩЕСТВЛЯЮЩИХ ОБРАЗОВАТЕЛЬНУЮ ДЕЯТЕЛЬНОСТЬ ПО ОБРАЗОВАТЕЛЬНЫМ ПРОГРАММАМ СРЕДНЕГО ПРОФЕССИОНАЛЬНОГО ОБРАЗОВАНИЯ, ПО ДОЛЖНОСТЯМ
(на начало учебного года; человек)

	Численность педагогических работников (без внешних совместителей и работающих по договорам гражданско-правового характера)			Численность внешних совместителей		
	2018/2019	2019/2020	2020/2021	2018/2019	2019/2020	2020/2021
	Всего					
Всего	195286	196596	197703	33764	33991	33292
Преподаватели	138984	140725	142193	30137	30359	30181
Мастера производственного обучения	24006	23125	22776	435	501	474
Социальные педагоги	2961	3041	3068	28	26	26
Педагоги-психологи	2588	2820	2910	108	134	110
Педагоги-организаторы	2378	2531	2507	142	178	146
Преподаватели-организаторы основ безопасности жизне- деятельности	2238	2146	2067	74	75	62
Руководители физического воспитания	2589	2492	2434	154	143	81
Методисты	5382	5449	5570	169	159	175
Тьюторы	386	445	555	19	12	17
Прочие	13774	13822	13623	2498	2404	2020

(продолжение)

	Численность педагогических работников (без внешних совместителей и работающих по договорам гражданско-правового характера)			Численность внешних совместителей		
	2018/2019	2019/2020	2020/2021	2018/2019	2019/2020	2020/2021
Государственные и муниципальные организации						
Всего	187729	188756	189417	30072	30105	29281
Преподаватели	132501	133977	135071	26614	26628	26296
Мастера производственного обучения	23843	22950	22582	402	483	458
Социальные педагоги	2916	2997	3018	19	17	18
Педагоги-психологи	2500	2721	2801	89	113	96
Педагоги-организаторы	2291	2455	2422	136	164	137
Преподаватели-организаторы основ безопасности жизнедеятельности	2113	2028	1952	52	51	41
Руководители физического воспитания	2413	2330	2275	114	111	53
Методисты	5129	5185	5302	158	147	166
Тьюторы	359	416	512	16	9	15
Прочие	13664	13697	13482	2472	2382	2001

(окончание)

	Численность педагогических работников (без внешних совместителей и работающих по договорам гражданско-правового характера)			Численность внешних совместителей		
	2018/2019	2019/2020	2020/2021	2018/2019	2019/2020	2020/2021
Частные организации						
Всего	7557	7840	8286	3692	3886	4011
Преподаватели	6483	6748	7122	3523	3731	3885
Мастера производственного обучения	163	175	194	33	18	16
Социальные педагоги	45	44	50	9	9	8
Педагоги-психологи	88	99	109	19	21	14
Педагоги-организаторы	87	76	85	6	14	9
Преподаватели-организаторы основ безопасности жизне- деятельности	125	118	115	22	24	21
Руководители физического воспитания	176	162	159	40	32	28
Методисты	253	264	268	11	12	9
Тьюторы	27	29	43	3	3	2
Прочие	110	125	141	26	22	19

**9.4.3. УРОВЕНЬ ОБРАЗОВАНИЯ ПЕДАГОГИЧЕСКИХ РАБОТНИКОВ ОБРАЗОВАТЕЛЬНЫХ ОРГАНИЗАЦИЙ,
ОСУЩЕСТВЛЯЮЩИХ ОБРАЗОВАТЕЛЬНУЮ ДЕЯТЕЛЬНОСТЬ ПО ОБРАЗОВАТЕЛЬНЫМ ПРОГРАММАМ
СРЕДНЕГО ПРОФЕССИОНАЛЬНОГО ОБРАЗОВАНИЯ, ПО ДОЛЖНОСТЯМ**

(без внешних совместителей и работающих по договорам гражданско-правового характера; на начало учебного года; проценты)

	Всего		Из них имеют образование							
			высшее		из них педагогическое		среднее профессиональное по программам подготовки специалистов среднего звена		из них педагогическое	
	2019/2020	2020/2021	2019/2020	2020/2021	2019/2020	2020/2021	2019/2020	2020/2021	2019/2020	2020/2021
Всего										
Всего	100	100	88.9	88.9	60.1	61.0	9.4	9.7	3.6	3.8
Преподаватели	100	100	96.1	95.9	66.1	66.9	3.3	3.7	1.3	1.5
Мастера производственного обучения	100	100	50.3	50.4	24.1	25.0	42.0	42.6	13.6	14.2
Социальные педагоги	100	100	88.5	88.8	64.8	65.4	10.2	10.4	5.5	5.4
Педагоги-психологи	100	100	98.7	98.2	80.7	80.9	0.9	1.3	0.5	0.7
Педагоги-организаторы	100	100	79.5	79.7	49.9	51.5	17.4	18.1	7.3	7.8
Преподаватели-организаторы основ безопасности жизнедеятельности	100	100	93.9	94.1	53.4	55.5	4.9	4.9	2.2	2.0
Руководители физического воспитания	100	100	91.8	91.7	80.1	79.1	7.2	7.6	5.7	5.6
Методисты	100	100	96.8	96.3	65.0	65.1	2.5	2.8	0.8	0.9
Тьюторы	100	100	84.5	84.7	55.1	59.6	12.6	13.2	3.4	4.7
Прочие	100	100	75.0	75.1	51.5	51.9	20.9	21.6	10.1	10.7

(продолжение)

	Всего		Из них имеют образование							
			высшее		из них педагогическое		среднее профессиональное по программам подготовки специалистов среднего звена		из них педагогическое	
	2019/2020	2020/2021	2019/2020	2020/2021	2019/2020	2020/2021	2019/2020	2020/2021	2019/2020	2020/2021
Государственные и муниципальные организации										
Всего	100	100	88.5	88.5	59.8	60.7	9.7	10.1	3.7	3.9
Преподаватели	100	100	96.0	95.8	66.0	66.8	3.4	3.8	1.4	1.6
Мастера производственного обучения	100	100	50.0	50.1	24.0	24.7	42.2	42.9	13.7	14.4
Социальные педагоги	100	100	88.4	88.6	64.6	65.2	10.4	10.5	5.5	5.5
Педагоги-психологи	100	100	98.7	98.3	80.6	81.0	0.9	1.3	0.5	0.7
Педагоги-организаторы	100	100	79.2	79.4	49.8	51.1	17.7	18.5	7.4	8.0
Преподаватели-организаторы основ безопасности жизнедеятельности	100	100	93.8	94.0	53.0	55.1	5.1	5.1	2.3	2.2
Руководители физического воспитания	100	100	91.6	91.3	80.3	79.4	7.5	8.0	5.9	6.0
Методисты	100	100	96.9	96.5	65.4	65.3	2.4	2.7	0.8	1.0
Тьюторы	100	100	85.8	85.5	55.5	60.0	11.1	12.3	3.6	5.1
Прочие	100	100	75.0	75.0	51.6	52.0	21.0	21.8	10.2	10.8

(окончание)

	Всего		Из них имеют образование							
			высшее		из них педагогическое		среднее профессиональное по программам подготовки специалистов среднего звена		из них педагогическое	
	2019/2020	2020/2021	2019/2020	2020/2021	2019/2020	2020/2021	2019/2020	2020/2021	2019/2020	2020/2021
Частные организации										
Всего	100	100	97.1	97.2	65.6	68.0	1.8	1.8	0.5	0.6
Преподаватели	100	100	98.2	98.1	66.7	68.9	1.2	1.3	0.3	0.5
Мастера производственного обучения	100	100	85.1	90.2	40.6	55.2	10.9	7.2	3.4	–
Социальные педагоги	100	100	95.5	98.0	77.3	82.0	–	2.0	–	2.0
Педагоги-психологи	100	100	97.0	97.2	82.8	77.1	–	0.9	–	–
Педагоги-организаторы	100	100	86.8	85.9	53.9	62.4	7.9	7.1	5.3	3.5
Преподаватели-организаторы основ безопасности жизнедеятельности	100	100	96.6	96.5	61.9	63.5	1.7	1.7	–	–
Руководители физического воспитания	100	100	94.4	97.5	76.5	75.5	3.1	1.3	2.5	0.6
Методисты	100	100	93.9	92.5	56.8	61.6	3.8	4.9	0.4	0.4
Тьюторы	100	100	65.5	74.4	48.3	55.8	34.5	23.3	–	–
Прочие	100	100	79.2	85.1	40.8	44.7	11.2	5.7	4.8	2.1

9.4.4. ЧИСЛЕННОСТЬ ПЕДАГОГИЧЕСКИХ РАБОТНИКОВ, ИМЕЮЩИХ УЧЕНУЮ СТЕПЕНЬ, УЧЕНОЕ ЗВАНИЕ, В ОБЩЕЙ ЧИСЛЕННОСТИ ПЕДАГОГИЧЕСКИХ РАБОТНИКОВ ОБРАЗОВАТЕЛЬНЫХ ОРГАНИЗАЦИЙ, ОСУЩЕСТВЛЯЮЩИХ ОБРАЗОВАТЕЛЬНУЮ ДЕЯТЕЛЬНОСТЬ ПО ОБРАЗОВАТЕЛЬНЫМ ПРОГРАММАМ СРЕДНЕГО ПРОФЕССИОНАЛЬНОГО ОБРАЗОВАНИЯ

(без внешних совместителей и работающих по договорам гражданско-правового характера; на начало учебного года; проценты)

	2016/2017	2017/2018	2018/2019	2019/2020	2020/2021
Всего					
Всего					
Имеют ученую степень:					
доктора наук:					
тыс. человек	318	261	266	338	205
в процентах от общей численности	0.2	0.1	0.1	0.2	0.1
кандидата наук:					
тыс. человек	5774	6535	6897	7190	7052
в процентах от общей численности	3.0	3.4	3.5	3.7	3.6
Имеют ученое звание:					
профессора:					
тыс. человек	171	174	173	225	141
в процентах от общей численности	0.1	0.1	0.1	0.1	0.1
доцента:					
тыс. человек	1339	1589	1758	1886	1718
в процентах от общей численности	0.7	0.8	0.9	1.0	0.9
Преподаватели					
Имеют ученую степень:					
доктора наук:					
тыс. человек	302	242	241	326	194
в процентах от общей численности	0.2	0.2	0.2	0.2	0.1

(продолжение)

	2016/2017	2017/2018	2018/2019	2019/2020	2020/2021
кандидата наук:					
тыс. человек	5273	5942	6284	6583	6476
в процентах от общей численности	3.9	4.3	4.5	4.7	4.6
Имеют ученое звание:					
профессора:					
тыс. человек	163	164	165	217	129
в процентах от общей численности	0.1	0.1	0.1	0.2	0.1
доцента:					
тыс. человек	1245	1500	1649	1790	1642
в процентах от общей численности	0.9	1.1	1.2	1.3	1.2
Государственные и муниципальные организации					
Всего					
Имеют ученую степень:					
доктора наук:					
тыс. человек	201	166	178	282	139
в процентах от общей численности	0.1	0.1	0.1	0.1	0.1
кандидата наук:					
тыс. человек	4638	5384	5746	6103	5943
в процентах от общей численности	2.5	2.9	3.1	3.2	3.1
Имеют ученое звание:					
профессора:					
тыс. человек	101	113	128	194	103
в процентах от общей численности	0.1	0.1	0.1	0.1	0.1
доцента:					
тыс. человек	881	1155	1331	1468	1319
в процентах от общей численности	0.5	0.6	0.7	0.8	0.7

(продолжение)

	2016/2017	2017/2018	2018/2019	2019/2020	2020/2021
Преподаватели					
Имеют ученую степень:					
доктора наук:					
тыс. человек	191	152	159	271	129
в процентах от общей численности	0.1	0.1	0.1	0.2	0.1
кандидата наук:					
тыс. человек	4223	4858	5201	5545	5425
в процентах от общей численности	3.3	3.7	3.9	4.1	4.0
Имеют ученое звание:					
профессора:					
тыс. человек	98	106	121	187	92
в процентах от общей численности	0.1	0.1	0.1	0.1	0.1
доцента:					
тыс. человек	826	1092	1244	1388	1261
в процентах от общей численности	0.6	0.8	0.9	1.0	0.9
Частные организации					
Всего					
Имеют ученую степень:					
доктора наук:					
тыс. человек	117	95	88	56	66
в процентах от общей численности	1.7	1.4	1.2	0.7	0.8
кандидата наук:					
тыс. человек	1136	1151	1151	1087	1109
в процентах от общей численности	16.1	16.4	15.3	13.9	13.4

(окончание)

	2016/2017	2017/2018	2018/2019	2019/2020	2020/2021
Имеют ученое звание:					
профессора:					
тыс. человек	70	61	45	31	38
в процентах от общей численности	1.0	0.9	0.6	0.4	0.5
доцента:					
тыс. человек	458	434	427	418	399
в процентах от общей численности	6.5	6.2	5.7	5.3	4.8
Преподаватели					
Имеют ученую степень:					
доктора наук:					
тыс. человек	111	90	82	55	65
в процентах от общей численности	1.8	1.5	1.3	0.8	0.9
кандидата наук:					
тыс. человек	1050	1084	1083	1038	1051
в процентах от общей численности	17.4	18.0	16.8	15.4	14.8
Имеют ученое звание:					
профессора:					
тыс. человек	65	58	44	30	37
в процентах от общей численности	1.1	1.0	0.7	0.4	0.5
доцента:					
тыс. человек	419	408	405	402	381
в процентах от общей численности	6.9	6.8	6.3	6.0	5.3

9.4.5. ЧИСЛЕННОСТЬ ЖЕНЩИН В СОСТАВЕ ПЕДАГОГИЧЕСКИХ РАБОТНИКОВ ОБРАЗОВАТЕЛЬНЫХ ОРГАНИЗАЦИЙ, ОСУЩЕСТВЛЯЮЩИХ ОБРАЗОВАТЕЛЬНУЮ ДЕЯТЕЛЬНОСТЬ ПО ОБРАЗОВАТЕЛЬНЫМ ПРОГРАММАМ СРЕДНЕГО ПРОФЕССИОНАЛЬНОГО ОБРАЗОВАНИЯ, ПО ДОЛЖНОСТЯМ

(без внешних совместителей и работающих по договорам гражданско-правового характера; на начало учебного года)

	Человек			В процентах от общей численности		
	2018/2019	2019/2020	2020/2021	2018/2019	2019/2020	2020/2021
Всего						
Всего	144736	145073	145835	74.1	73.8	73.8
Преподаватели	107883	108683	109630	77.6	77.2	77.1
Мастера производственного обучения	11830	11142	10857	49.3	48.2	47.7
Социальные педагоги	2859	2940	2967	96.6	96.7	96.7
Педагоги-психологи	2466	2684	2769	95.3	95.2	95.2
Педагоги-организаторы	2031	2140	2159	85.4	84.6	86.1
Преподаватели-организаторы основ безопасности жизнедеятельности	308	310	300	13.8	14.4	14.5
Руководители физического воспитания	814	768	785	31.4	30.8	32.3
Методисты	5088	5156	5260	94.5	94.6	94.4
Тьюторы	323	370	462	83.7	83.1	83.2
Прочие	11134	10880	10646	80.8	78.7	78.1

(продолжение)

	Человек			В процентах от общей численности		
	2018/2019	2019/2020	2020/2021	2018/2019	2019/2020	2020/2021
Государственные и муниципальные организации						
Всего	139205	139263	139748	74.2	73.8	73.8
Преподаватели	103050	103622	104333	77.8	77.3	77.2
Мастера производственного обучения	11757	11050	10761	49.3	48.1	47.7
Социальные педагоги	2818	2898	2922	96.6	96.7	96.8
Педагоги-психологи	2386	2590	2669	95.4	95.2	95.3
Педагоги-организаторы	1961	2077	2084	85.6	84.6	86.0
Преподаватели-организаторы основ безопасности жизнедеятельности	278	275	268	13.2	13.6	13.7
Руководители физического воспитания	761	723	738	31.5	31.0	32.4
Методисты	4853	4912	5016	94.6	94.7	94.6
Тьюторы	300	345	425	83.6	82.9	83.0
Прочие	11041	10771	10532	80.8	78.6	78.1

(окончание)

	Человек			В процентах от общей численности		
	2018/2019	2019/2020	2020/2021	2018/2019	2019/2020	2020/2021
Частные организации						
Всего	5531	5810	6087	73.2	74.1	73.5
Преподаватели	4833	5061	5297	74.5	75.0	74.4
Мастера производственного обучения	73	92	96	44.8	52.6	49.5
Социальные педагоги	41	42	45	91.1	95.5	90.0
Педагоги-психологи	80	94	100	90.9	94.9	91.7
Педагоги-организаторы	70	63	75	80.5	82.9	88.2
Преподаватели-организаторы основ безопасности жизнедеятельности	30	35	32	24.0	29.7	27.8
Руководители физического воспитания	53	45	47	30.1	27.8	29.6
Методисты	235	244	244	92.9	92.4	91.0
Тьюторы	23	25	37	85.2	86.2	86.0
Прочие	93	109	114	84.5	87.2	80.9

9.4.6. УДЕЛЬНЫЙ ВЕС ПЕДАГОГИЧЕСКИХ РАБОТНИКОВ В ОБЩЕЙ ЧИСЛЕННОСТИ РАБОТНИКОВ ОБРАЗОВАТЕЛЬНЫХ ОРГАНИЗАЦИЙ, ОСУЩЕСТВЛЯЮЩИХ ОБРАЗОВАТЕЛЬНУЮ ДЕЯТЕЛЬНОСТЬ ПО ОБРАЗОВАТЕЛЬНЫМ ПРОГРАММАМ СРЕДНЕГО ПРОФЕССИОНАЛЬНОГО ОБРАЗОВАНИЯ

(без внешних совместителей и работающих по договорам гражданско-правового характера; на начало учебного года)

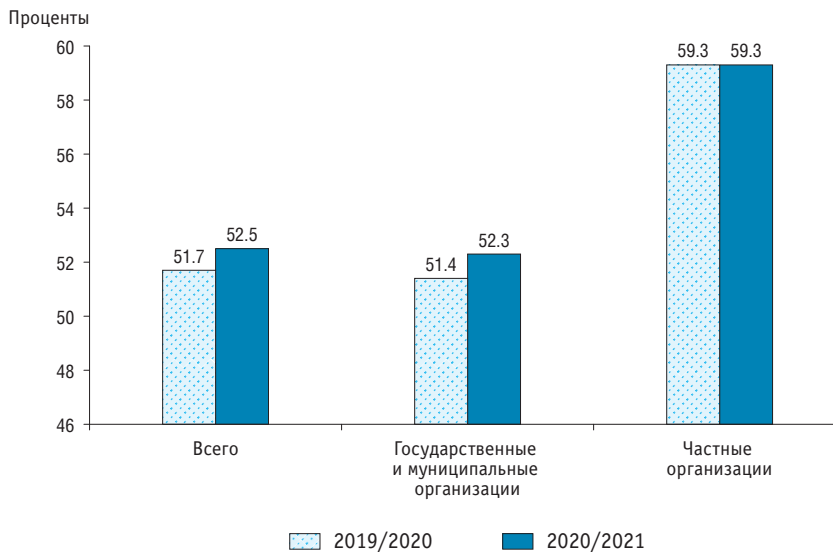

9.4.7. ЧИСЛЕННОСТЬ ПРЕПОДАВАТЕЛЕЙ И МАСТЕРОВ ПРОИЗВОДСТВЕННОГО ОБУЧЕНИЯ ОБРАЗОВАТЕЛЬНЫХ ОРГАНИЗАЦИЙ, ОСУЩЕСТВЛЯЮЩИХ ОБРАЗОВАТЕЛЬНУЮ ДЕЯТЕЛЬНОСТЬ ПО ОБРАЗОВАТЕЛЬНЫМ ПРОГРАММАМ СРЕДНЕГО ПРОФЕССИОНАЛЬНОГО ОБРАЗОВАНИЯ

(на начало учебного года)

	Численность преподавателей и мастеров производственного обучения (без внешних совместителей и работающих по договорам гражданско-правового характера)											Численность внешних совместителей, чел.	
	Всего, чел.		Из них имеют образование, проценты										
			высшее		из них педагогическое		среднее профессиональное по программам подготовки специалистов среднего звена		из них педагогическое				
	2019/2020	2020/2021	2019/2020	2020/2021	2019/2020	2020/2021	2019/2020	2020/2021	2019/2020	2020/2021	2019/2020	2020/2021	
Всего													
Преподаватели – всего	140725	142193	96.1	95.9	66.1	66.9	3.3	3.7	1.3	1.5	30359	30181	
Из них осуществляющие образовательную деятельность по образовательным программам:													
подготовки квалифицированных рабочих, служащих	21831	21452	89.9	90.4	65.9	65.6	4.7	4.9	1.9	2.2	1904	1887	
подготовки специалистов среднего звена	105975	108456	94.0	94.1	60.4	61.5	2.6	3.0	1.0	1.1	24178	24027	
Мастера производственного обучения – всего	23125	22776	50.3	50.4	24.1	25.0	42.0	42.6	13.6	14.2	501	474	
Из них осуществляющие образовательную деятельность по образовательным программам:													
подготовки квалифицированных рабочих, служащих	15941	15575	46.5	46.5	22.6	22.6	37.3	38.5	12.5	12.9	221	256	
подготовки специалистов среднего звена	5009	5050	53.3	54.1	21.0	22.8	36.5	37.1	7.9	8.5	161	151	

(продолжение)

	Численность преподавателей и мастеров производственного обучения (без внешних совместителей и работающих по договорам гражданско-правового характера)											Численность внешних совместителей, чел.		
	Всего, чел.		Из них имеют образование, проценты											
			высшее		из них педагогическое		среднее профессиональное по программам подготовки специалистов среднего звена		из них педагогическое					
	2019/2020	2020/2021	2019/2020	2020/2021	2019/2020	2020/2021	2019/2020	2020/2021	2019/2020	2020/2021	2019/2020	2020/2021		
Государственные и муниципальные организации														
Преподаватели – всего	133977	135071	96.0	95.8	66.0	66.8	3.4	3.8	1.4	1.6	26628	26296		
Из них осуществляющие образовательную деятельность по образовательным программам:														
подготовки квалифицированных рабочих, служащих	21755	21358	89.9	90.4	65.9	65.6	4.6	4.9	1.9	2.2	1861	1836		
подготовки специалистов среднего звена	100308	102445	93.9	94.2	60.3	61.5	2.7	3.1	1.0	1.1	21052	20815		
Мастера производственного обучения – всего	22950	22582	50.0	50.1	24.0	24.7	42.2	42.9	13.7	14.4	483	458		
Из них осуществляющие образовательную деятельность по образовательным программам:														
подготовки квалифицированных рабочих, служащих	15882	15518	46.4	46.3	22.5	22.5	37.4	38.6	12.5	13.0	219	255		
подготовки специалистов среднего звена	4910	4936	52.8	53.6	20.8	22.2	37.2	37.8	8.1	8.7	147	137		

(окончание)

	Численность преподавателей и мастеров производственного обучения (без внешних совместителей и работающих по договорам гражданско-правового характера)										Численность внешних совместителей, чел.	
	Всего, чел.		Из них имеют образование, проценты									
			высшее		из них педагогическое		среднее профессиональное по программам подготовки специалистов среднего звена		из них педагогическое			
	2019/2020	2020/2021	2019/2020	2020/2021	2019/2020	2020/2021	2019/2020	2020/2021	2019/2020	2020/2021		
Частные организации												
Преподаватели – всего	6748	7122	98.2	98.1	66.7	68.9	1.2	1.3	0.3	0.5	3731	3885
Из них осуществляющие образовательную деятельность по образовательным программам:												
подготовки квалифицированных рабочих, служащих	76	94	86.8	92.6	64.5	58.5	6.6	5.3	–	2.1	43	51
подготовки специалистов среднего звена	5667	6011	94.4	92.3	61.3	61.1	0.8	1.1	0.2	0.3	3126	3212
Мастера производственного обучения – всего	175	194	64.6	90.2	81.5	55.2	10.9	7.2	3.4	–	18	16
Из них осуществляющие образовательную деятельность по образовательным программам:												
подготовки квалифицированных рабочих, служащих	59	57	84.7	94.7	40.7	50.9	13.6	3.5	8.5	–	2	1
подготовки специалистов среднего звена	99	114	79.8	73.7	33.3	48.2	5.1	7.9	1.0	–	14	14

9.4.8. ЧИСЛЕННОСТЬ СТУДЕНТОВ, ОБУЧАЮЩИХСЯ ПО ОБРАЗОВАТЕЛЬНЫМ ПРОГРАММАМ СРЕДНЕГО ПРОФЕССИОНАЛЬНОГО ОБРАЗОВАНИЯ, В РАСЧЕТЕ НА ОДНОГО ПРЕПОДАВАТЕЛЯ И МАСТЕРА ПРОИЗВОДСТВЕННОГО ОБУЧЕНИЯ ОБРАЗОВАТЕЛЬНЫХ ОРГАНИЗАЦИЙ, ОСУЩЕСТВЛЯЮЩИХ ОБРАЗОВАТЕЛЬНУЮ ДЕЯТЕЛЬНОСТЬ ПО ОБРАЗОВАТЕЛЬНЫМ ПРОГРАММАМ СРЕДНЕГО ПРОФЕССИОНАЛЬНОГО ОБРАЗОВАНИЯ

(на начало учебного года)

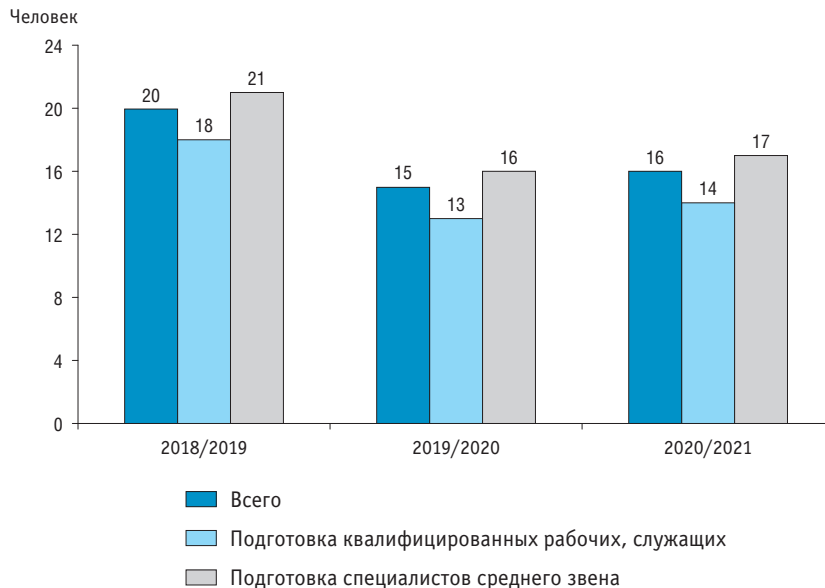

9.4.9. РУКОВОДЯЩИЕ И ПЕДАГОГИЧЕСКИЕ РАБОТНИКИ ОБРАЗОВАТЕЛЬНЫХ ОРГАНИЗАЦИЙ, ОСУЩЕСТВЛЯЮЩИХ ОБРАЗОВАТЕЛЬНУЮ ДЕЯТЕЛЬНОСТЬ ПО ОБРАЗОВАТЕЛЬНЫМ ПРОГРАММАМ СРЕДНЕГО ПРОФЕССИОНАЛЬНОГО ОБРАЗОВАНИЯ, ПРОШЕДШИЕ ОБУЧЕНИЕ ПО ДОПОЛНИТЕЛЬНЫМ ПРОФЕССИОНАЛЬНЫМ ПРОГРАММАМ В ТЕЧЕНИЕ ПОСЛЕДНИХ ТРЕХ ЛЕТ

(без внешних совместителей и работающих по договорам гражданско-правового характера; на начало учебного года)

	Прошли повышение квалификации и (или) переподготовку – всего		Из них							
			по профилю педагогической деятельности		по использованию информационных и коммуникационных технологий		в форме стажировки		в том числе в организациях и на предприятиях реального сектора экономики	
	2019/2020	2020/2021	2019/2020	2020/2021	2019/2020	2020/2021	2019/2020	2020/2021	2019/2020	2020/2021
Всего										
Руководящие работники:										
человек	19244	19270	12722	12301	3962	5093	2053	1789	–	–
в процентах от общей численности	67.5	67.5	44.6	43.1	13.9	17.9	7.2	6.3	–	–
Педагогические работники:										
человек	152007	156478	120086	121700	32613	44010	35362	33742	24885	24885
в процентах от общей численности	77.3	79.1	61.1	61.6	16.6	22.3	18.0	17.1	12.7	12.6
Из них:										
преподаватели – всего:										
человек	117952	121313	94192	95037	27237	37006	26882	25398	18644	18377
в процентах от общей численности	83.8	85.3	66.9	66.8	19.4	26.0	19.1	17.9	13.2	12.9
в том числе осуществляющие образовательную деятельность по образовательным программам:										
подготовки квалифицированных рабочих, служащих:										
человек	16666	17064	13213	13414	2944	4000	2830	2796	2166	2142
в процентах от общей численности	76.3	79.5	60.5	62.5	13.5	18.6	13.0	13.0	9.9	10.0
подготовки специалистов среднего звена:										
человек	85268	89430	67069	68832	20744	28199	20428	20031	14377	14368
в процентах от общей численности	80.5	82.5	63.3	63.5	19.6	26.0	19.3	18.5	13.6	13.2

(продолжение)

	Прошли повышение квалификации и (или) переподготовку – всего		Из них								
			по профилю педагогической деятельности		по использованию информационных и коммуникационных технологий		в форме стажировки		в том числе в организациях и на предприятиях реального сектора экономики		
			2019/2020	2020/2021	2019/2020	2020/2021	2019/2020	2020/2021	2019/2020	2020/2021	2019/2020
мастера производственного обучения – всего:											
человек	18585	18627	14217	13978	2596	3416	7040	6993	5447	5482	
в процентах от общей численности	80.4	81.8	61.5	61.4	11.2	15.0	30.4	30.7	23.6	24.1	
в том числе осуществляющие образовательную деятельность по образовательным программам:											
подготовки квалифицированных рабочих, служащих:											
человек	12424	12434	9284	9153	1592	2090	4652	4604	3633	3674	
в процентах от общей численности	77.9	79.8	58.2	58.8	10.0	13.4	29.2	29.6	22.8	23.6	
подготовки специалистов среднего звена:											
человек	3684	3864	2729	2780	499	756	1334	1361	1092	1082	
в процентах от общей численности	73.5	76.5	54.5	55.0	10.0	15.0	26.6	27.0	21.8	21.4	
Государственные и муниципальные организации											
Руководящие работники:											
человек	18079	18085	11944	11522	3616	4684	1899	1652	–	–	
в процентах от общей численности	67.2	67.4	44.4	42.9	13.5	17.5	7.1	6.2	–	–	
Педагогические работники:											
человек	145928	150131	115365	116983	30364	41394	33872	32425	23990	23968	
в процентах от общей численности	77.3	79.3	61.1	61.8	16.1	21.9	17.9	17.1	12.7	12.7	

(продолжение)

	Прошли повышение квалификации и (или) переподготовку – всего		Из них							
			по профилю педагогической деятельности		по использованию информационных и коммуникационных технологий		в форме стажировки		в том числе в организациях и на предприятиях реального сектора экономики	
			2019/2020	2020/2021	2019/2020	2020/2021	2019/2020	2020/2021	2019/2020	2020/2021
Из них:										
преподаватели – всего:										
человек	112577	115672	90000	90791	25208	34653	25516	24222	17815	17536
в процентах от общей численности	84.0	85.6	67.2	67.2	18.8	25.7	19.0	17.9	13.3	13.0
в том числе осуществляющие образовательную деятельность по образовательным программам:										
подготовки квалифицированных рабочих, служащих:										
человек	16612	16986	13179	13357	2940	3983	2812	2775	2154	2131
в процентах от общей численности	76.4	79.5	60.6	62.5	13.5	18.6	12.9	13.0	9.9	10.0
подготовки специалистов среднего звена:										
человек	80815	84889	63682	65475	18958	26239	19472	19053	13690	13628
в процентах от общей численности	80.6	82.9	63.5	63.9	18.9	25.6	19.4	18.6	13.6	13.3
мастера производственного обучения – всего:										
человек	18440	18482	14114	13892	2560	3364	6978	6915	5425	5442
в процентах от общей численности	80.3	81.8	61.5	61.5	11.2	14.9	30.4	30.6	23.6	24.1
в том числе осуществляющие образовательную деятельность по образовательным программам:										
подготовки квалифицированных рабочих, служащих:										
человек	12372	12379	9254	9127	1591	2089	4629	4574	3631	3667
в процентах от общей численности	77.9	79.8	58.3	58.8	10.0	13.5	29.1	29.5	22.9	23.6
подготовки специалистов среднего звена:										
человек	3599	3791	2671	2729	464	715	1308	1318	1073	1049
в процентах от общей численности	73.3	76.8	54.4	55.3	9.5	14.5	26.6	26.7	21.9	21.3

(продолжение)

	Прошли повышение квалификации и (или) переподготовку – всего		Из них								
			по профилю педагогической деятельности		по использованию информационных и коммуникационных технологий		в форме стажировки		в том числе в организациях и на предприятиях реального сектора экономики		
			2019/2020	2020/2021	2019/2020	2020/2021	2019/2020	2020/2021	2019/2020	2020/2021	2019/2020
Частные организации											
Руководящие работники:											
человек	1165	1185	778	779	346	409	154	137	–	–	
в процентах от общей численности	71.2	69.6	47.5	45.8	21.1	24.0	9.4	8.0	–	–	
Педагогические работники:											
человек	6079	6347	4721	4717	2249	2616	1490	1317	895	917	
в процентах от общей численности	77.5	76.6	60.2	56.9	28.7	31.6	19.0	15.9	11.4	11.1	
Из них:											
преподаватели – всего:											
человек	5375	5641	4192	4246	2029	2353	1366	1176	829	841	
в процентах от общей численности	79.7	79.2	62.1	59.6	30.1	33.0	20.2	16.5	12.3	11.8	
в том числе осуществляющие образовательную деятельность по образовательным программам:											
подготовки квалифицированных рабочих, служащих:											
человек	54	78	34	57	4	17	18	21	12	11	
в процентах от общей численности	71.1	83.0	44.7	60.6	5.3	18.1	23.7	22.3	15.8	11.7	
подготовки специалистов среднего звена:											
человек	4453	4541	3387	3357	1786	1960	956	978	687	740	
в процентах от общей численности	78.6	75.5	59.8	55.8	31.5	32.6	16.9	16.3	12.1	12.3	

(окончание)

	Прошли повышение квалификации и (или) переподготовку – всего		Из них								
			по профилю педагогической деятельности		по использованию информационных и коммуникационных технологий		в форме стажировки		в том числе в организациях и на предприятиях реального сектора экономики		
	2019/2020	2020/2021	2019/2020	2020/2021	2019/2020	2020/2021	2019/2020	2020/2021	2019/2020	2020/2021	
мастера производственного обучения – всего:											
человек	145	145	103	86	36	52	62	78	22	40	
в процентах от общей численности	82.9	74.7	58.9	44.3	20.6	26.8	35.4	40.2	12.6	20.6	
в том числе осуществляющие образовательную деятельность по образовательным программам:											
подготовки квалифицированных рабочих, служащих:											
человек	52	55	30	26	1	1	23	30	2	7	
в процентах от общей численности	88.1	96.5	50.8	45.6	1.7	1.8	39.0	52.6	3.4	12.3	
подготовки специалистов среднего звена:											
человек	85	73	58	51	35	41	26	43	19	33	
в процентах от общей численности	85.9	64.0	58.6	44.7	35.4	36.0	26.3	37.7	19.2	28.9	

9.4.10. ЧИСЛЕННОСТЬ РУКОВОДЯЩИХ И ПЕДАГОГИЧЕСКИХ РАБОТНИКОВ ОБРАЗОВАТЕЛЬНЫХ ОРГАНИЗАЦИЙ, ОСУЩЕСТВЛЯЮЩИХ ОБРАЗОВАТЕЛЬНУЮ ДЕЯТЕЛЬНОСТЬ ПО ОБРАЗОВАТЕЛЬНЫМ ПРОГРАММАМ СРЕДНЕГО ПРОФЕССИОНАЛЬНОГО ОБРАЗОВАНИЯ, ПРОШЕДШИХ ПОВЫШЕНИЕ КВАЛИФИКАЦИИ ПО ПРОГРАММАМ, ОСНОВАННЫМ НА ОПЫТЕ СОЮЗА «МОЛОДЫЕ ПРОФЕССИОНАЛЫ» (WORLDSKILLS RUSSIA)

(без внешних совместителей и работающих по договорам гражданско-правового характера; на начало учебного года)

	Всего		Государственные и муниципальные организации		Частные организации	
	2019/2020	2020/2021	2019/2020	2020/2021	2019/2020	2020/2021
Руководящие работники:						
человек	1357	1489	1321	1435	36	54
в процентах от общей численности	4.8	5.2	4.9	5.3	2.2	3.2
Педагогические работники:						
человек	13079	16340	12919	16120	160	220
в процентах от общей численности	6.7	8.3	6.8	8.5	2.0	2.7
Из них:						
преподаватели – всего:						
человек	9213	11557	9066	11351	147	206
в процентах от общей численности	6.5	8.1	6.8	8.4	2.2	2.9
в том числе осуществляющие образовательную деятельность по образовательным программам:						
подготовки квалифицированных рабочих, служащих:						
человек	1317	1550	1315	1546	2	4
в процентах от общей численности	6.0	7.2	6.3	7.2	2.6	4.3
подготовки специалистов среднего звена:						
человек	6096	7808	5973	7638	123	170
в процентах от общей численности	5.8	7.2	6.0	7.5	2.2	2.8

(окончание)

	Всего		Государственные и муниципальные организации		Частные организации	
	2019/2020	2020/2021	2019/2020	2020/2021	2019/2020	2020/2021
мастера производственного обучения – всего:						
человек	3404	4117	3398	4111	6	6
в процентах от общей численности	14.7	18.1	14.8	18.2	3.4	3.1
в том числе осуществляющие образовательную деятельность по образовательным программам:						
подготовки квалифицированных рабочих, служащих:						
человек	2081	2492	2080	2490	1	2
в процентах от общей численности	13.1	16.0	13.1	16.0	1.7	3.5
подготовки специалистов среднего звена:						
человек	638	765	633	761	5	4
в процентах от общей численности	12.7	15.1	12.9	15.4	5.1	3.5

9.4.11. ЧИСЛЕННОСТЬ РАБОТНИКОВ ОБРАЗОВАТЕЛЬНЫХ ОРГАНИЗАЦИЙ, ОСУЩЕСТВЛЯЮЩИХ ОБРАЗОВАТЕЛЬНУЮ ДЕЯТЕЛЬНОСТЬ ПО ОБРАЗОВАТЕЛЬНЫМ ПРОГРАММАМ СРЕДНЕГО ПРОФЕССИОНАЛЬНОГО ОБРАЗОВАНИЯ, ИМЕЮЩИХ СЕРТИФИКАТЫ ЭКСПЕРТА ВОРЛДСКИЛЛС И СВИДЕТЕЛЬСТВА СОЮЗА «МОЛОДЫЕ ПРОФЕССИОНАЛЫ» (WORLD SKILLS RUSSIA)

(без внешних совместителей и работающих по договорам гражданско-правового характера; на начало учебного года)

	Всего		Государственные и муниципальные организации		Частные организации	
	2019/2020	2020/2021	2019/2020	2020/2021	2019/2020	2020/2021
Работники, имеющие сертификат эксперта Ворлдскиллс, – всего:						
человек	9198	9861	9092	9632	106	229
в процентах от общей численности	2.4	2.6	2.5	2.7	0.8	1.6
Из них преподаватели и мастера производственного обучения:						
человек	7292	7926	7221	7803	71	123
в процентах от общей численности	4.5	4.8	4.6	4.9	1.0	1.7
Работники, имеющие свидетельство союза «Молодые профессионалы» (WorldSkills Russia) с правом на участие в оценке демонстрационного экзамена по стандартам Ворлдскиллс, – всего:						
человек	16365	21330	16094	20886	271	444
в процентах от общей численности	4.3	5.7	4.4	5.8	2.0	3.2
Из них преподаватели и мастера производственного обучения:						
человек	13418	17703	13213	17411	205	292
в процентах от общей численности	8.2	10.7	8.4	11.0	2.9	4.0

9.4.12. СТРУКТУРА ЧИСЛЕННОСТИ ПЕДАГОГИЧЕСКИХ РАБОТНИКОВ ОБРАЗОВАТЕЛЬНЫХ ОРГАНИЗАЦИЙ, ОСУЩЕСТВЛЯЮЩИХ ОБРАЗОВАТЕЛЬНУЮ ДЕЯТЕЛЬНОСТЬ ПО ОБРАЗОВАТЕЛЬНЫМ ПРОГРАММАМ СРЕДНЕГО ПРОФЕССИОНАЛЬНОГО ОБРАЗОВАНИЯ, ПО ВОЗРАСТНЫМ ГРУППАМ И ДОЛЖНОСТЯМ: 2020/2021

(без внешних совместителей и работающих по договорам гражданско-правового характера;
на начало учебного года; число полных лет на 1 января)

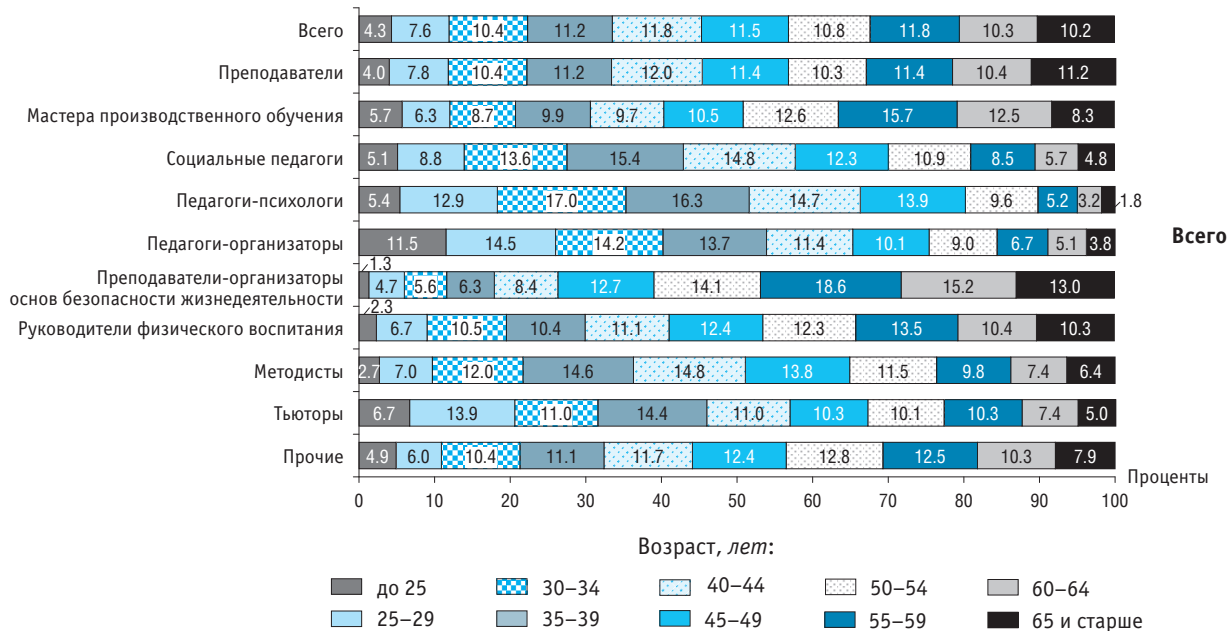

(продолжение)

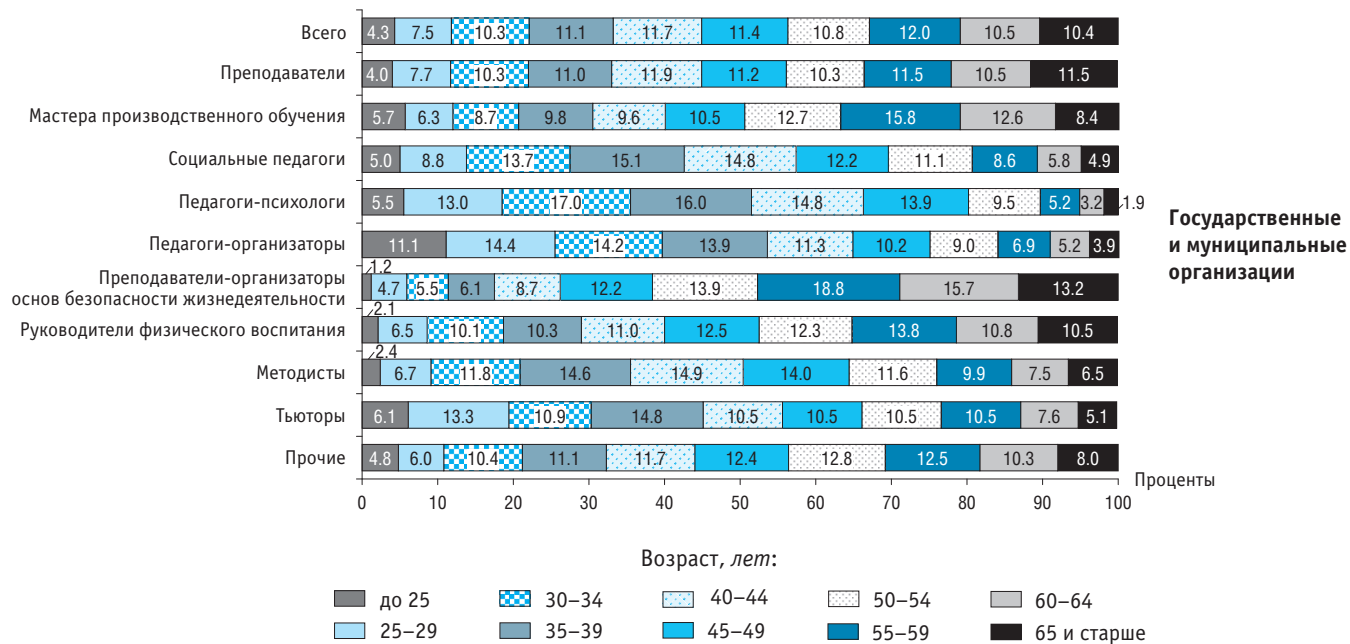

(окончание)

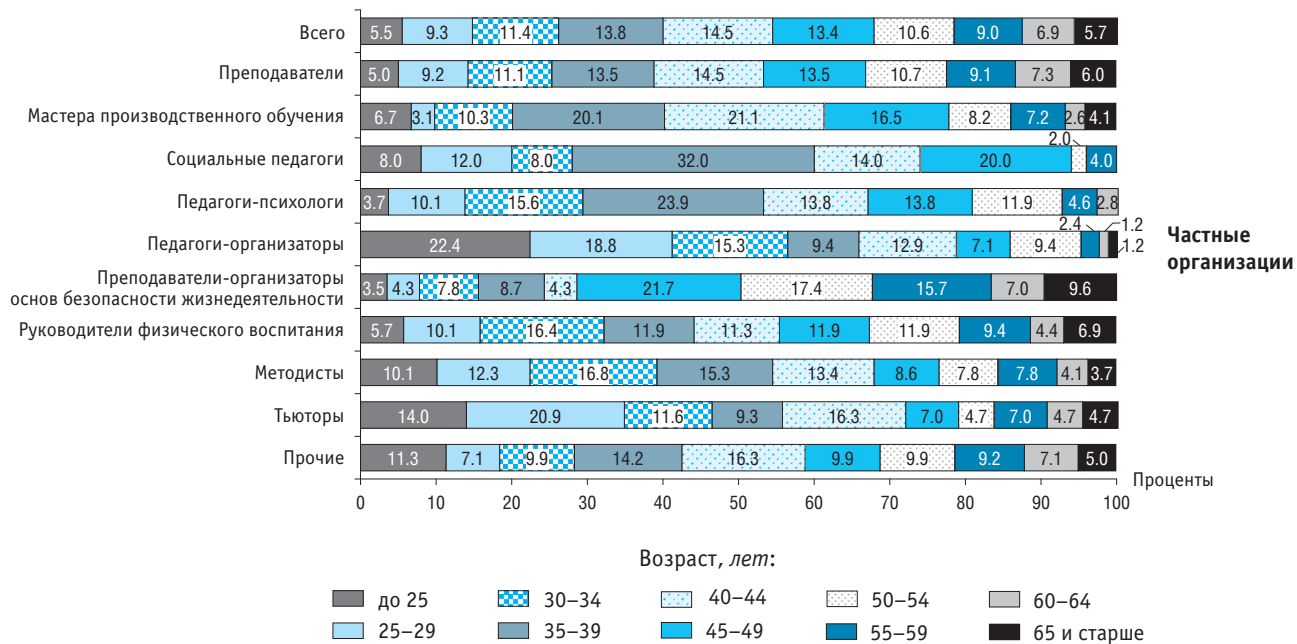

9.4.13. СТРУКТУРА ЧИСЛЕННОСТИ ПРЕПОДАВАТЕЛЕЙ И МАСТЕРОВ ПРОИЗВОДСТВЕННОГО ОБУЧЕНИЯ ОБРАЗОВАТЕЛЬНЫХ ОРГАНИЗАЦИЙ, ОСУЩЕСТВЛЯЮЩИХ ОБРАЗОВАТЕЛЬНУЮ ДЕЯТЕЛЬНОСТЬ ПО ОБРАЗОВАТЕЛЬНЫМ ПРОГРАММАМ СРЕДНЕГО ПРОФЕССИОНАЛЬНОГО ОБРАЗОВАНИЯ, ПО ВОЗРАСТНЫМ ГРУППАМ И ОБРАЗОВАТЕЛЬНЫМ ПРОГРАММАМ: 2020/2021

(без внешних совместителей и работающих по договорам гражданско-правового характера;
на начало учебного года; число полных лет на 1 января)



9.4.14. УКОМПЛЕКТОВАННОСТЬ ШТАТОВ ПЕДАГОГИЧЕСКИХ РАБОТНИКОВ ОБРАЗОВАТЕЛЬНЫХ ОРГАНИЗАЦИЙ, ОСУЩЕСТВЛЯЮЩИХ ОБРАЗОВАТЕЛЬНУЮ ДЕЯТЕЛЬНОСТЬ ПО ОБРАЗОВАТЕЛЬНЫМ ПРОГРАММАМ СРЕДНЕГО ПРОФЕССИОНАЛЬНОГО ОБРАЗОВАНИЯ, ПО ДОЛЖНОСТЯМ: 2020/2021

(на начало учебного года)

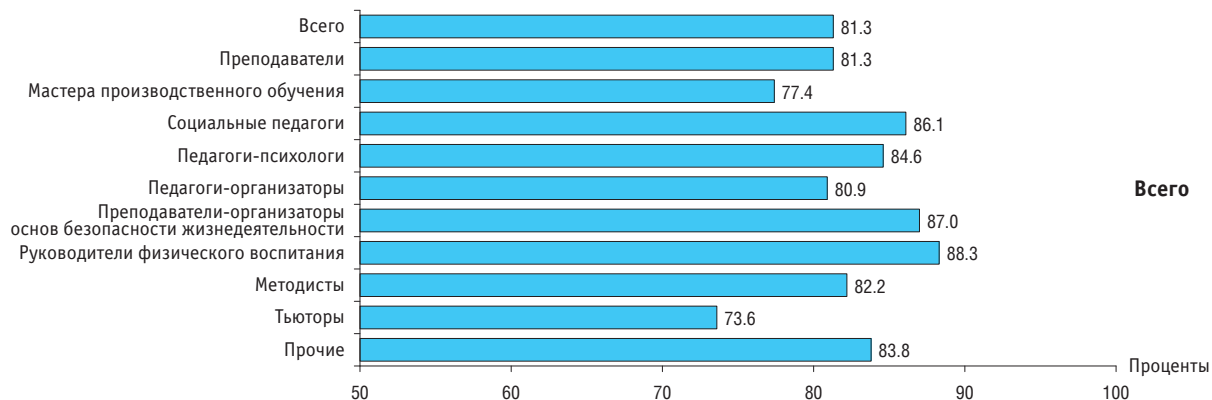

(окончание)

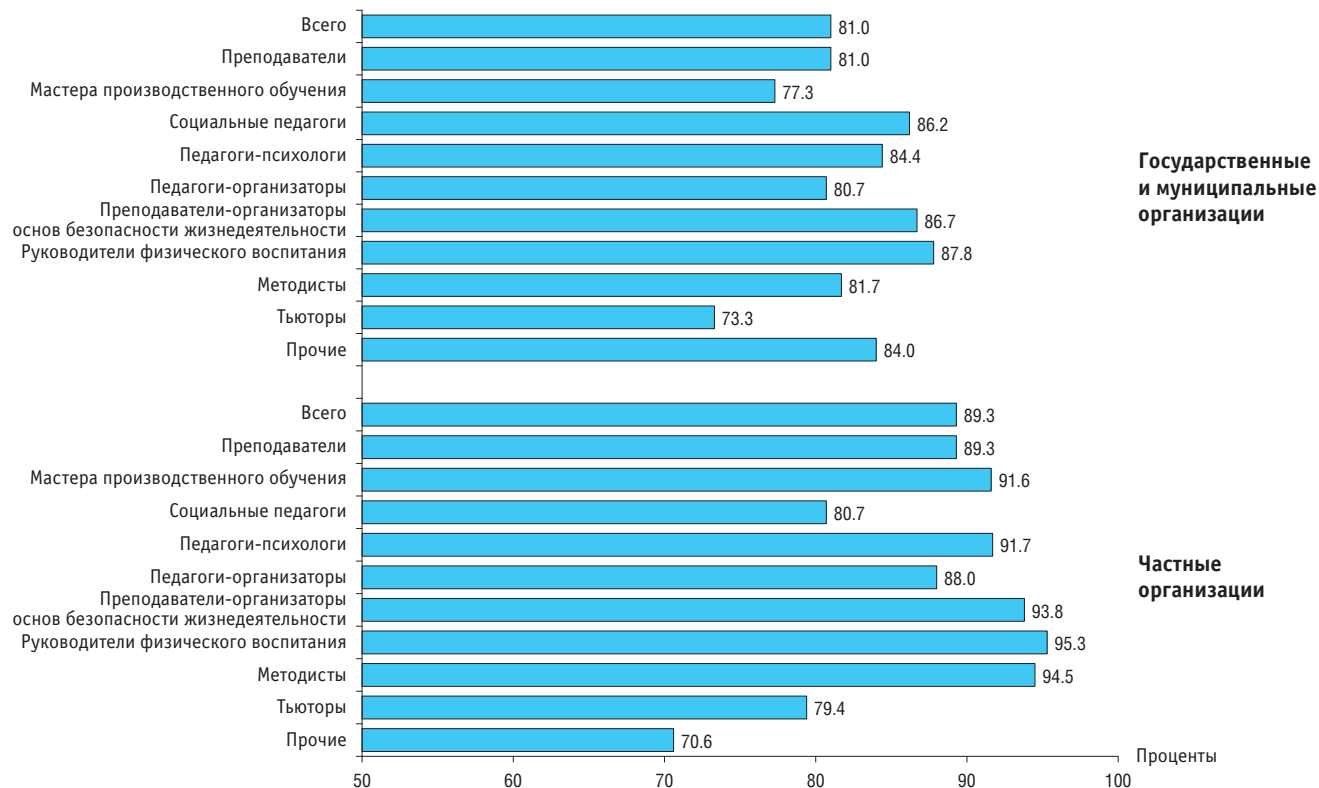

9.4.15. УКОМПЛЕКТОВАННОСТЬ ШТАТОВ ПРЕПОДАВАТЕЛЕЙ И МАСТЕРОВ ПРОИЗВОДСТВЕННОГО ОБУЧЕНИЯ ОБРАЗОВАТЕЛЬНЫХ ОРГАНИЗАЦИЙ, ОСУЩЕСТВЛЯЮЩИХ ОБРАЗОВАТЕЛЬНУЮ ДЕЯТЕЛЬНОСТЬ ПО ОБРАЗОВАТЕЛЬНЫМ ПРОГРАММАМ СРЕДНЕГО ПРОФЕССИОНАЛЬНОГО ОБРАЗОВАНИЯ, ПО ОБРАЗОВАТЕЛЬНЫМ ПРОГРАММАМ: 2020/2021

(на начало учебного года)

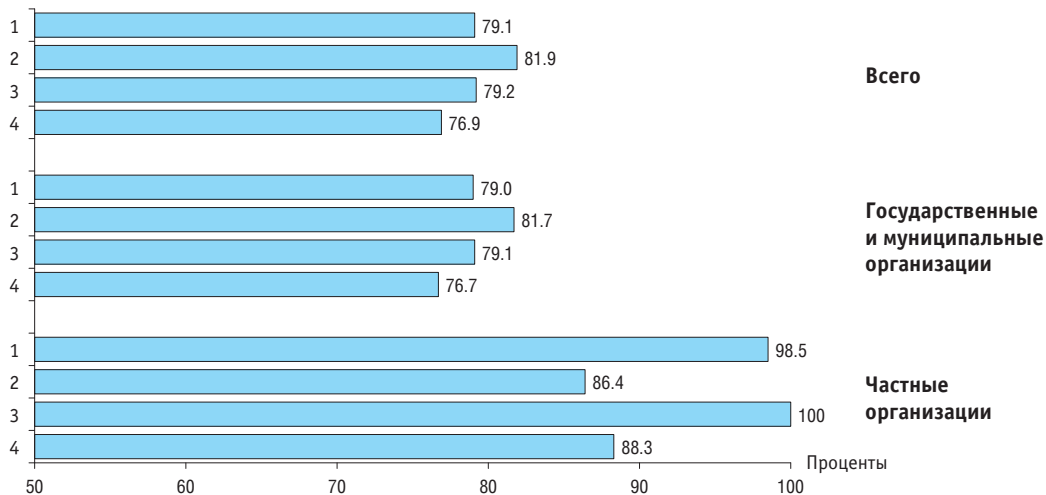

Преподаватели, осуществляющие образовательную деятельность по образовательным программам:

- 1 – подготовки квалифицированных рабочих, служащих
- 2 – подготовки специалистов среднего звена

Мастера производственного обучения, осуществляющие образовательную деятельность по образовательным программам:

- 3 – подготовки квалифицированных рабочих, служащих
- 4 – подготовки специалистов среднего звена

9.5. Персонал организаций, осуществляющих образовательную деятельность по программам бакалавриата, специалитета, магистратуры

9.5.1. ЧИСЛЕННОСТЬ РАБОТНИКОВ ОРГАНИЗАЦИЙ, ОСУЩЕСТВЛЯЮЩИХ ОБРАЗОВАТЕЛЬНУЮ ДЕЯТЕЛЬНОСТЬ ПО ПРОГРАММАМ БАКАЛАВРИАТА, СПЕЦИАЛИТЕТА, МАГИСТРАТУРЫ, ПО КАТЕГОРИЯМ

(без внешних совместителей и работающих по договорам гражданско-правового характера; на начало учебного года; тысячи человек)

	2010/2011	2015/2016	2017/2018	2018/2019	2019/2020	2020/2021
	Всего					
Всего	903.4	724.5	633.5	607.9	590.8	576.3
Руководящий персонал	26.5	24.0	28.6	29.1	29.4	29.7
Педагогические работники – всего	249.4	241.9	235.4	229.9
В том числе:						
профессорско-преподавательский состав	356.8	279.8	245.1	236.1	229.3	223.1
из них профессорско-преподавательский состав, осуществляющий образовательную деятельность по программам бакалавриата, специалитета, магистратуры	243.0	234.1	227.0	220.9
иные педагогические работники	4.3	5.8	6.0	6.8
Научные работники	21.6	18.4	17.0	17.0	16.8	17.1
Инженерно-технический персонал	47.2	46.7	41.3	40.9	40.5	39.8
Административно-хозяйственный персонал	96.1	83.8	73.7	73.1	73.2	73.3
Производственный персонал	16.1	11.7	9.2	9.6	9.0	8.8
Учебно-вспомогательный персонал	163.4	121.8	101.4	95.4	92.4	90.0
Обслуживающий персонал	175.6	138.3	113.0	101.1	94.3	87.6

(продолжение)

	2010/2011	2015/2016	2017/2018	2018/2019	2019/2020	2020/2021
Государственные и муниципальные организации						
Всего	837.4	676.1	601.6	578.8	563.4	549.6
Руководящий персонал	22.9	21.1	26.1	26.8	27.3	27.7
Педагогические работники – всего	235.0	228.9	223.1	218.2
В том числе:						
профессорско-преподавательский состав	324.8	255.8	230.8	223.2	217.2	211.5
из них профессорско-преподавательский состав, осуществляющий образовательную деятельность по программам бакалавриата, специалитета, магистратуры	228.8	221.4	215.0	209.4
иные педагогические работники	4.2	5.7	5.9	6.7
Научные работники	21.3	17.7	16.3	16.1	15.8	16.0
Инженерно-технический персонал	45.4	45.2	40.2	39.8	39.4	38.7
Административно-хозяйственный персонал	88.2	78.2	69.0	68.4	68.6	68.7
Производственный персонал	14.9	11.3	8.9	9.4	8.8	8.6
Учебно-вспомогательный персонал	151.3	113.5	96.2	90.7	88.2	86.0
Обслуживающий персонал	168.6	133.3	110.0	98.7	92.1	85.7

(окончание)

	2010/2011	2015/2016	2017/2018	2018/2019	2019/2020	2020/2021
Частные организации						
Всего	66.0	48.3	31.9	29.1	27.5	26.6
Руководящий персонал	3.7	2.9	2.5	2.4	2.1	2.0
Педагогические работники – всего	14.4	12.9	12.3	11.7
В том числе:						
профессорско-преподавательский состав	32.0	23.9	14.3	12.8	12.1	11.5
из них профессорско-преподавательский состав, осуществляющий образовательную деятельность по программам бакалавриата, специалитета, магистратуры	14.2	12.7	12.0	11.4
иные педагогические работники	0.1	0.1	0.1	0.1
Научные работники	0.3	0.8	0.7	0.9	0.9	1.1
Инженерно-технический персонал	1.8	1.5	1.1	1.1	1.1	1.1
Административно-хозяйственный персонал	7.9	5.7	4.7	4.6	4.6	4.6
Производственный персонал	1.2	0.4	0.3	0.2	0.2	0.2
Учебно-вспомогательный персонал	12.1	8.2	5.2	4.6	4.2	4.0
Обслуживающий персонал	7.0	5.7	3.0	2.4	2.2	2.0

9.5.2. ЧИСЛЕННОСТЬ ПРОФЕССОРСКО-ПРЕПОДАВАТЕЛЬСКОГО СОСТАВА ОРГАНИЗАЦИЙ, ОСУЩЕСТВЛЯЮЩИХ ОБРАЗОВАТЕЛЬНУЮ ДЕЯТЕЛЬНОСТЬ ПО ПРОГРАММАМ БАКАЛАВРИАТА, СПЕЦИАЛИТЕТА, МАГИСТРАТУРЫ*

(на начало учебного года; тысячи человек)

	2000/2001	2005/2006	2010/2011	2015/2016	2017/2018	2018/2019	2019/2020	2020/2021
Всего								
Профессорско-преподавательский состав (без внешних совместителей и работающих по договорам гражданско-правового характера)	279.6	358.9	356.8	279.8	245.1	236.1	229.3	223.1
Из них профессорско-преподавательский состав, осуществляющий образовательную деятельность по программам бакалавриата, специалитета, магистратуры	243.0	234.1	227.0	220.9
Профессорско-преподавательский состав, работающий на условиях внешнего совместительства	78.4	118.4	107.5	67.7	58.1	58.0	58.6	60.0
Из них профессорско-преподавательский состав, осуществляющий образовательную деятельность по программам бакалавриата, специалитета, магистратуры	56.7	56.7	57.2	58.7
Государственные и муниципальные организации								
Профессорско-преподавательский состав (без внешних совместителей и работающих по договорам гражданско-правового характера)	265.2	322.1	324.8	255.8	230.8	223.2	217.2	211.5
Из них профессорско-преподавательский состав, осуществляющий образовательную деятельность по программам бакалавриата, специалитета, магистратуры	228.8	221.4	215.0	209.4
Профессорско-преподавательский состав, работающий на условиях внешнего совместительства	50.6	89.9	89.1	56.4	51.7	52.0	52.4	53.9
Из них профессорско-преподавательский состав, осуществляющий образовательную деятельность по программам бакалавриата, специалитета, магистратуры	50.3	50.8	51.1	52.7

(окончание)

	2000/2001	2005/2006	2010/2011	2015/2016	2017/2018	2018/2019	2019/2020	2020/2021
Частные организации								
Профессорско-преподавательский состав (без внешних совместителей и работающих по договорам гражданско-правового характера)	14.4	36.7	32.0	23.9	14.3	12.8	12.1	11.5
Из них профессорско-преподавательский состав, осуществляющий образовательную деятельность по программам бакалавриата, специалитета, магистратуры	14.2	12.7	12.0	11.4
Профессорско-преподавательский состав, работающий на условиях внешнего совместительства	27.8	28.5	18.4	11.3	6.4	5.9	6.2	6.1
Из них профессорско-преподавательский состав, осуществляющий образовательную деятельность по программам бакалавриата, специалитета, магистратуры	6.3	5.9	6.1	6.0

* Данные на начало 2000/2001 и 2005/2006 учебных годов – включая ректоров, проректоров, директоров филиалов.

9.5.3. ЧИСЛЕННОСТЬ ПРОФЕССОРСКО-ПРЕПОДАВАТЕЛЬСКОГО СОСТАВА ОРГАНИЗАЦИЙ, ОСУЩЕСТВЛЯЮЩИХ ОБРАЗОВАТЕЛЬНУЮ ДЕЯТЕЛЬНОСТЬ ПО ПРОГРАММАМ БАКАЛАВРИАТА, СПЕЦИАЛИТЕТА, МАГИСТРАТУРЫ, ИМЕЮЩЕГО УЧЕНУЮ СТЕПЕНЬ, УЧЕНОЕ ЗВАНИЕ

(без внешних совместителей и работающих по договорам гражданско-правового характера; на начало учебного года)

	Тысячи человек			В процентах от общей численности		
	2018/2019	2019/2020	2020/2021	2018/2019	2019/2020	2020/2021
Всего						
Профессорско-преподавательский состав:						
имеют ученую степень:						
доктора наук	37.1	36.3	35.0	15.7	15.8	15.7
кандидата наук	136.5	132.9	129.6	57.8	58.0	58.1
PhD	0.7	0.9	0.8	0.3	0.4	0.4
имеют ученое звание:						
профессора	24.8	24.0	23.7	10.5	10.4	10.6
доцента	88.5	87.4	84.8	37.5	38.1	38.0
Из них профессорско-преподавательский состав, осуществляющий образовательную деятельность по программам бакалавриата, специалитета, магистратуры:						
имеют ученую степень:						
доктора наук	36.6	35.8	34.6	15.7	15.8	15.7
кандидата наук	135.6	131.8	128.5	57.9	58.1	58.2
PhD	0.7	0.9	0.8	0.3	0.4	0.4
имеют ученое звание:						
профессора	24.6	23.7	23.4	10.5	10.4	10.6
доцента	88.0	86.8	84.3	37.6	38.2	38.1

(продолжение)

	Тысячи человек			В процентах от общей численности		
	2018/2019	2019/2020	2020/2021	2018/2019	2019/2020	2020/2021
Государственные и муниципальные организации						
Профессорско-преподавательский состав:						
имеют ученую степень:						
доктора наук	35.3	34.5	33.5	15.8	15.9	15.8
кандидата наук	128.6	125.4	122.5	57.6	57.7	57.9
PhD	0.6	0.8	0.7	0.3	0.4	0.4
имеют ученое звание:						
профессора	23.6	22.8	22.8	10.6	10.5	10.8
доцента	83.9	82.8	80.4	37.6	38.1	38.0
Из них профессорско-преподавательский состав, осуществляющий образовательную деятельность по программам бакалавриата, специалитета, магистратуры:						
имеют ученую степень:						
доктора наук	34.9	34.1	33.1	15.7	15.9	15.8
кандидата наук	127.7	124.3	121.4	57.7	57.8	58.0
PhD	0.6	0.8	0.7	0.3	0.4	0.3
имеют ученое звание:						
профессора	23.4	22.5	22.5	10.5	10.5	10.7
доцента	83.4	82.2	79.9	37.6	38.2	38.1

(окончание)

	Тысячи человек			В процентах от общей численности		
	2018/2019	2019/2020	2020/2021	2018/2019	2019/2020	2020/2021
Частные организации						
Профессорско-преподавательский состав:						
имеют ученую степень:						
доктора наук	1.8	1.7	1.5	13.9	14.3	13.1
кандидата наук	8.0	7.6	7.2	62.2	62.3	62.0
PhD	0.1	0.1	0.1	0.7	0.7	0.6
имеют ученое звание:						
профессора	1.2	1.2	0.9	9.4	9.6	8.2
доцента	4.6	4.6	4.4	36.2	37.6	38.2
Из них профессорско-преподавательский состав, осуществляющий образовательную деятельность по программам бакалавриата, специалитета, магистратуры:						
имеют ученую степень:						
доктора наук	1.8	1.7	1.5	14.0	14.4	13.2
кандидата наук	7.9	7.5	7.1	62.4	62.4	62.2
PhD	0.1	0.1	0.1	0.7	0.8	0.6
имеют ученое звание:						
профессора	1.2	1.2	0.9	9.4	9.6	8.2
доцента	4.6	4.5	4.4	36.5	37.8	38.3

9.5.4. ЧИСЛЕННОСТЬ СТУДЕНТОВ В РАСЧЕТЕ НА ОДНОГО РАБОТНИКА ПРОФЕССОРСКО-ПРЕПОДАВАТЕЛЬСКОГО СОСТАВА, ОСУЩЕСТВЛЯЮЩЕГО ОБРАЗОВАТЕЛЬНУЮ ДЕЯТЕЛЬНОСТЬ ПО ПРОГРАММАМ БАКАЛАВРИАТА, СПЕЦИАЛИТЕТА, МАГИСТРАТУРЫ
(на начало учебного года)

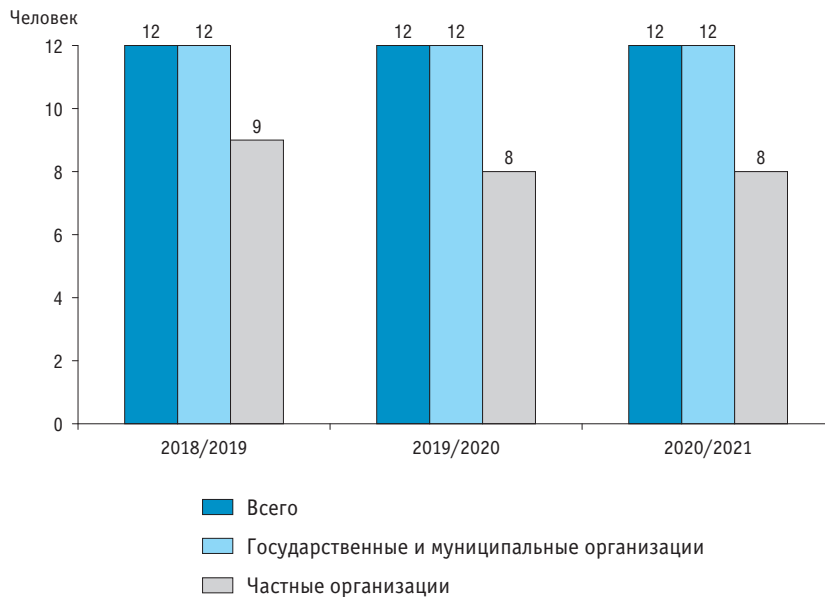

9.5.5. ЧИСЛЕННОСТЬ ПРОФЕССОРСКО-ПРЕПОДАВАТЕЛЬСКОГО СОСТАВА, ОСУЩЕСТВЛЯЮЩЕГО ОБРАЗОВАТЕЛЬНУЮ ДЕЯТЕЛЬНОСТЬ ПО ПРОГРАММАМ БАКАЛАВРИАТА, СПЕЦИАЛИТЕТА, МАГИСТРАТУРЫ, ПО ДОЛЖНОСТЯМ*

(на начало учебного года; человек)

	Численность профессорско-преподавательского состава (без внешних совместителей и работающих по договорам гражданско-правового характера)			Численность внешних совместителей		
	2018/2019	2019/2020	2020/2021	2018/2019	2019/2020	2020/2021
Всего						
Всего	234142	226995	220883	56711	57162	58712
Деканы факультетов	3022	2861	2653	43	47	45
Заведующие кафедрами	17029	16378	15905	1771	1668	1550
Директора институтов	954	998	1006	16	26	19
Профессора	31817	30727	29631	12032	11513	11357
Доценты	118164	115446	113156	24382	24948	26112
Старшие преподаватели	41247	40043	38695	8597	9181	9370
Преподаватели	6929	6519	6528	2639	2586	2851
Ассистенты	14980	14023	13309	7231	7193	7408
Государственные и муниципальные организации						
Всего	221422	214972	209442	50840	51056	52678
Деканы факультетов	2688	2563	2388	30	33	33
Заведующие кафедрами	15766	15235	14864	1523	1450	1348
Директора институтов	934	981	989	11	23	16
Профессора	29994	29074	28120	10887	10429	10323
Доценты	111807	109356	107342	21393	21930	22964
Старшие преподаватели	38942	37787	36535	7526	7833	8203
Преподаватели	6463	6097	6025	2355	2277	2473
Ассистенты	14828	13879	13179	7115	7081	7318

(окончание)

	Численность профессорско-преподавательского состава (без внешних совместителей и работающих по договорам гражданско-правового характера)			Численность внешних совместителей		
	2018/2019	2019/2020	2020/2021	2018/2019	2019/2020	2020/2021
Частные организации						
Всего	12720	12023	11441	5871	6106	6034
Деканы факультетов	334	298	265	13	14	12
Заведующие кафедрами	1263	1143	1041	248	218	202
Директора институтов	20	17	17	5	3	3
Профессора	1823	1653	1511	1145	1084	1034
Доценты	6357	6090	5814	2989	3018	3148
Старшие преподаватели	2305	2256	2160	1071	1348	1167
Преподаватели	466	422	503	284	309	378
Ассистенты	152	144	130	116	112	90

* Здесь и далее (табл. 9.5.6, 9.5.7, рис. 9.5.8, 9.5.11, 9.5.12) – численность профессорско-преподавательского состава, осуществляющего образовательную деятельность только по программам бакалавриата, специалитета, магистратуры.

9.5.6. ЧИСЛЕННОСТЬ ПРОФЕССОРСКО-ПРЕПОДАВАТЕЛЬСКОГО СОСТАВА, ОСУЩЕСТВЛЯЮЩЕГО ОБРАЗОВАТЕЛЬНУЮ ДЕЯТЕЛЬНОСТЬ ПО ПРОГРАММАМ БАКАЛАВРИАТА, СПЕЦИАЛИТЕТА, МАГИСТРАТУРЫ, ИМЕЮЩЕГО УЧЕНУЮ СТЕПЕНЬ, УЧЕНОЕ ЗВАНИЕ, ПО ДОЛЖНОСТЯМ: 2020/2021

(без внешних совместителей и работающих по договорам гражданско-правового характера; на начало учебного года)

	Имеют ученую степень						Имеют ученое звание			
	доктора наук		кандидата наук		PhD		профессора		доцента	
	человек	в процентах от общей численности	человек	в процентах от общей численности	человек	в процентах от общей численности	человек	в процентах от общей численности	человек	в процентах от общей численности
Всего										
Всего	34581	15.7	128540	58.2	801	0.4	23448	10.6	84251	38.1
Деканы факультетов	719	27.1	1787	67.4	1	0.0	475	17.9	1599	60.3
Заведующие кафедрами	7697	48.4	7742	48.7	23	0.1	5659	35.6	9204	57.9
Директора институтов	396	39.4	581	57.8	8	0.8	260	25.8	552	54.9
Профессора	24547	82.8	3550	12.0	240	0.8	15986	54.0	10673	36.0
Доценты	1184	1.0	106091	93.8	439	0.4	1057	0.9	61776	54.6
Старшие преподаватели	19	0.0	5083	13.1	67	0.2	5	0.0	323	0.8
Преподаватели	5	0.1	468	7.2	8	0.1	4	0.1	48	0.7
Ассистенты	14	0.1	3238	24.3	15	0.1	2	0.0	76	0.6
Государственные и муниципальные организации										
Всего	33074	15.8	121421	58.0	732	0.3	22510	10.7	79868	38.1
Деканы факультетов	687	28.8	1575	66.0	–	–	452	18.9	1477	61.9
Заведующие кафедрами	7473	50.3	6973	46.9	22	0.1	5508	37.1	8448	56.8
Директора институтов	396	40.0	569	57.5	8	0.8	260	26.3	546	55.2
Профессора	23340	83.0	3305	11.8	211	0.8	15229	54.2	10182	36.2
Доценты	1150	1.1	100575	93.7	420	0.4	1050	1.0	58787	54.8
Старшие преподаватели	9	0.0	4767	13.0	51	0.1	5	0.0	305	0.8
Преподаватели	5	0.1	436	7.2	5	0.1	4	0.1	47	0.8
Ассистенты	14	0.1	3221	24.4	15	0.1	2	0.0	76	0.6

(окончание)

	Имеют ученую степень						Имеют ученое звание			
	доктора наук		кандидата наук		PhD		профессора		доцента	
	человек	в процентах от общей численности	человек	в процентах от общей численности	человек	в процентах от общей численности	человек	в процентах от общей численности	человек	в процентах от общей численности
Частные организации										
Всего	1507	13.2	7119	62.2	69	0.6	938	8.2	4383	38.3
Деканы факультетов	32	12.1	212	80.0	1	0.4	23	8.7	122	46.0
Заведующие кафедрами	224	21.5	769	73.9	1	0.1	151	14.5	756	72.6
Директора институтов	–	–	12	70.6	–	–	–	–	6	35.3
Профессора	1207	79.9	245	16.2	29	1.9	757	50.1	491	32.5
Доценты	34	0.6	5516	94.9	19	0.3	7	0.1	2989	51.4
Старшие преподаватели	10	0.5	316	14.6	16	0.7	–	–	18	0.8
Преподаватели	–	–	32	6.4	3	0.6	–	–	1	0.2
Ассистенты	–	–	17	13.1	–	–	–	–	–	–

9.5.7. ЧИСЛЕННОСТЬ ЖЕНЩИН В СОСТАВЕ ПРОФЕССОРСКО-ПРЕПОДАВАТЕЛЬСКОГО СОСТАВА, ОСУЩЕСТВЛЯЮЩЕГО ОБРАЗОВАТЕЛЬНУЮ ДЕЯТЕЛЬНОСТЬ ПО ПРОГРАММАМ БАКАЛАВРИАТА, СПЕЦИАЛИТЕТА, МАГИСТРАТУРЫ, ПО ДОЛЖНОСТЯМ

(без внешних совместителей и работающих по договорам гражданско-правового характера; на начало учебного года)

	Человек			В процентах от общей численности		
	2018/2019	2019/2020	2020/2021	2018/2019	2019/2020	2020/2021
Всего						
Всего	134824	131442	128485	57.6	57.9	58.2
Деканы факультетов	1434	1378	1283	47.5	48.2	48.4
Заведующие кафедрами	7757	7566	7510	45.6	46.2	47.2
Директора институтов	387	420	439	40.6	42.1	43.6
Профессора	11278	11027	10961	35.4	35.9	37.0
Доценты	71283	70135	69004	60.3	60.8	61.0
Старшие преподаватели	28361	27588	26474	68.8	68.9	68.4
Преподаватели	4508	4186	4233	65.1	64.2	64.8
Ассистенты	9816	9142	8581	65.5	65.2	64.5
Государственные и муниципальные организации						
Всего	127364	124501	121886	57.5	57.9	58.2
Деканы факультетов	1209	1183	1106	45.0	46.2	46.3
Заведующие кафедрами	7045	6912	6892	44.7	45.4	46.4
Директора институтов	376	412	432	40.3	42.0	43.7
Профессора	10603	10387	10389	35.4	35.7	36.9
Доценты	67353	66464	65549	60.2	60.8	61.1
Старшие преподаватели	26849	26137	25106	68.9	69.2	68.7
Преподаватели	4204	3947	3899	65.0	64.7	64.7
Ассистенты	9725	9059	8513	65.6	65.3	64.6

(окончание)

	Человек			В процентах от общей численности		
	2018/2019	2019/2020	2020/2021	2018/2019	2019/2020	2020/2021
Частные организации						
Всего	7460	6941	6599	58.6	57.7	57.7
Деканы факультетов	225	195	177	67.4	65.4	66.8
Заведующие кафедрами	712	654	618	56.4	57.2	59.4
Директора институтов	11	8	7	55.0	47.1	41.2
Профессора	675	640	572	37.0	38.7	37.9
Доценты	3930	3671	3455	61.8	60.3	59.4
Старшие преподаватели	1512	1451	1368	65.6	64.3	63.3
Преподаватели	304	239	334	65.2	56.6	66.4
Ассистенты	91	83	68	59.9	57.6	52.3

9.5.8. УДЕЛЬНЫЙ ВЕС ПРОФЕССОРСКО-ПРЕПОДАВАТЕЛЬСКОГО СОСТАВА В ОБЩЕЙ ЧИСЛЕННОСТИ РАБОТНИКОВ ОРГАНИЗАЦИЙ, ОСУЩЕСТВЛЯЮЩИХ ОБРАЗОВАТЕЛЬНУЮ ДЕЯТЕЛЬНОСТЬ ПО ПРОГРАММАМ БАКАЛАВРИАТА, СПЕЦИАЛИТЕТА, МАГИСТРАТУРЫ
(без внешних совместителей и работающих по договорам гражданско-правового характера; на начало учебного года)

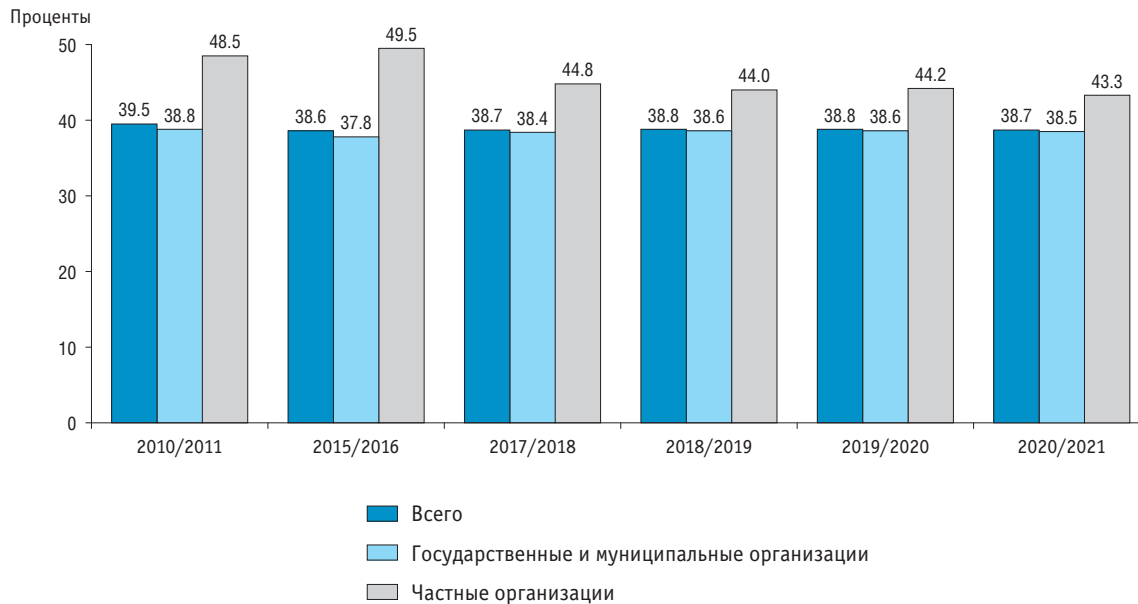

9.5.9. РУКОВОДЯЩИЕ РАБОТНИКИ, ПРОФЕССОРСКО-ПРЕПОДАВАТЕЛЬСКИЙ СОСТАВ И НАУЧНЫЕ РАБОТНИКИ ОРГАНИЗАЦИЙ, ОСУЩЕСТВЛЯЮЩИХ ОБРАЗОВАТЕЛЬНУЮ ДЕЯТЕЛЬНОСТЬ ПО ПРОГРАММАМ БАКАЛАВРИАТА, СПЕЦИАЛИТЕТА, МАГИСТРАТУРЫ, ПРОШЕДШИЕ ОБУЧЕНИЕ ПО ДОПОЛНИТЕЛЬНЫМ ПРОФЕССИОНАЛЬНЫМ ПРОГРАММАМ В ТЕЧЕНИЕ ПОСЛЕДНИХ ТРЕХ ЛЕТ

(без внешних совместителей и работающих по договорам гражданско-правового характера; на начало учебного года)

	Прошли повышение квалификации и (или) переподготовку – всего		Из них							
			по профилю педагогической деятельности		по использованию информационных и коммуникационных технологий		в форме стажировки		в том числе в ведущих российских и зарубежных университетах и научных центрах	
	2019/2020	2020/2021	2019/2020	2020/2021	2019/2020	2020/2021	2019/2020	2020/2021	2019/2020	2020/2021
Всего										
Руководящий персонал:										
человек	15706	16297	5831	6254	6974	7497	809	793	595	418
в процентах от общей численности	53.4	54.9	19.8	21.1	23.7	25.3	2.8	2.7	2.0	1.4
Профессорско-преподавательский состав:										
человек	206038	203955	139748	144460	131403	138056	16122	15036	10000	8699
в процентах от общей численности	89.8	91.4	60.9	64.8	57.3	61.9	7.0	6.7	4.4	3.9
Из них профессорско-преподавательский состав, осуществляющий образовательную деятельность по программам бакалавриата, специалитета, магистратуры:										
человек	204118	201947	138076	142806	130131	137151	15900	14933	9971	8659
в процентах от общей численности	89.9	91.4	60.8	64.7	57.3	62.1	7.0	6.8	4.4	3.9
Научные работники:										
человек	8610	8447	5282	5744	2479	2616	1477	1322	1294	1045
в процентах от общей численности	51.4	49.5	31.5	33.6	14.8	15.3	8.8	7.7	7.7	6.1

(продолжение)

	Прошли повышение квалификации и (или) переподготовку – всего		Из них							
			по профилю педагогической деятельности		по использованию информационных и коммуникационных технологий		в форме стажировки		в том числе в ведущих российских и зарубежных университетах и научных центрах	
	2019/2020	2020/2021	2019/2020	2020/2021	2019/2020	2020/2021	2019/2020	2020/2021	2019/2020	2020/2021
Государственные и муниципальные организации										
Руководящий персонал:										
человек	14230	14898	5026	5508	6044	6605	766	756	575	405
в процентах от общей численности	52.1	53.9	18.4	19.9	22.1	23.9	2.8	2.7	2.1	1.5
Профессорско-преподавательский состав:										
человек	194814	193341	131771	136438	122950	129834	15580	14405	9765	8462
в процентах от общей численности	89.7	91.4	60.7	64.5	56.6	61.4	7.2	6.8	4.5	4.0
Из них профессорско-преподавательский состав, осуществляющий образовательную деятельность по программам бакалавриата, специалитета, магистратуры:										
человек	193002	191422	130180	134879	121734	128995	15363	14305	9736	8422
в процентах от общей численности	89.8	91.4	60.7	64.4	56.6	61.6	7.1	6.8	4.5	4.0
Научные работники:										
человек	8216	8062	5037	5497	2181	2339	1469	1313	1290	1042
в процентах от общей численности	51.9	50.3	31.8	34.3	13.8	14.6	9.3	8.2	8.2	6.5

(окончание)

	Прошли повышение квалификации и (или) переподготовку – всего		Из них							
			по профилю педагогической деятельности		по использованию информационных и коммуникационных технологий		в форме стажировки		в том числе в ведущих российских и зарубежных университетах и научных центрах	
	2019/2020	2020/2021	2019/2020	2020/2021	2019/2020	2020/2021	2019/2020	2020/2021	2019/2020	2020/2021
Частные организации										
Руководящий персонал:										
человек	1476	1399	805	746	930	892	43	37	20	13
в процентах от общей численности	70.9	68.9	38.7	36.7	44.7	43.9	2.1	1.8	1.0	0.6
Профессорско-преподавательский состав:										
человек	11224	10614	7977	8022	8453	8222	542	631	235	237
в процентах от общей численности	92.4	91.9	65.7	69.5	69.6	71.2	4.5	5.5	1.9	2.1
Из них профессорско-преподавательский состав, осуществляющий образовательную деятельность по программам бакалавриата, специалитета, магистратуры:										
человек	11116	10525	7896	7927	8397	8156	537	628	235	237
в процентах от общей численности	92.5	92.0	65.7	69.3	69.8	71.3	4.5	5.5	2.0	2.1
Научные работники:										
человек	394	385	245	247	298	277	8	9	4	3
в процентах от общей численности	41.6	36.3	25.9	23.3	31.5	26.1	0.8	0.8	0.4	0.3

9.5.10. ЧИСЛЕННОСТЬ ИНОСТРАННЫХ РАБОТНИКОВ ОРГАНИЗАЦИЙ, ОСУЩЕСТВЛЯЮЩИХ ОБРАЗОВАТЕЛЬНУЮ ДЕЯТЕЛЬНОСТЬ ПО ПРОГРАММАМ БАКАЛАВРИАТА, СПЕЦИАЛИТЕТА, МАГИСТРАТУРЫ

(на начало учебного года)

	Численность иностранных работников (без внешних совместителей и работающих по договорам гражданско-правового характера)								Численность внешних совместителей							
	Человек		В процентах от общей численности		Из них граждане, проценты				Человек		В процентах от общей численности		Из них граждане, проценты			
					государств – участников СНГ		стран ЕС и США						государств – участников СНГ		стран ЕС и США	
	2019/2020	2020/2021	2019/2020	2020/2021	2019/2020	2020/2021	2019/2020	2020/2021	2019/2020	2020/2021	2019/2020	2020/2021	2019/2020	2020/2021	2019/2020	2020/2021
Всего																
Профессорско-преподавательский состав	1912	1787	0.8	0.8	32.7	31.1	32.4	31.8	706	606	0.8	0.6	41.5	44.9	39.4	34.8
Научные работники	909	914	5.4	5.4	34.0	35.4	23.4	21.8	345	347	4.3	4.0	28.1	31.1	37.7	39.5
Государственные и муниципальные организации																
Профессорско-преподавательский состав	1800	1680	0.8	0.8	33.1	31.3	31.2	30.1	667	571	1.3	1.1	40.9	44.3	39.0	34.3
Научные работники	852	847	5.4	5.3	34.4	35.4	23.6	21.0	344	346	4.4	4.1	27.9	30.9	37.8	39.6
Частные организации																
Профессорско-преподавательский состав	112	107	0.9	0.9	27.7	27.1	51.8	59.8	39	35	0.6	0.6	51.3	54.3	46.2	42.9
Научные работники	57	67	6.0	6.3	28.1	35.8	21.1	31.3	1	1	0.4	0.4	100	100	–	–

9.5.11. СТРУКТУРА ЧИСЛЕННОСТИ ПРОФЕССОРСКО-ПРЕПОДАВАТЕЛЬСКОГО СОСТАВА, ОСУЩЕСТВЛЯЮЩЕГО ОБРАЗОВАТЕЛЬНУЮ ДЕЯТЕЛЬНОСТЬ ПО ПРОГРАММАМ БАКАЛАВРИАТА, СПЕЦИАЛИТЕТА, МАГИСТРАТУРЫ, ПО ВОЗРАСТНЫМ ГРУППАМ И ДОЛЖНОСТЯМ: 2020/2021

(без внешних совместителей и работающих по договорам гражданско-правового характера; на начало учебного года; число полных лет на 1 января)

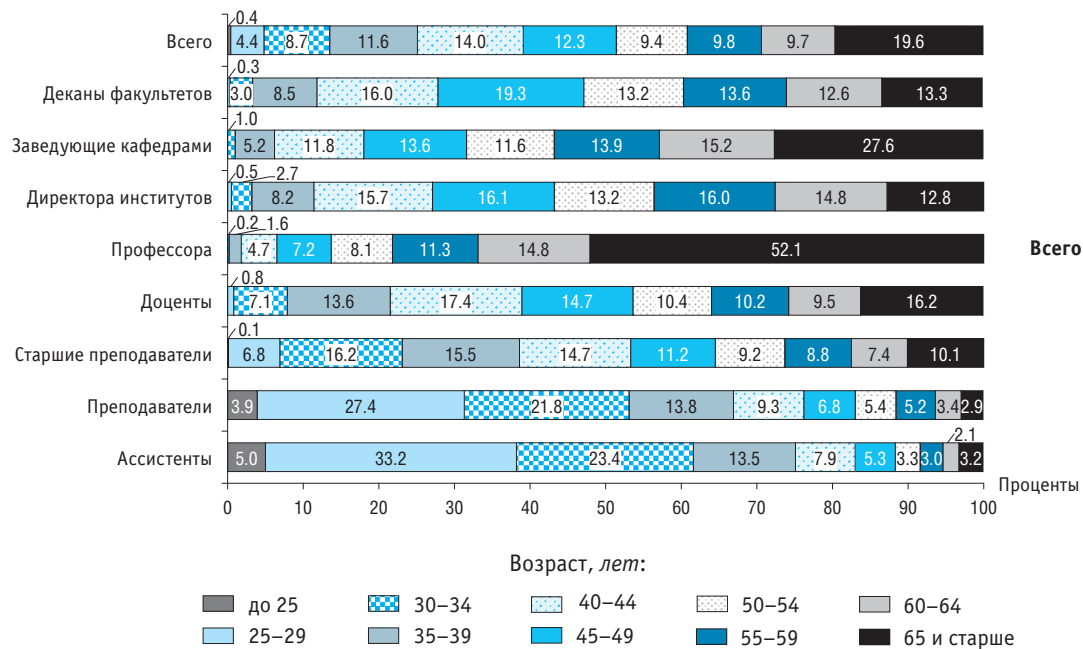

(продолжение)

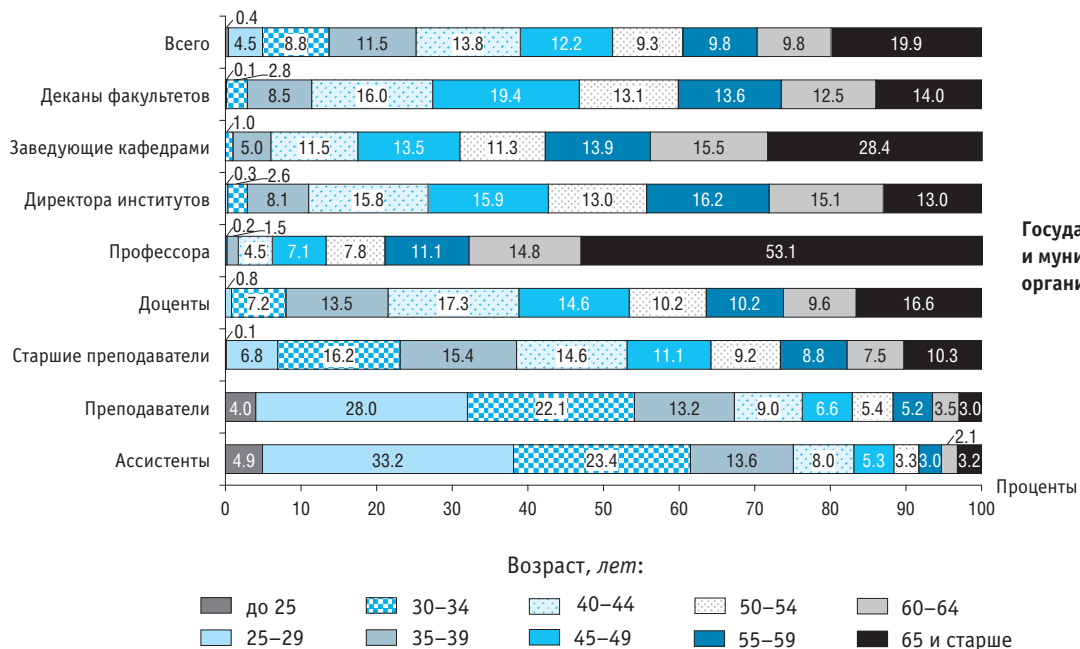

(окончание)

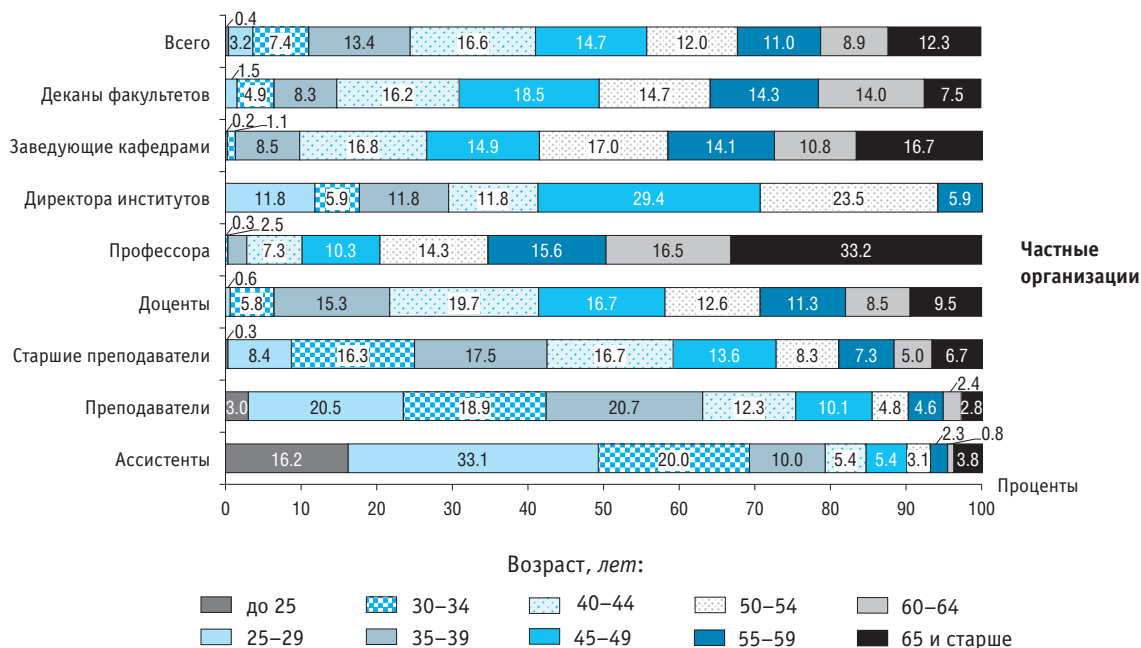

9.5.12. УКОМПЛЕКТОВАННОСТЬ ШТАТОВ ПРОФЕССОРСКО-ПРЕПОДАВАТЕЛЬСКОГО СОСТАВА ОРГАНИЗАЦИЙ, ОСУЩЕСТВЛЯЮЩИХ ОБРАЗОВАТЕЛЬНУЮ ДЕЯТЕЛЬНОСТЬ ПО ПРОГРАММАМ БАКАЛАВРИАТА, СПЕЦИАЛИТЕТА, МАГИСТРАТУРЫ, ПО ДОЛЖНОСТЯМ: 2020/2021

(на начало учебного года)

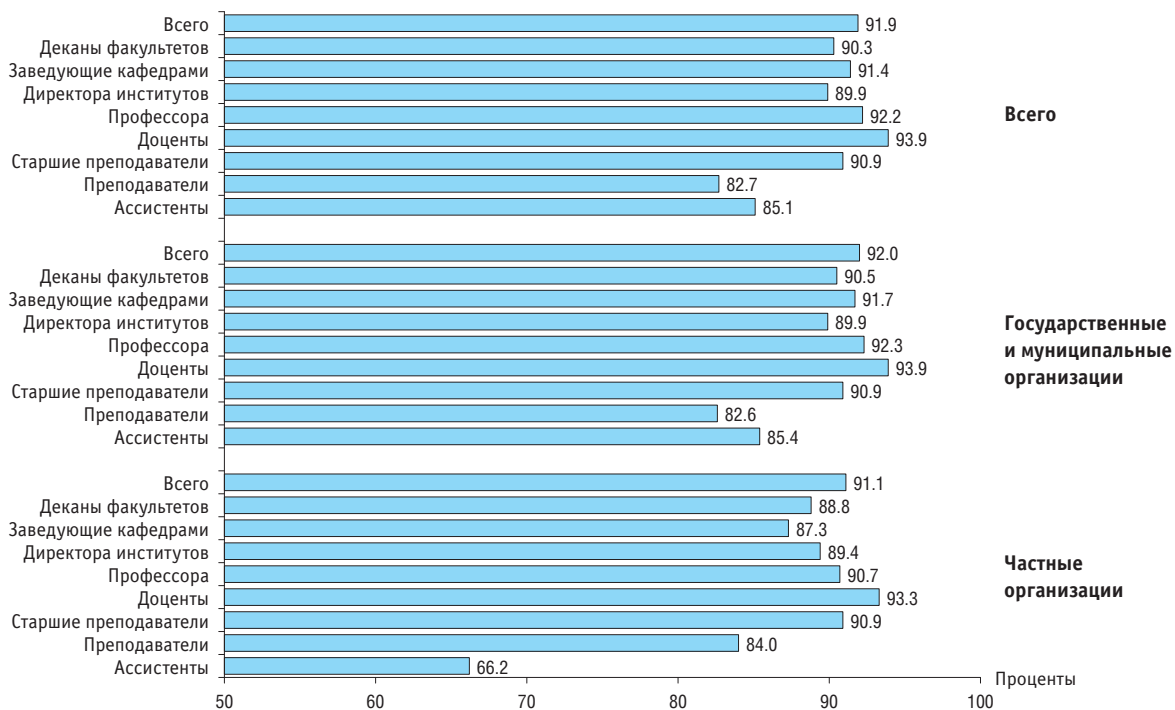

9.6. Педагогические работники организаций, осуществляющих образовательную деятельность по программам профессионального обучения

9.6.1. ЧИСЛЕННОСТЬ ПЕДАГОГИЧЕСКИХ РАБОТНИКОВ ОРГАНИЗАЦИЙ, ОСУЩЕСТВЛЯЮЩИХ ОБРАЗОВАТЕЛЬНУЮ ДЕЯТЕЛЬНОСТЬ ПО ПРОГРАММАМ ПРОФЕССИОНАЛЬНОГО ОБУЧЕНИЯ, ПО ДОЛЖНОСТЯМ

(на конец года; человек)

	Численность педагогических работников (без внешних совместителей и работающих по договорам гражданско-правового характера)			Численность внешних совместителей		
	2018	2019	2020	2018	2019	2020
Всего	49909	51859	60758	10441	10174	10620
Преподаватели	26942	28367	34063	8211	8116	8402
Из них осуществляющие образовательную деятельность по реализации программ профессионального обучения	15538	15211	19147	4620	4386	4641
Мастера производственного обучения	16105	16171	18317	1596	1449	1548
Из них осуществляющие образовательную деятельность по реализации программ профессионального обучения	12354	12232	14109	1155	1018	1153
Социальные педагоги	620	671	733	11	8	7
Педагоги-психологи	582	643	722	28	34	36
Педагоги-организаторы	385	381	551	51	49	52
Преподаватели-организаторы основ безопасности жизнедеятельности	441	458	492	5	10	9
Руководители физического воспитания	484	482	533	15	13	9
Методисты	1367	1461	1587	41	49	76
Прочие	2983	3225	3760	483	446	481

9.6.2. УРОВЕНЬ ОБРАЗОВАНИЯ ПЕДАГОГИЧЕСКИХ РАБОТНИКОВ ОРГАНИЗАЦИЙ, ОСУЩЕСТВЛЯЮЩИХ ОБРАЗОВАТЕЛЬНУЮ ДЕЯТЕЛЬНОСТЬ ПО ПРОГРАММАМ ПРОФЕССИОНАЛЬНОГО ОБУЧЕНИЯ

(без внешних совместителей и работающих по договорам гражданско-правового характера; на конец года)

	Человек			В процентах к итогу		
	2018	2019	2020	2018	2019	2020
Всего	49909	51859	60758	100	100	100
Имеют образование:						
высшее	37885	39698	46550	75.9	76.5	76.6
из них педагогическое	20132	22331	26015	40.3	43.1	42.8
среднее профессиональное по программам подготовки специалистов среднего звена	8357	8526	9611	16.7	16.4	15.8
из них педагогическое	2355	2613	2735	4.7	5.0	4.5
среднее профессиональное по программам подготовки квалифицированных рабочих, служащих	1857	1820	2632	3.7	3.5	4.3

9.6.3. УРОВЕНЬ ОБРАЗОВАНИЯ ПЕДАГОГИЧЕСКИХ РАБОТНИКОВ ОРГАНИЗАЦИЙ, ОСУЩЕСТВЛЯЮЩИХ ОБРАЗОВАТЕЛЬНУЮ ДЕЯТЕЛЬНОСТЬ ПО ПРОГРАММАМ ПРОФЕССИОНАЛЬНОГО ОБУЧЕНИЯ, ПО ДОЛЖНОСТЯМ: 2020

(без внешних совместителей и работающих по договорам гражданско-правового характера; на конец года)

	Имеют							
	высшее образование		ученую степень доктора наук		ученую степень кандидата наук		среднее профессиональное образование по программам подготовки специалистов среднего звена	
	человек	в процентах от общей численности	человек	в процентах от общей численности	человек	в процентах от общей численности	человек	в процентах от общей численности
Всего	46550	76.6	244	0.4	2371	3.9	9611	15.8
Преподаватели	31380	92.1	236	0.7	2199	6.5	1844	5.4
Из них осуществляющие образова- тельную деятельность по реализации программ профессионального обучения	17063	89.1	143	0.7	1213	6.3	1096	5.7
Мастера производственного обучения	8298	45.3	–	–	16	0.1	6706	36.6
Из них осуществляющие образова- тельную деятельность по реализации программ профессионального обучения	6090	43.2	–	–	5	0.0	4757	33.7
Социальные педагоги	636	86.8	1	0.1	8	1.1	80	10.9
Педагоги-психологи	687	95.2	–	–	9	1.2	16	2.2
Педагоги-организаторы	443	80.4	–	–	2	0.4	90	16.3
Преподаватели-организаторы основ безопасности жизнедеятельности	445	90.4	–	–	11	2.2	35	7.1
Руководители физического воспитания	461	86.5	–	–	8	1.5	62	11.6
Методисты	1463	92.2	1	0.1	36	2.3	77	4.9
Прочие	2737	72.8	6	0.2	82	2.2	701	18.6

9.6.4. ЧИСЛЕННОСТЬ ЖЕНЩИН В СОСТАВЕ ПЕДАГОГИЧЕСКИХ РАБОТНИКОВ ОРГАНИЗАЦИЙ, ОСУЩЕСТВЛЯЮЩИХ ОБРАЗОВАТЕЛЬНУЮ ДЕЯТЕЛЬНОСТЬ ПО ПРОГРАММАМ ПРОФЕССИОНАЛЬНОГО ОБУЧЕНИЯ, ПО ДОЛЖНОСТЯМ

(без внешних совместителей и работающих по договорам гражданско-правового характера; на конец года)

	Человек			В процентах от общей численности		
	2018	2019	2020	2018	2019	2020
Преподаватели	16052	17263	20151	59.6	60.9	59.2
Из них осуществляющие образовательную деятельность по реализации программ профессионального обучения	7264	7047	8554	46.7	46.3	44.7
Мастера производственного обучения	4101	4245	5041	25.5	26.3	27.5
Из них осуществляющие образовательную деятельность по реализации программ профессионального обучения	2532	2471	3197	20.5	20.2	22.7
Социальные педагоги	566	617	678	91.3	92.0	92.5
Педагоги-психологи	493	542	624	84.7	84.3	86.4
Педагоги-организаторы	311	308	434	80.8	80.8	78.8
Преподаватели-организаторы основ безопасности жизнедеятельности	54	60	59	12.2	13.1	12.0
Руководители физического воспитания	143	154	164	29.5	32.0	30.8
Методисты	1116	1181	1328	81.6	80.8	83.7
Прочие	2096	2240	2703	70.3	69.5	71.9

9.6.5. СТРУКТУРА ЧИСЛЕННОСТИ ПЕДАГОГИЧЕСКИХ РАБОТНИКОВ ОРГАНИЗАЦИЙ, ОСУЩЕСТВЛЯЮЩИХ ОБРАЗОВАТЕЛЬНУЮ ДЕЯТЕЛЬНОСТЬ ПО ПРОГРАММАМ ПРОФЕССИОНАЛЬНОГО ОБУЧЕНИЯ, ПО ВОЗРАСТНЫМ ГРУППАМ И ДОЛЖНОСТЯМ: 2020

(без внешних совместителей и работающих по договорам гражданско-правового характера; на конец года; число полных лет на 1 января)

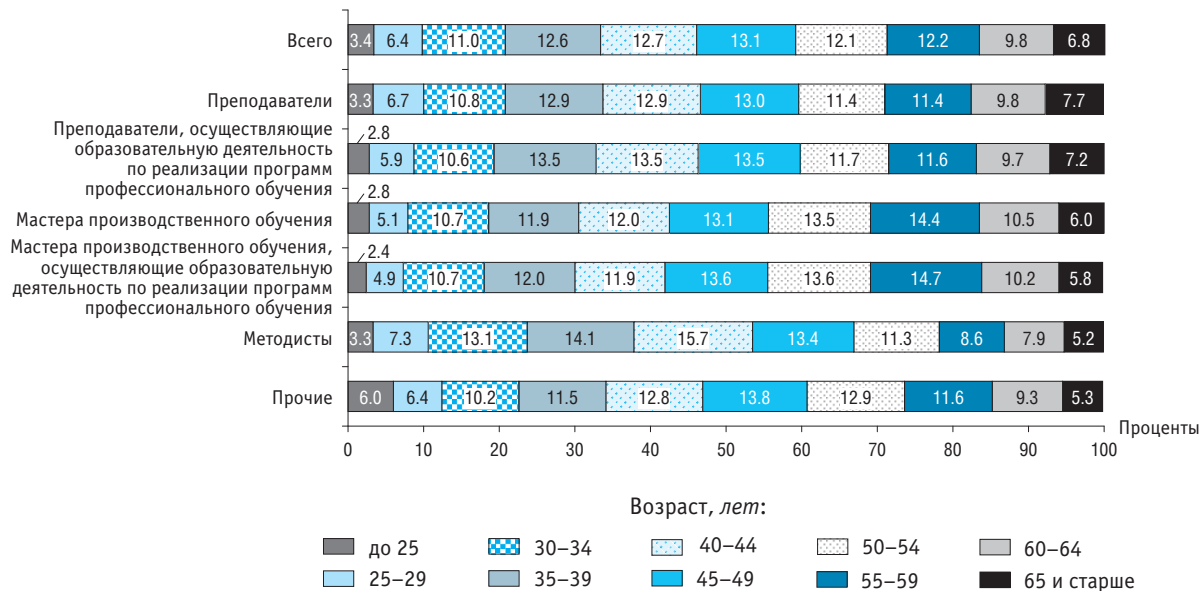

9.6.6. ПЕДАГОГИЧЕСКИЕ РАБОТНИКИ ОРГАНИЗАЦИЙ, ОСУЩЕСТВЛЯЮЩИХ ОБРАЗОВАТЕЛЬНУЮ ДЕЯТЕЛЬНОСТЬ ПО ПРОГРАММАМ ПРОФЕССИОНАЛЬНОГО ОБУЧЕНИЯ, ПРОШЕДШИЕ ОБУЧЕНИЕ ПО ДОПОЛНИТЕЛЬНЫМ ПРОФЕССИОНАЛЬНЫМ ПРОГРАММАМ В ТЕЧЕНИЕ ПОСЛЕДНИХ ТРЕХ ЛЕТ

(без внешних совместителей и работающих по договорам гражданско-правового характера; на конец года)

	Прошли повышение квалификации и (или) переподготовку – всего			Из них									
				по профилю педагогической деятельности			по использованию информационных и коммуникационных технологий			в форме стажировки			
	2018	2019	2020	2018	2019	2020	2018	2019	2020	2018	2019	2020	
Всего:													
человек	34692	36787	43814	26623	28984	34287	3799	5907	9045	6041	6372	6992	
в процентах от общей численности	69.5	70.9	72.1	53.3	55.9	56.4	7.6	11.4	14.9	12.1	12.3	11.5	
Из них:													
преподаватели:													
человек	20408	21647	26257	15541	17167	20301	2733	3998	6583	3839	3839	4515	
в процентах от общей численности	75.7	76.3	77.1	57.7	60.5	59.6	10.1	14.1	19.3	14.2	13.5	13.3	
в том числе преподаватели, осуществляющие образовательную деятельность по реализации программ профессионального обучения:													
человек	11056	11390	14405	8320	8845	11068	1311	1931	3258	2206	2172	2622	
в процентах от общей численности	71.2	74.9	75.2	53.5	58.1	57.8	8.4	12.7	17.0	14.2	14.3	13.7	
мастера производственного обучения:													
человек	11444	12069	13954	8679	9065	10904	805	1181	1613	2244	2528	2500	
в процентах от общей численности	71.1	74.6	76.2	53.9	56.1	59.5	5.0	7.3	8.8	13.9	15.6	13.6	
в том числе мастера производственного обучения, осуществляющие образовательную деятельность по реализации программ профессионального обучения:													
человек	8516	8887	10714	6595	6853	8620	523	748	1037	1513	1669	1617	
в процентах от общей численности	68.9	72.7	75.9	53.4	56.0	61.1	4.2	6.1	7.3	12.2	13.6	11.5	

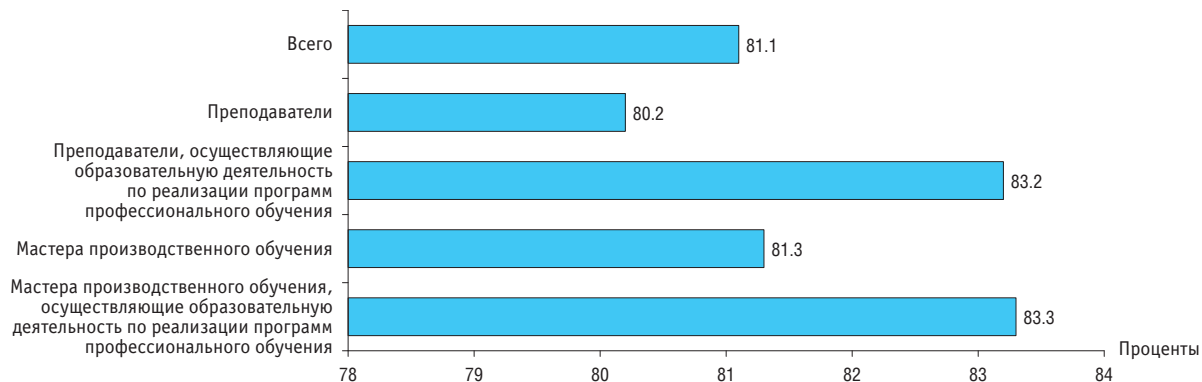
9.6.7. УКОМПЛЕКТОВАННОСТЬ ШТАТОВ ПЕДАГОГИЧЕСКИХ РАБОТНИКОВ ОРГАНИЗАЦИЙ, ОСУЩЕСТВЛЯЮЩИХ ОБРАЗОВАТЕЛЬНУЮ ДЕЯТЕЛЬНОСТЬ ПО ПРОГРАММАМ ПРОФЕССИОНАЛЬНОГО ОБУЧЕНИЯ: 2020*(на конец года)*

9.7. Персонал организаций, осуществляющих образовательную деятельность по дополнительным общеобразовательным программам для детей

9.7.1. ЧИСЛЕННОСТЬ РАБОТНИКОВ ОРГАНИЗАЦИЙ ДОПОЛНИТЕЛЬНОГО ОБРАЗОВАНИЯ, ОСУЩЕСТВЛЯЮЩИХ ОБРАЗОВАТЕЛЬНУЮ ДЕЯТЕЛЬНОСТЬ ПО ДОПОЛНИТЕЛЬНЫМ ОБЩЕОБРАЗОВАТЕЛЬНЫМ ПРОГРАММАМ ДЛЯ ДЕТЕЙ, ПО КАТЕГОРИЯМ* (на конец года; тысячи человек)

	Численность работников (без внешних совместителей)						Численность внешних совместителей					
	2010	2015	2017	2018	2019	2020	2010	2015	2017	2018	2019	2020
Всего	307.4	522.1	475.3	447.7	412.2	400.4	118.0	121.8	108.3	101.5	98.4	93.9
Руководящие работники	30.4	47.7	43.1	40.0	36.2	35.3	0.6	0.9	0.9	1.0	0.9	0.9
Педагогические работники	185.5	304.2	280.7	267.7	252.6	247.5	105.7	100.1	88.7	82.7	81.0	77.8
Учебно-вспомогательный персонал	14.9	24.8	22.7	21.3	19.7	19.2	2.3	4.1	3.9	3.8	3.6	3.3
Обслуживающий персонал	76.6	145.3	128.9	118.7	103.7	98.4	9.4	16.8	14.8	14.0	12.9	11.8

* Здесь и далее (табл. 9.7.2 – 9.7.5; рис. 9.7.6 – 9.7.8) – по организациям дополнительного образования, предоставляющим отчеты в Минпросвещения России.

**9.7.2. ЧИСЛЕННОСТЬ ПЕДАГОГИЧЕСКИХ РАБОТНИКОВ ОРГАНИЗАЦИЙ ДОПОЛНИТЕЛЬНОГО ОБРАЗОВАНИЯ,
ОСУЩЕСТВЛЯЮЩИХ ОБРАЗОВАТЕЛЬНУЮ ДЕЯТЕЛЬНОСТЬ ПО ДОПОЛНИТЕЛЬНЫМ
ОБЩЕОБРАЗОВАТЕЛЬНЫМ ПРОГРАММАМ ДЛЯ ДЕТЕЙ, ПО ДОЛЖНОСТЯМ**
(на конец года; тысячи человек)

	Численность педагогических работников (без внешних совместителей)						Численность внешних совместителей					
	2010	2015	2017	2018	2019	2020	2010	2015	2017	2018	2019	2020
Всего	185.5	304.2	280.7	267.7	252.6	247.5	105.7	100.1	88.7	82.7	81.0	77.8
Учителя	1.6	7.7	6.3	5.5	5.0	4.0	1.6	2.2	2.3	1.7	1.6	0.9
Педагоги дополнительного образования	110.0	132.0	134.4	134.4	134.7	135.4	77.3	58.0	54.3	52.0	53.1	52.9
Педагоги-организаторы	9.6	9.7	9.6	9.5	9.8	9.6	1.5	1.2	1.1	1.1	1.0	0.9
Социальные педагоги	0.6	0.7	0.5	0.5	0.5	0.5	0.1	0.1	0.1	0.1	0.1	0.1
Тренеры-преподаватели	39.1	72.9	53.5	41.3	30.0	25.3	18.9	23.2	17.1	14.3	11.9	10.9
Методисты	12.7	15.5	14.0	13.2	12.8	12.8	2.0	1.8	1.6	1.5	1.4	1.3
Другие	11.8	65.7	62.3	63.2	59.9	59.9	4.2	13.5	12.2	12.1	11.9	11.0

9.7.3. УРОВЕНЬ ОБРАЗОВАНИЯ ПЕДАГОГИЧЕСКИХ РАБОТНИКОВ ОРГАНИЗАЦИЙ ДОПОЛНИТЕЛЬНОГО ОБРАЗОВАНИЯ, ОСУЩЕСТВЛЯЮЩИХ ОБРАЗОВАТЕЛЬНУЮ ДЕЯТЕЛЬНОСТЬ ПО ДОПОЛНИТЕЛЬНЫМ ОБЩЕОБРАЗОВАТЕЛЬНЫМ ПРОГРАММАМ ДЛЯ ДЕТЕЙ

(без внешних совместителей; на конец года)

	2010	2015	2017	2018	2019	2020
Всего, тыс. чел.	185.1	304.2	280.7	267.7	252.6	247.5
Из них имеют образование, проценты:						
высшее	66.2	69.4	71.0	70.9	71.1	71.2
из них педагогическое	51.3	55.5	58.6	58.8	59.5	59.7
среднее профессиональное по программам подготовки специалистов среднего звена	26.5	26.3	26.4	27.0	27.1	27.2
из них педагогическое	16.1	19.3	20.7	21.5	21.8	22.3

**9.7.4. УРОВЕНЬ ОБРАЗОВАНИЯ ПЕДАГОГИЧЕСКИХ РАБОТНИКОВ ОРГАНИЗАЦИЙ ДОПОЛНИТЕЛЬНОГО ОБРАЗОВАНИЯ,
ОСУЩЕСТВЛЯЮЩИХ ОБРАЗОВАТЕЛЬНУЮ ДЕЯТЕЛЬНОСТЬ ПО ДОПОЛНИТЕЛЬНЫМ ОБЩЕОБРАЗОВАТЕЛЬНЫМ
ПРОГРАММАМ ДЛЯ ДЕТЕЙ, ПО ДОЛЖНОСТЯМ**
(без внешних совместителей; на конец года)

	Всего, тыс. чел.	Из них имеют образование, проценты			
		высшее	из них педагогическое	среднее профессиональное по программам подготовки специалистов среднего звена	из них педагогическое
2019					
Всего	252.6	71.1	59.5	27.1	21.8
Учителя	5.0	74.0	66.3	25.5	22.8
Педагоги дополнительного образования	134.7	69.9	57.6	28.2	22.2
Педагоги-организаторы	9.8	75.4	52.6	21.4	13.0
Социальные педагоги	0.5	83.6	71.1	14.8	11.1
Тренеры-преподаватели	30.0	78.6	69.7	18.7	14.9
Методисты	12.8	91.8	73.4	6.9	4.5
Другие	59.9	64.5	55.8	34.5	29.5
2020					
Всего	247.5	71.2	59.7	27.2	22.3
Учителя	4.0	75.4	69.0	24.0	22.3
Педагоги дополнительного образования	135.4	70.4	58.3	27.9	22.2
Педагоги-организаторы	9.6	76.3	54.2	21.0	13.1
Социальные педагоги	0.5	83.7	69.9	13.6	9.4
Тренеры-преподаватели	25.3	78.0	69.5	19.5	16.1
Методисты	12.8	92.1	73.6	6.9	4.7
Другие	59.9	64.4	56.2	34.6	30.4

9.7.5. ЧИСЛЕННОСТЬ ЖЕНЩИН В СОСТАВЕ ПЕДАГОГИЧЕСКИХ РАБОТНИКОВ ОРГАНИЗАЦИЙ ДОПОЛНИТЕЛЬНОГО ОБРАЗОВАНИЯ, ОСУЩЕСТВЛЯЮЩИХ ОБРАЗОВАТЕЛЬНУЮ ДЕЯТЕЛЬНОСТЬ ПО ДОПОЛНИТЕЛЬНЫМ ОБЩЕОБРАЗОВАТЕЛЬНЫМ ПРОГРАММАМ ДЛЯ ДЕТЕЙ, ПО ДОЛЖНОСТЯМ
(без внешних совместителей; на конец года)

	Всего, тыс. чел.						В процентах от общей численности					
	2010	2015	2017	2018	2019	2020	2010	2015	2017	2018	2019	2020
Всего	118.5	200.5	192.5	189.1	182.8	181.4	63.9	65.9	68.6	70.6	72.4	73.3
Учителя	1.2	6.4	5.4	4.8	4.3	3.3	76.7	82.7	84.4	86.8	84.8	84.0
Педагоги дополнительного образования	79.3	100.0	103.2	104.0	103.9	104.3	72.0	75.7	76.8	77.3	77.1	77.0
Педагоги-организаторы	7.8	7.8	7.7	7.6	7.9	7.8	81.3	80.7	80.1	80.1	80.8	80.6
Социальные педагоги	0.6	0.6	0.5	0.5	0.5	0.5	90.5	82.7	93.2	93.7	93.3	94.2
Тренеры-преподаватели	10.9	21.1	15.0	10.8	7.8	6.7	27.9	29.0	28.0	26.2	26.0	26.6
Методисты	10.5	12.6	11.7	11.2	11.0	11.1	82.3	81.3	83.5	84.6	85.9	86.3
Другие	8.2	52.0	49.2	50.2	47.5	47.8	70.0	79.2	78.8	79.4	79.3	79.8

9.7.6. УДЕЛЬНЫЙ ВЕС ПЕДАГОГИЧЕСКИХ РАБОТНИКОВ В ОБЩЕЙ ЧИСЛЕННОСТИ РАБОТНИКОВ ОРГАНИЗАЦИЙ ДОПОЛНИТЕЛЬНОГО ОБРАЗОВАНИЯ, ОСУЩЕСТВЛЯЮЩИХ ОБРАЗОВАТЕЛЬНУЮ ДЕЯТЕЛЬНОСТЬ ПО ДОПОЛНИТЕЛЬНЫМ ОБЩЕОБРАЗОВАТЕЛЬНЫМ ПРОГРАММАМ ДЛЯ ДЕТЕЙ
(без внешних совместителей; на конец года)

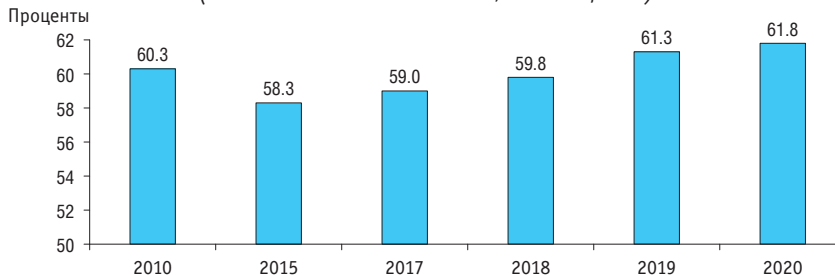

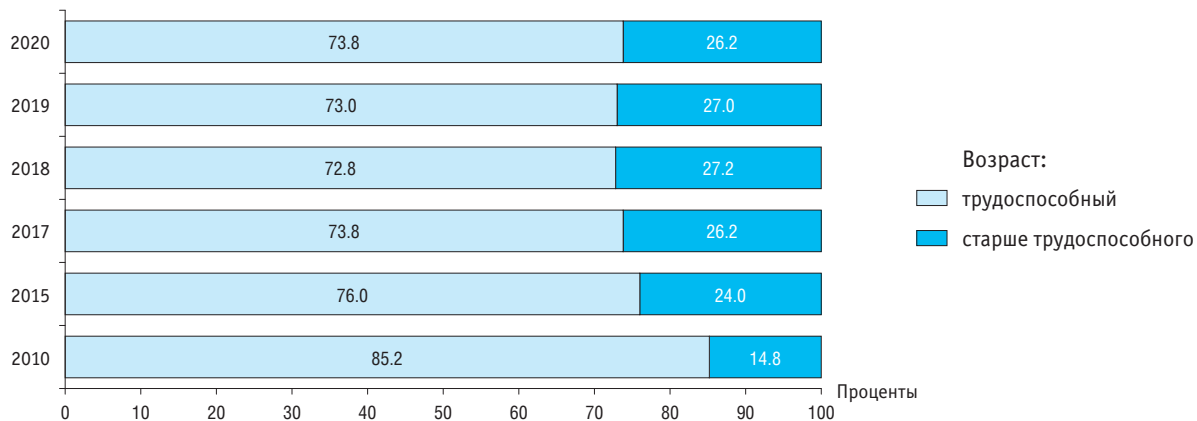
9.7.7. СТРУКТУРА ЧИСЛЕННОСТИ ПЕДАГОГИЧЕСКИХ РАБОТНИКОВ ОРГАНИЗАЦИЙ ДОПОЛНИТЕЛЬНОГО ОБРАЗОВАНИЯ, ОСУЩЕСТВЛЯЮЩИХ ОБРАЗОВАТЕЛЬНУЮ ДЕЯТЕЛЬНОСТЬ ПО ДОПОЛНИТЕЛЬНЫМ ОБЩЕОБРАЗОВАТЕЛЬНЫМ ПРОГРАММАМ ДЛЯ ДЕТЕЙ, ПО ВОЗРАСТНЫМ ГРУППАМ*(без внешних совместителей; на конец года)*

9.7.8. УДЕЛЬНЫЙ ВЕС ПЕДАГОГИЧЕСКИХ РАБОТНИКОВ В ВОЗРАСТЕ ДО 35 ЛЕТ В ОБЩЕЙ ЧИСЛЕННОСТИ ПЕДАГОГИЧЕСКИХ РАБОТНИКОВ ОРГАНИЗАЦИЙ ДОПОЛНИТЕЛЬНОГО ОБРАЗОВАНИЯ, ОСУЩЕСТВЛЯЮЩИХ ОБРАЗОВАТЕЛЬНУЮ ДЕЯТЕЛЬНОСТЬ ПО ДОПОЛНИТЕЛЬНЫМ ОБЩЕОБРАЗОВАТЕЛЬНЫМ ПРОГРАММАМ ДЛЯ ДЕТЕЙ

(без внешних совместителей; на конец года)

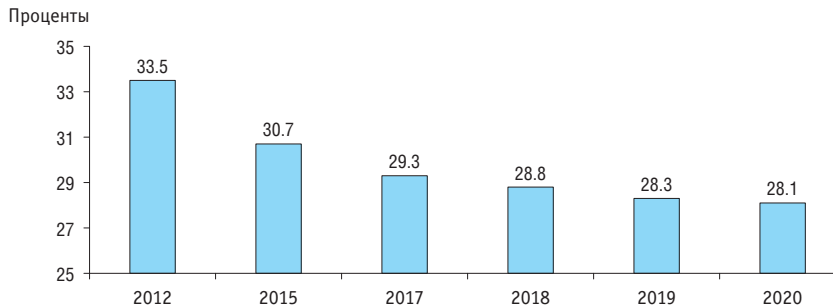

9.7.9. ЧИСЛЕННОСТЬ ПЕДАГОГИЧЕСКИХ РАБОТНИКОВ ОРГАНИЗАЦИЙ, ОСУЩЕСТВЛЯЮЩИХ ОБРАЗОВАТЕЛЬНУЮ ДЕЯТЕЛЬНОСТЬ ПО ДОПОЛНИТЕЛЬНЫМ ОБЩЕОБРАЗОВАТЕЛЬНЫМ ПРОГРАММАМ ДЛЯ ДЕТЕЙ, ПО КАТЕГОРИЯМ*

(на конец года; тысячи человек)

	Численность педагогических работников (без внешних совместителей и работающих по договорам гражданско-правового характера)			Численность внешних совместителей		
	2018	2019	2020	2018	2019	2020
Всего	799.0	765.2	687.5	121.1	119.8	109.4
Из них педагоги дополнительного образования	234.4	249.4	249.3	71.8	75.4	73.2
Из общей численности педагогических работников – женщины	656.6	630.0	560.3	75.7	75.7	69.2

* Здесь и далее (табл. 9.7.10; рис. 9.7.11, 9.7.12) – по данным Росстата.

9.7.10. УРОВЕНЬ ОБРАЗОВАНИЯ ПЕДАГОГИЧЕСКИХ РАБОТНИКОВ ОРГАНИЗАЦИЙ, ОСУЩЕСТВЛЯЮЩИХ ОБРАЗОВАТЕЛЬНУЮ ДЕЯТЕЛЬНОСТЬ ПО ДОПОЛНИТЕЛЬНЫМ ОБЩЕОБРАЗОВАТЕЛЬНЫМ ПРОГРАММАМ ДЛЯ ДЕТЕЙ

(без внешних совместителей и работающих по договорам гражданско-правового характера; на конец года)

	2018	2019	2020
Всего, тыс. чел.	799.0	765.2	687.5
Из них имеют образование, проценты:			
высшее	77.3	77.4	77.2
из них педагогическое	70.5	70.7	70.2
среднее профессиональное по программам подготовки специалистов среднего звена	21.5	21.2	21.4
из них педагогическое	18.5	18.6	18.6
Из общей численности педагогических работников – педагоги дополнительного образования, тыс. чел.	234.4	249.4	249.3
Из них имеют образование, проценты:			
высшее	72.9	73.4	73.1
из них педагогическое	63.1	63.9	63.6
среднее профессиональное по программам подготовки специалистов среднего звена	25.0	24.5	24.5
из них педагогическое	20.1	20.1	20.2

9.7.11. УДЕЛЬНЫЙ ВЕС ЖЕНЩИН В СОСТАВЕ ПЕДАГОГИЧЕСКИХ РАБОТНИКОВ ОРГАНИЗАЦИЙ, ОСУЩЕСТВЛЯЮЩИХ ОБРАЗОВАТЕЛЬНУЮ ДЕЯТЕЛЬНОСТЬ ПО ДОПОЛНИТЕЛЬНЫМ ОБЩЕОБРАЗОВАТЕЛЬНЫМ ПРОГРАММАМ ДЛЯ ДЕТЕЙ

(без внешних совместителей и работающих по договорам гражданско-правового характера; на конец года)

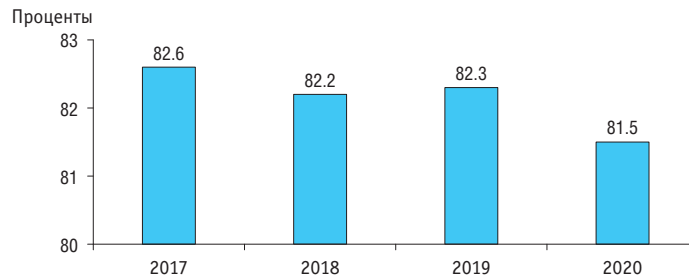

9.7.12. СТРУКТУРА ЧИСЛЕННОСТИ ПЕДАГОГИЧЕСКИХ РАБОТНИКОВ ОРГАНИЗАЦИЙ, ОСУЩЕСТВЛЯЮЩИХ ОБРАЗОВАТЕЛЬНУЮ ДЕЯТЕЛЬНОСТЬ ПО ДОПОЛНИТЕЛЬНЫМ ОБЩЕОБРАЗОВАТЕЛЬНЫМ ПРОГРАММАМ ДЛЯ ДЕТЕЙ, ПО ВОЗРАСТНЫМ ГРУППАМ

(без внешних совместителей и работающих по договорам гражданско-правового характера; на конец года)

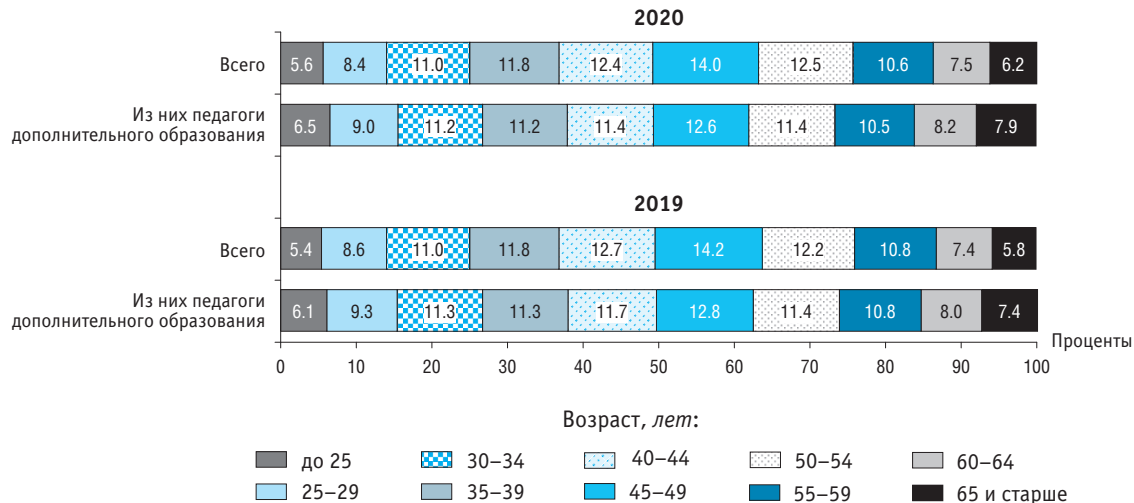

9.8. Профессорско-преподавательский состав организаций, осуществляющих образовательную деятельность по дополнительным профессиональным программам

9.8.1. ЧИСЛЕННОСТЬ ПРОФЕССОРСКО-ПРЕПОДАВАТЕЛЬСКОГО СОСТАВА ОРГАНИЗАЦИЙ, ОСУЩЕСТВЛЯЮЩИХ ОБРАЗОВАТЕЛЬНУЮ ДЕЯТЕЛЬНОСТЬ ПО ДОПОЛНИТЕЛЬНЫМ ПРОФЕССИОНАЛЬНЫМ ПРОГРАММАМ, ПО ДОЛЖНОСТЯМ

(на конец года; человек)

	Численность профессорско-преподавательского состава (без внешних совместителей и работающих по договорам гражданско-правового характера)			Численность внешних совместителей		
	2018	2019	2020	2018	2019	2020
Всего	30329	30583	25183	14924	14868	13634
Деканы факультетов	436	404	365	46	50	31
Заведующие кафедрами	2492	2300	2104	395	507	452
Директора институтов	190	206	196	14	9	11
Профессора	3034	3445	2504	1599	1739	1608
Доценты	9077	9588	7642	3453	3217	3150
Старшие преподаватели	3478	3725	2901	1342	1229	1187
Преподаватели	9856	9238	7947	6442	6462	5472
Ассистенты	1766	1677	1524	1633	1655	1723

9.8.2. УРОВЕНЬ ОБРАЗОВАНИЯ ПРОФЕССОРСКО-ПРЕПОДАВАТЕЛЬСКОГО СОСТАВА ОРГАНИЗАЦИЙ, ОСУЩЕСТВЛЯЮЩИХ ОБРАЗОВАТЕЛЬНУЮ ДЕЯТЕЛЬНОСТЬ ПО ДОПОЛНИТЕЛЬНЫМ ПРОФЕССИОНАЛЬНЫМ ПРОГРАММАМ, ПО ДОЛЖНОСТЯМ

(без внешних совместителей и работающих по договорам гражданско-правового характера; на конец года)

	Имеют							
	высшее образование		ученую степень доктора наук		ученую степень кандидата наук		ученую степень PhD	
	человек	в процентах от общей численности	человек	в процентах от общей численности	человек	в процентах от общей численности	человек	в процентах от общей численности
2019								
Всего	29836	97.6	4598	15.0	12200	39.9	24	0.1
Деканы факультетов	396	98.0	99	24.5	192	47.5	1	0.2
Заведующие кафедрами	2300	100	1003	43.6	948	41.2	–	–
Директора институтов	202	98.1	54	26.2	101	49.0	1	0.5
Профессора	3442	99.9	2931	85.1	319	9.3	5	0.1
Доценты	9584	100	343	3.6	8674	90.5	5	0.1
Старшие преподаватели	3701	99.4	65	1.7	726	19.5	3	0.1
Преподаватели	8563	92.7	75	0.8	583	6.3	9	0.1
Ассистенты	1648	98.3	28	1.7	657	39.2	–	–
2020								
Всего	24518	97.4	3245	12.9	9748	38.7	24	0.1
Деканы факультетов	358	98.1	63	17.3	190	52.1	1	0.3
Заведующие кафедрами	2099	99.8	805	38.3	974	46.3	5	0.2
Директора институтов	194	99.0	50	25.5	97	49.5	1	0.5
Профессора	2500	99.8	1967	78.6	280	11.2	7	0.3
Доценты	7637	99.9	209	2.7	6870	89.9	1	0.0
Старшие преподаватели	2886	99.5	72	2.5	407	14.0	1	0.0
Преподаватели	7353	92.5	58	0.7	381	4.8	8	0.1
Ассистенты	1491	97.8	21	1.4	549	36.0	–	–

9.8.3. ЧИСЛЕННОСТЬ ЖЕНЩИН В СОСТАВЕ ПРОФЕССОРСКО-ПРЕПОДАВАТЕЛЬСКОГО СОСТАВА ОРГАНИЗАЦИЙ, ОСУЩЕСТВЛЯЮЩИХ ОБРАЗОВАТЕЛЬНУЮ ДЕЯТЕЛЬНОСТЬ ПО ДОПОЛНИТЕЛЬНЫМ ПРОФЕССИОНАЛЬНЫМ ПРОГРАММАМ, ПО ДОЛЖНОСТЯМ

(без внешних совместителей и работающих по договорам гражданско-правового характера; на конец года)

	Человек			В процентах от общей численности		
	2018	2019	2020	2018	2019	2020
Всего	17508	18523	15632	57.7	60.6	62.1
Деканы факультетов	275	262	235	63.1	64.9	64.4
Заведующие кафедрами	1216	1165	1122	48.8	50.7	53.3
Директора институтов	97	117	103	51.1	56.8	52.6
Профессора	1366	1430	1163	45.0	41.5	46.4
Доценты	5772	6078	5124	63.6	63.4	67.1
Старшие преподаватели	2064	2511	1858	59.3	67.4	64.0
Преподаватели	5530	5843	4970	56.1	63.2	62.5
Ассистенты	1188	1117	1057	67.3	66.6	69.4

9.8.4. СТРУКТУРА ЧИСЛЕННОСТИ ПРОФЕССОРСКО-ПРЕПОДАВАТЕЛЬСКОГО СОСТАВА ОРГАНИЗАЦИЙ, ОСУЩЕСТВЛЯЮЩИХ ОБРАЗОВАТЕЛЬНУЮ ДЕЯТЕЛЬНОСТЬ ПО ДОПОЛНИТЕЛЬНЫМ ПРОФЕССИОНАЛЬНЫМ ПРОГРАММАМ, ПО ВОЗРАСТНЫМ ГРУППАМ И ДОЛЖНОСТЯМ: 2020

(без внешних совместителей и работающих по договорам гражданско-правового характера; на конец года; число полных лет на 1 января)

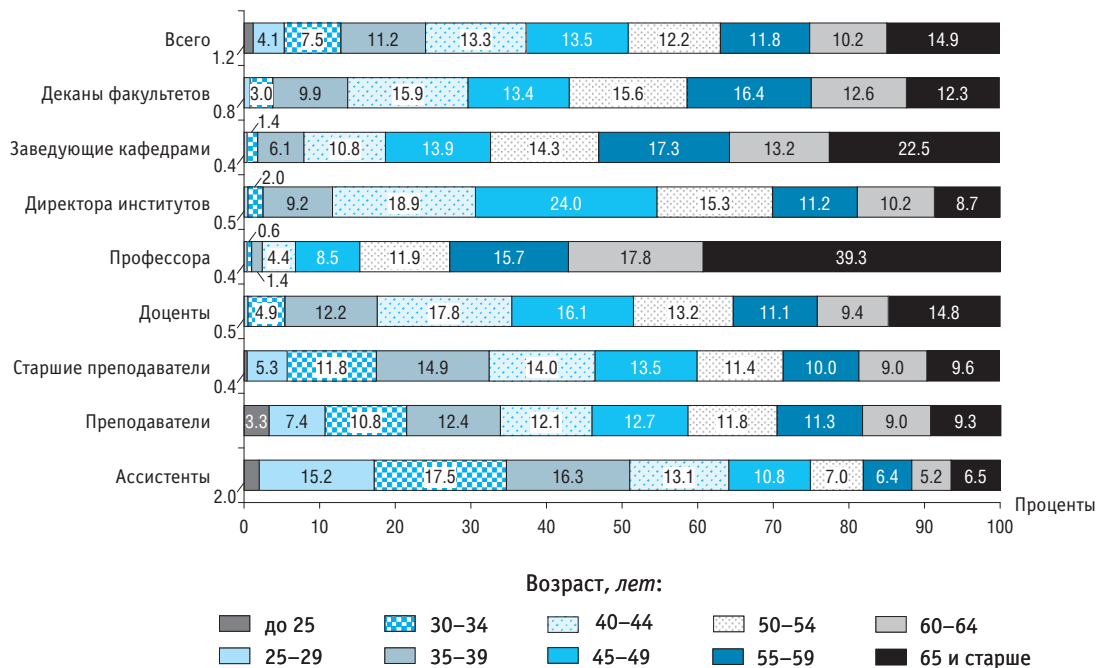

9.8.5. ПРОФЕССОРСКО-ПРЕПОДАВАТЕЛЬСКИЙ СОСТАВ ОРГАНИЗАЦИЙ, ОСУЩЕСТВЛЯЮЩИХ ОБРАЗОВАТЕЛЬНУЮ ДЕЯТЕЛЬНОСТЬ ПО ДОПОЛНИТЕЛЬНЫМ ПРОФЕССИОНАЛЬНЫМ ПРОГРАММАМ, ПРОШЕДШИЙ ОБУЧЕНИЕ ПО ДОПОЛНИТЕЛЬНЫМ ПРОФЕССИОНАЛЬНЫМ ПРОГРАММАМ В ТЕЧЕНИЕ ПОСЛЕДНИХ ТРЕХ ЛЕТ

(без внешних совместителей и работающих по договорам гражданско-правового характера; на конец года)

	Человек			В процентах от общей численности		
	2018	2019	2020	2018	2019	2020
Прошли повышение квалификации и (или) переподготовку – всего	24455	25204	20417	80.6	82.4	81.1
Из них:						
по профилю педагогической деятельности	18060	16136	16126	59.5	52.8	64.0
по использованию информационных и коммуникационных технологий	8588	12842	10274	28.3	42.0	40.8

9.8.6. УКОМПЛЕКТОВАННОСТЬ ШТАТОВ ПРОФЕССОРСКО-ПРЕПОДАВАТЕЛЬСКОГО СОСТАВА ОРГАНИЗАЦИЙ, ОСУЩЕСТВЛЯЮЩИХ ОБРАЗОВАТЕЛЬНУЮ ДЕЯТЕЛЬНОСТЬ ПО ДОПОЛНИТЕЛЬНЫМ ПРОФЕССИОНАЛЬНЫМ ПРОГРАММАМ, ПО ДОЛЖНОСТЯМ: 2020
(на конец года)

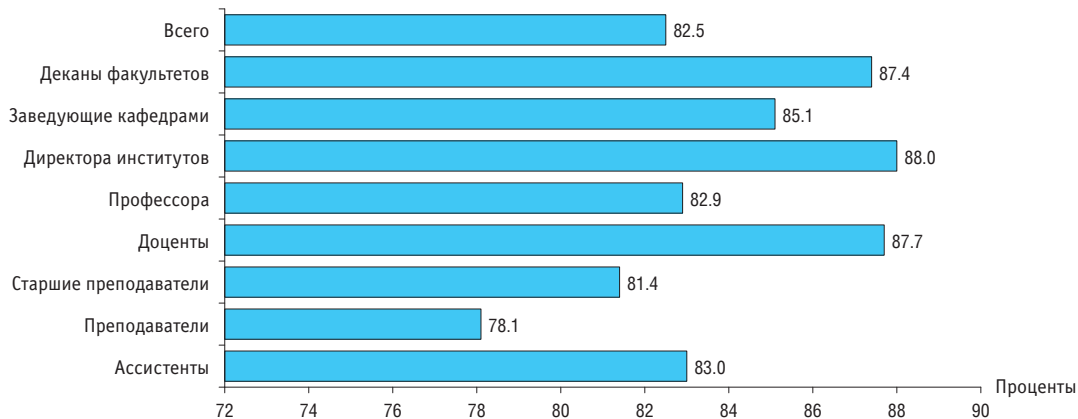

9.9. Зарплата в образовании

9.9.1. СРЕДНЕМЕСЯЧНАЯ НОМИНАЛЬНАЯ НАЧИСЛЕННАЯ ЗАРПЛАТНАЯ ПЛАТА РАБОТНИКОВ ОБРАЗОВАНИЯ



9.9.2. РЕАЛЬНАЯ НАЧИСЛЕННАЯ ЗАРПЛАТА В ОБРАЗОВАНИИ И ЭКОНОМИКЕ

(в процентах к предыдущему году)

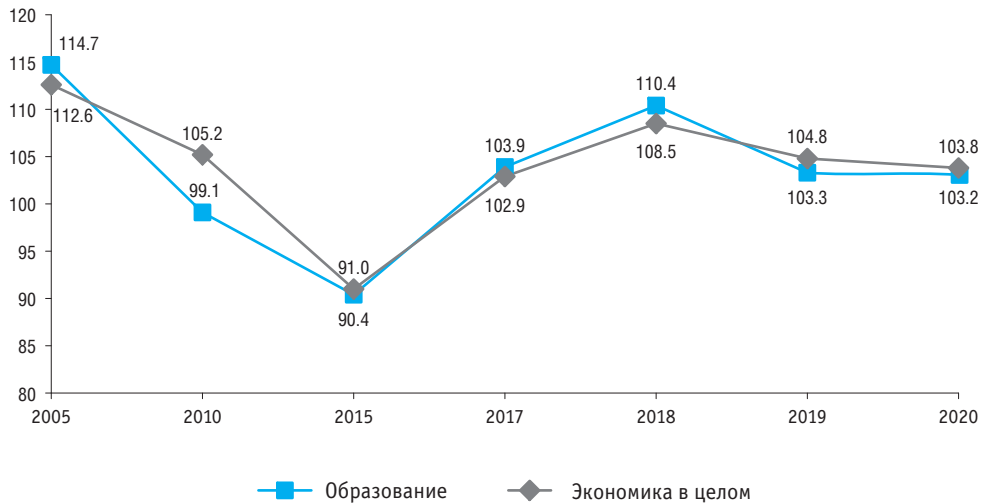

9.9.3. СРЕДНЕМЕСЯЧНАЯ НОМИНАЛЬНАЯ НАЧИСЛЕННАЯ ЗАРАБОТНАЯ ПЛАТА РАБОТНИКОВ ОБРАЗОВАНИЯ ПО ФОРМАМ СОБСТВЕННОСТИ ОРГАНИЗАЦИЙ

(рубли)

	2005	2010	2015	2017	2018	2019	2020
Всего	5430	14075	26928	30258	34361	37072	39563
Формы собственности:							
государственная	7189	19974	36068	42363	49499	53749	56779
муниципальная	4380	10682	22497	24532	27597	29693	31637
частная	9527	21430	28692	33841	39412	42757	52659
общественных и религиозных организаций (объединений)	7449	15715	20314	23038	25353	27530	29591
смешанная российская	11075	22827	35812	37579	36983	41470	42642
иностранная, совместная российская и иностранная	12758	33425	46102	57769	66274	81221	89349

9.9.4. СРЕДНЕМЕСЯЧНАЯ НОМИНАЛЬНАЯ НАЧИСЛЕННАЯ ЗАРАБОТНАЯ ПЛАТА РАБОТНИКОВ ОБРАЗОВАНИЯ*

(рубли)

	2017	2018	2019	2020
Всего	30258	34361	37072	39563
Образование дошкольное	22262	25124	27110	28670
Образование начальное общее	27324	31744	32978	35357
Образование основное общее	32492	33681	35742	40059
Образование среднее общее	29640	34450	37165	39214
Образование профессиональное среднее	29489	33937	36968	39816
Образование высшее	46928	57122	62641	67741
Образование дополнительное детей и взрослых	30075	33757	36597	38795
Образование профессиональное дополнительное	28650	37196	40635	46539
Обучение профессиональное	32285	39784	45048	44244

* Здесь и далее (рис. 9.9.5) – данные в соответствии с ОКВЭД2.

9.9.5. СРЕДНЕМЕСЯЧНАЯ НОМИНАЛЬНАЯ НАЧИСЛЕННАЯ ЗАРБОТНАЯ ПЛАТА РАБОТНИКОВ ОБРАЗОВАНИЯ В ПРОЦЕНТАХ К ЗАРБОТНОЙ ПЛАТЕ В ЭКОНОМИКЕ В ЦЕЛОМ

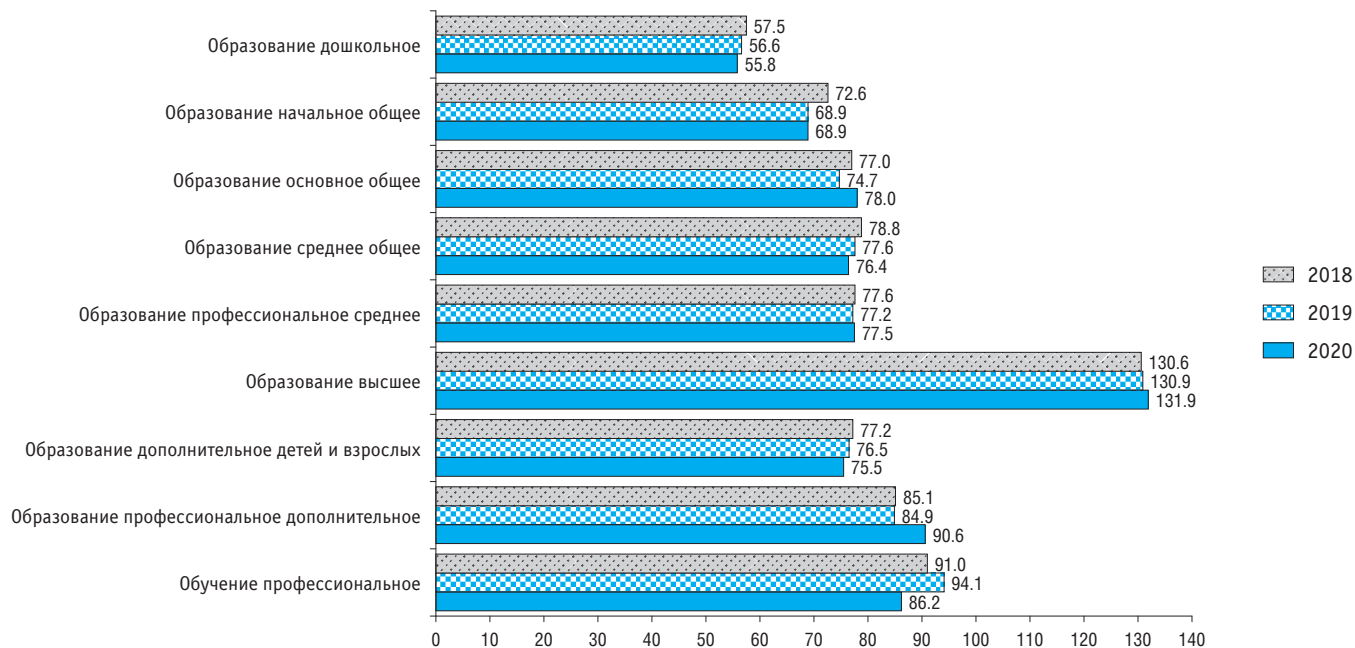

9.9.6. РАСПРЕДЕЛЕНИЕ ЧИСЛЕННОСТИ РАБОТНИКОВ ПО РАЗМЕРАМ НАЧИСЛЕННОЙ ЗАРБОТНОЙ ПЛАТЫ В ЭКОНОМИКЕ И ОБРАЗОВАНИИ: АПРЕЛЬ 2021*

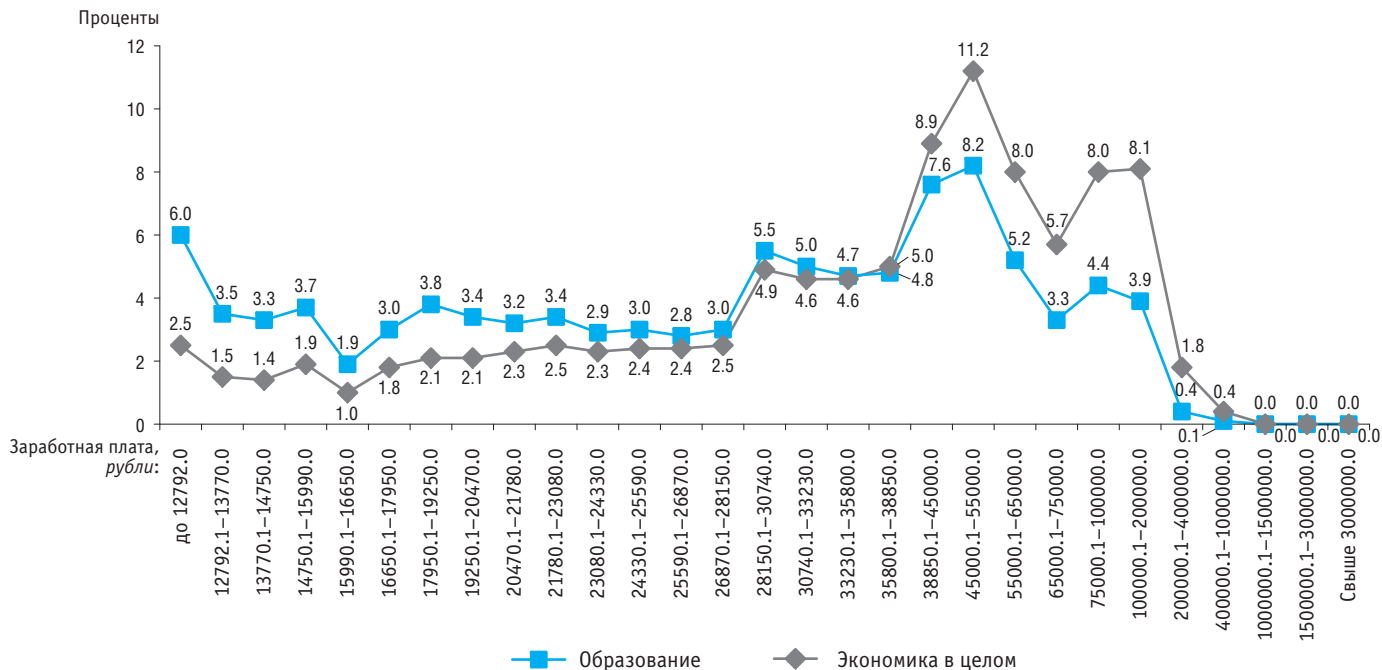

* По данным выборочного обследования организаций с целью получения информации о распределении численности работников по размерам начисленной заработной платы.

9.9.7. СРЕДНЯЯ ЗАРАБОТНАЯ ПЛАТА НАИБОЛЕЕ И НАИМЕНЕЕ ОПЛАЧИВАЕМЫХ РАБОТНИКОВ ПО ВИДАМ ЭКОНОМИЧЕСКОЙ ДЕЯТЕЛЬНОСТИ: АПРЕЛЬ 2021*

	Средняя заработная плата, руб.		Соотношение размеров средней заработной платы 10% наиболее и 10% наименее оплачиваемых работников, раз
	10% наиболее оплачиваемых работников	10% наименее оплачиваемых работников	
Сельское, лесное хозяйство, охота, рыболовство и рыбоводство	107201.7	13034.3	8.2
Добыча полезных ископаемых	264483.2	25527.8	10.4
Обрабатывающие производства	167920.2	18262.4	9.2
Обеспечение электрической энергией, газом и паром; кондиционирование воздуха	144839.5	16935.3	8.6
Водоснабжение; водоотведение, организация сбора и утилизации отходов, деятельность по ликвидации загрязнений	108906.2	13703.8	7.9
Строительство	212109.1	17499.9	12.1
Торговля оптовая и розничная; ремонт автотранспортных средств и мотоциклов	226760.3	14946.3	15.2
Транспортировка и хранение	174770.3	14684.0	11.9
Деятельность гостиниц и предприятий общественного питания	118972.0	11965.8	9.9
Деятельность в области информации и связи	341918.6	18373.8	18.6
Деятельность финансовая и страховая	418829.4	22180.3	18.9
Деятельность по операциям с недвижимым имуществом	187229.0	13170.3	14.2
Деятельность профессиональная, научная и техническая	300106.8	15840.7	18.9
Деятельность административная и сопутствующие дополнительные услуги	172547.2	11605.3	14.9
Государственное управление и обеспечение военной безопасности; социальное обеспечение	158381.3	15804.6	10.0
Образование	113239.8	11821.3	9.6
Деятельность в области здравоохранения и социальных услуг	133054.4	13541.2	9.8
Деятельность в области культуры, спорта, организации досуга и развлечений	198450.0	11448.6	17.3
Предоставление прочих видов услуг	269294.8	9390.1	28.7
Деятельность экстерриториальных организаций и органов	270938.1	32335.1	8.4

* По данным выборочного обследования организаций с целью получения информации о распределении численности работников по размерам начисленной заработной платы (в соответствии с ОКВЭД2).

9.9.8. СРЕДНЯЯ ЗАРАБОТНАЯ ПЛАТА ПЕДАГОГИЧЕСКИХ РАБОТНИКОВ ГОСУДАРСТВЕННЫХ И МУНИЦИПАЛЬНЫХ ОБРАЗОВАТЕЛЬНЫХ ОРГАНИЗАЦИЙ

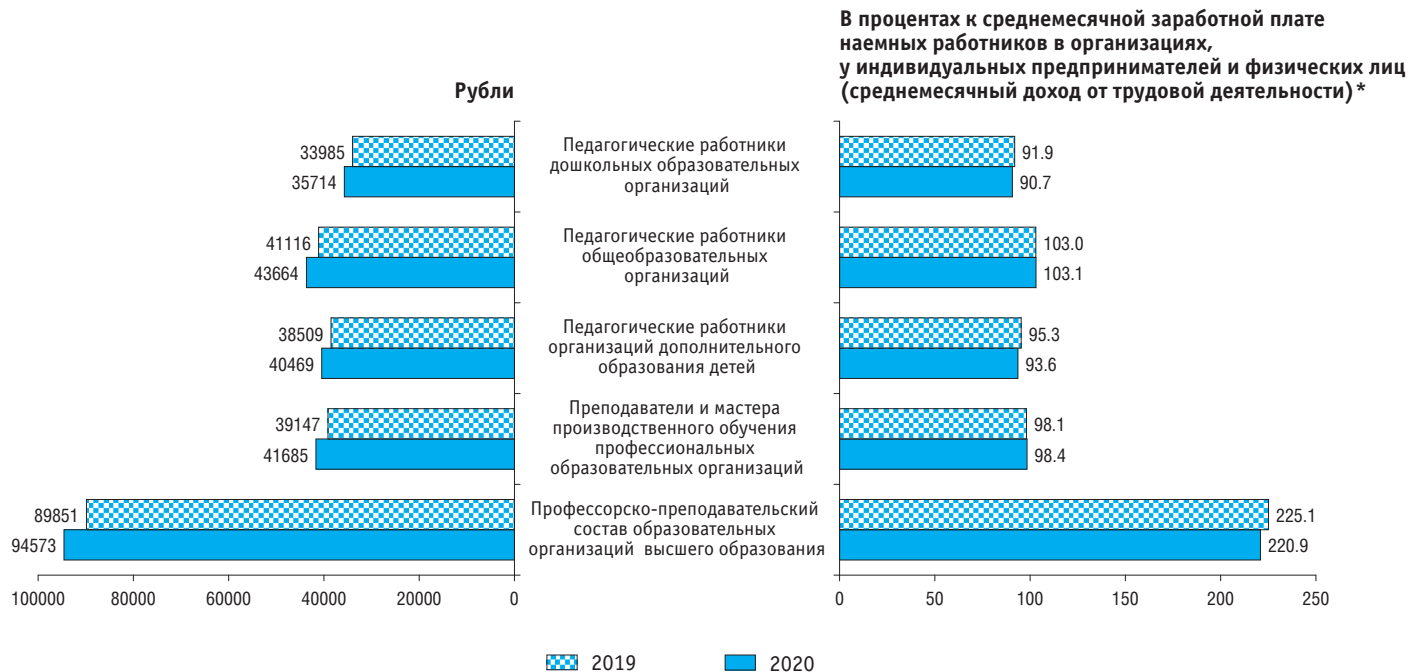

* Зарплата педагогических работников дошкольных образовательных организаций приведена в процентах к средней заработной плате в общем образовании, педагогических работников образовательных организаций дополнительного образования детей – к средней заработной плате учителей.

9.9.9. ПРОСРОЧЕННАЯ ЗАДОЛЖЕННОСТЬ ПО ЗАРАБОТНОЙ ПЛАТЕ НА 1 ЯНВАРЯ 2021 Г. ПО ВИДАМ ЭКОНОМИЧЕСКОЙ ДЕЯТЕЛЬНОСТИ*

	Млн рублей			Просроченная задолженность по заработной плате в процентах к фонду заработной платы организаций, имеющих задолженность	Численность работников, перед которыми имеется просроченная задолженность по заработной плате, чел.	Число организаций, имеющих задолженность по заработной плате
	Всего	В том числе				
		из-за несвоевременного получения денежных средств из бюджетов всех уровней	из-за отсутствия собственных средств			
Всего	1628.3	24.0	1604.4	324.8	23684	335
Сельское хозяйство, охота и предоставление услуг в этих областях; лесозаготовки	71.2	–	71.2	241.0	1970	34
Рыболовство и рыбоводство	–	–	–	–	–	–
Промышленное производство (промышленность)	940.1	22.7	917.4	354.0	13734	133
Добыча полезных ископаемых	162.0	–	162.0	167.8	3496	14
Обрабатывающие производства	737.6	22.7	714.8	496.0	9364	90
Обеспечение электрической энергией, газом и паром; кондиционирование воздуха	18.2	–	18.2	265.9	259	13
Водоснабжение; водоотведение, организация сбора и утилизации отходов, деятельность по ликвидации загрязнений	22.4	–	22.4	165.7	615	16
Строительство	379.3	–	379.3	327.6	5500	68
Транспорт	148.4	–	148.4	584.7	1082	30
Управление недвижимым имуществом за вознаграждение или на договорной основе	33.9	–	33.9	270.9	602	36
Научные исследования и разработки	9.4	–	9.4	87.7	191	7
Образование	23.9	–	23.9	154.9	389	19
Деятельность в области здравоохранения и социальных услуг	2.9	1.3	1.6	11.6	116	4
Деятельность в области культуры, искусства, отдыха и развлечений, теле- и радиовещания	19.3	–	19.3	1171.0	100	4

* Здесь и далее (табл. 9.9.10) – кроме субъектов малого предпринимательства; данные – в соответствии с ОКВЭД2.

9.9.10. ПРОСРОЧЕННАЯ ЗАДОЛЖЕННОСТЬ ПО ЗАРАБОТНОЙ ПЛАТЕ В ОБРАЗОВАНИИ НА 1 ЯНВАРЯ 2021 Г.

	Тыс. рублей			Просроченная задолженность по заработной плате в процентах к фонду заработной платы организаций, имеющих задолженность	Численность работников, перед которыми имеется просроченная задолженность по заработной плате, чел.
	Всего	В том числе			
		из-за несвоевременного получения денежных средств из бюджетов всех уровней	из-за отсутствия собственных средств		
Всего	23883	–	23883	154.9	389
Дошкольное образование	–	–	–	–	–
Начальное общее образование	–	–	–	–	–
Основное общее образование	–	–	–	–	–
Среднее общее образование	–	–	–	–	–
Среднее профессиональное образование	–	–	–	–	–
Высшее образование	8265	–	8265	228.9	154
Обучение профессиональное	156	–	156	190.2	2
Дополнительное образование	15462	–	15462	131.8	233

МЕТОДОЛОГИЧЕСКИЕ КОММЕНТАРИИ

Данные о среднегодовой численности занятых в экономике формируются по основной работе гражданского населения один раз в год при составлении баланса трудовых ресурсов на основе сведений организаций, материалов выборочного обследования рабочей силы, данных органов исполнительной власти. В среднегодовую численность занятых включаются работающие иностранные граждане, как постоянно проживающие, так и временно находящиеся на территории Российской Федерации.

Среднесписочная численность работников образования за год определяется путем суммирования среднесписочной численности работников за все месяцы года и деления полученной суммы на 12. Среднесписочная численность работников организаций за месяц исчисляется путем суммирования списочной численности работников за каждый календарный день месяца и деления полученной суммы на число календарных дней месяца. Женщины, находившиеся в отпусках по беременности, родам и уходу за ребенком, работники, обучающиеся в образовательных организациях и находившиеся в дополнительном отпуске без сохранения заработной платы, а также поступающие в образовательные организации, находившиеся в отпуске без сохранения заработной платы для сдачи вступительных испытаний, в среднесписочную численность работников не включаются. Работники, занятые неполный рабочий день или неполную рабочую неделю, учитываются в среднесписочной численности работников пропорционально отработанному времени.

Укомплектованность штатов – отношение числа занятых должностей к количеству ставок согласно штатному расписанию, в процентах.

Педагогический работник – физическое лицо, которое состоит в трудовых, служебных отношениях с организацией, осуществляющей образовательную деятельность, и выполняет обязанности по обучению, воспитанию обучающихся и (или) организации образовательной деятельности.

Преподаватель – работник образовательной организации, выполняющий учебную, научную, методическую, воспитательную и организационную деятельность (в общеобразовательной организации – учитель).

Численность обучающихся по образовательным программам в расчете на одного педагогического работника (воспитателя, учителя, преподавателя и мастера производственного обучения, работника профессорско-преподавательского состава) определяется как отношение численности обучающихся к численности педагогических работников (воспитателей, учителей, преподавателей и мастеров производственного обучения, работников профессорско-преподавательского состава) (с учетом внешних совместителей) в эквиваленте полной занятости [за исключением педагогических работников (воспитателей) организаций, осуществляющих образовательную деятельность по образовательным программам дошкольного образования, присмотр и уход за детьми (используется численность без внешних совместителей и работающих по договорам

гражданско-правового характера и без учета эквивалента полной занятости)].

В применении к общеобразовательным программам начального общего, основного общего и среднего общего образования с 2016/2017 учебного года используется расчетная численность обучающихся, определяемая исходя из численности обучающихся в классах очного обучения плюс 25% от численности обучающихся в классах очно-заочного обучения плюс

10% от численности обучающихся в классах заочного обучения; к программам среднего профессионального образования и программам высшего образования – программам бакалавриата, специалитета, магистратуры – расчетная численность студентов, определяемая исходя из численности студентов очной формы обучения плюс 25% от численности студентов очно-заочной формы обучения плюс 10% от численности студентов заочной формы обучения.



10

**УСЛОВИЯ ОБУЧЕНИЯ В ОРГАНИЗАЦИЯХ,
ОСУЩЕСТВЛЯЮЩИХ ОБРАЗОВАТЕЛЬНУЮ ДЕЯТЕЛЬНОСТЬ**

10.1. Состояние зданий

10.1.1. ТЕХНИЧЕСКОЕ СОСТОЯНИЕ И БЛАГОУСТРОЙСТВО ЗДАНИЙ ДОШКОЛЬНЫХ ОБРАЗОВАТЕЛЬНЫХ ОРГАНИЗАЦИЙ

(на конец года)

	2015	2017	2018	2019	2020
Здания:					
требующие капитального ремонта	3991	3266	3073	2876	2870
в процентах от общего числа зданий	7.8	6.9	6.6	6.2	6.2
города и поселки городского типа	6.8	5.8	5.7	5.4	5.3
сельская местность	9.3	8.8	8.2	7.8	8.1
находящиеся в аварийном состоянии	232	144	125	131	168
в процентах от общего числа зданий	0.5	0.3	0.3	0.3	0.4
города и поселки городского типа	0.3	0.2	0.1	0.2	0.3
сельская местность	0.7	0.5	0.5	0.5	0.6
Организации, здания которых имеют все виды благоустройства (водопровод, центральное отопление, канализацию)	38568	34314	33660	33106	33051
в процентах от общего числа организаций	90.5	92.1	92.2	93.1	93.8
города и поселки городского типа	95.9	96.5	96.7	97.2	97.7
сельская местность	82.7	84.5	84.2	85.8	86.5

**10.1.2. ТЕХНИЧЕСКОЕ СОСТОЯНИЕ И БЛАГОУСТРОЙСТВО ЗДАНИЙ ОБРАЗОВАТЕЛЬНЫХ ОРГАНИЗАЦИЙ,
ОСУЩЕСТВЛЯЮЩИХ ОБРАЗОВАТЕЛЬНУЮ ДЕЯТЕЛЬНОСТЬ ПО ОБРАЗОВАТЕЛЬНЫМ ПРОГРАММАМ
НАЧАЛЬНОГО, ОСНОВНОГО И СРЕДНЕГО ОБЩЕГО ОБРАЗОВАНИЯ***

(на конец года; в процентах от общего числа зданий)

	2017	2018	2019	2020		
				Всего	Государственные и муниципальные организации	Частные организации
Всего						
Здания:						
требующие капитального ремонта	11.7	11.6	10.8	10.5	10.7	2.2
находящиеся в аварийном состоянии	0.8	0.8	0.7	0.7	0.7	0.1
оборудованные:						
водопроводом	88.7	90.6	90.3	91.2	91.2	91.8
водоотведением (канализацией)	87.6	89.6	89.4	90.4	90.4	91.6
центральным отоплением	90.6	92.1	90.7	91.8	91.9	87.3
автоматической пожарной сигнализацией	95.4	96.2	94.5	94.7	94.8	90.5
Города и поселки городского типа						
Здания:						
требующие капитального ремонта	10.6	10.7	9.7	9.9	10.2	2.4
находящиеся в аварийном состоянии	0.4	0.4	0.4	0.4	0.4	0.1
оборудованные:						
водопроводом	96.5	96.9	95.5	95.7	95.8	90.9
водоотведением (канализацией)	96.1	96.4	95.1	95.2	95.4	90.7
центральным отоплением	96.6	97.1	95.4	95.4	95.7	86.5
автоматической пожарной сигнализацией	96.9	97.4	95.9	95.8	96.0	89.9

* С 2019 г. – включая здания, в которых организация занимает только часть помещений (этажей).

(окончание)

	2017	2018	2019	2020		
				Всего	Государственные и муниципальные организации	Частные организации
Сельская местность						
Здания:						
требующие капитального ремонта	12.5	12.3	11.7	11.0	11.1	0.6
находящиеся в аварийном состоянии	1.2	1.2	0.9	0.9	0.9	–
оборудованные:						
водопроводом	83.0	85.9	86.4	87.7	87.7	97.6
водоотведением (канализацией)	81.4	84.5	85.2	86.7	86.6	97.0
центральным отоплением	86.2	88.4	87.1	89.0	89.0	92.8
автоматической пожарной сигнализацией	94.3	95.3	93.4	93.9	94.9	94.6

10.1.3. ТЕХНИЧЕСКОЕ СОСТОЯНИЕ И БЛАГОУСТРОЙСТВО ЗДАНИЙ ОРГАНИЗАЦИЙ ДОПОЛНИТЕЛЬНОГО ОБРАЗОВАНИЯ, ОСУЩЕСТВЛЯЮЩИХ ОБРАЗОВАТЕЛЬНУЮ ДЕЯТЕЛЬНОСТЬ ПО ДОПОЛНИТЕЛЬНЫМ ОБЩЕОБРАЗОВАТЕЛЬНЫМ ПРОГРАММАМ ДЛЯ ДЕТЕЙ
(на конец года)

	2005	2010	2015	2017	2018	2019	2020
Организации, здания которых:							
требуют капитального ремонта	3697	2034	2737	2309	2233	2159	2160
в процентах от общего числа организаций	41.7	23.8	19.1	17.2	17.5	18.4	18.8
находятся в аварийном состоянии	338	122	156	160	125	103	109
в процентах от общего числа организаций	3.8	1.4	1.1	1.2	1.0	0.9	1.0
имеют все виды благоустройства (водопровод, центральное отопление, канализацию)	5384	5934	11375	10898	10485	9687	9575
в процентах от общего числа организаций	60.7	69.6	79.2	81.3	82.3	82.6	83.5

10.1.4. ТЕХНИЧЕСКОЕ СОСТОЯНИЕ ЗДАНИЙ ОБРАЗОВАТЕЛЬНЫХ ОРГАНИЗАЦИЙ, ОСУЩЕСТВЛЯЮЩИХ ОБРАЗОВАТЕЛЬНУЮ ДЕЯТЕЛЬНОСТЬ ПО ОБРАЗОВАТЕЛЬНЫМ ПРОГРАММАМ СРЕДНЕГО ПРОФЕССИОНАЛЬНОГО ОБРАЗОВАНИЯ
(на конец года)

	Площадь, требующая капитального ремонта			Площадь, находящаяся в аварийном состоянии		
	2018	2019	2020	2018	2019	2020
	Тыс. кв. м					
Общая площадь	5254.7	5248.3	5324.2	482.8	471.5	439.5
Учебно-лабораторные здания (корпуса)	3128.1	3089.4	3105.5	256.4	251.5	221.0
Здания общежитий	1772.4	1785.6	1866.8	149.0	137.7	131.7
Прочие здания (помещения)	354.2	373.3	351.9	77.4	82.3	86.9
	В процентах от общей площади					
Общая площадь	12.4	12.4	12.7	1.1	1.1	1.0
Государственные и муниципальные организации	12.7	12.8	13.1	1.2	1.1	1.1
Частные организации	0.8	1.0	0.2	–	–	–
Учебно-лабораторные здания (корпуса)	10.7	10.6	10.7	0.9	0.9	0.8
Государственные и муниципальные организации	11.1	10.9	11.1	0.9	0.9	0.8
Частные организации	0.6	0.5	0.1	–	–	–
Здания общежитий	18.4	18.7	19.8	1.5	1.4	1.4
Государственные и муниципальные организации	18.7	18.9	20.0	1.6	1.5	1.4
Частные организации	2.2	4.3	1.0	–	–	–
Прочие здания (помещения)	9.9	10.6	10.1	2.2	2.3	2.5

10.1.5. ТЕХНИЧЕСКОЕ СОСТОЯНИЕ ЗДАНИЙ ОБРАЗОВАТЕЛЬНЫХ ОРГАНИЗАЦИЙ ВЫСШЕГО ОБРАЗОВАНИЯ

(на конец года)

	Площадь, требующая капитального ремонта						Площадь, находящаяся в аварийном состоянии					
	2010	2015	2017	2018	2019	2020	2010	2015	2017	2018	2019	2020
Тыс. кв. м												
Общая площадь	6319.1	8582.0	9523.7	9590.6	11141.3	12465.9	396.1	602.6	691.3	626.8	631.2	563.5
Учебно-лабораторные здания (корпуса)	3929.6	5097.0	5716.4	5820.2	6610.8	6965.8	226.5	317.0	329.3	298.1	219.2	216.6
Здания общежитий	2202.8	3061.1	3380.1	3322.7	3895.2	4900.6	151.5	189.2	206.0	161.3	182.6	192.9
Прочие здания (помещения)	186.7	423.9	427.2	447.7	635.3	599.6	18.1	96.4	156.0	167.4	229.4	154.0
В процентах от общей площади												
Общая площадь	9.4	13.2	15.1	15.2	17.6	19.7	0.6	0.9	1.1	1.0	1.0	0.9
Государственные и муниципальные организации	10.1	13.8	15.7	15.7	18.2	20.5	0.6	1.0	1.1	1.0	1.0	0.9
Частные организации	0.5	0.4	0.1	0.0	0.0	0.0	0.0	–	–	–	–	–
Учебно-лабораторные здания (корпуса)	7.9	11.3	13.5	13.8	15.7	16.6	0.5	0.7	0.8	0.7	0.5	0.5
Государственные и муниципальные организации	8.8	12.0	14.2	14.5	16.5	17.5	0.5	0.8	0.8	0.7	0.5	0.5
Частные организации	0.5	0.4	0.1	0.0	0.0	0.0	0.0	–	–	–	–	–
Здания общежитий	16.0	20.3	22.3	21.7	25.2	31.4	1.1	1.3	1.4	1.1	1.2	1.2
Государственные и муниципальные организации	16.1	20.5	22.5	21.9	25.4	31.7	1.1	1.3	1.4	1.1	1.2	1.2
Частные организации	1.1	–	–	–	–	–	–	–	–	–	–	–
Прочие здания (помещения)	4.9	8.6	8.1	7.8	10.8	10.5	0.5	2.0	2.9	2.9	3.9	2.7

10.1.6. ПЛОЩАДЬ ЗДАНИЙ ОБРАЗОВАТЕЛЬНЫХ ОРГАНИЗАЦИЙ, ОСУЩЕСТВЛЯЮЩИХ ОБРАЗОВАТЕЛЬНУЮ ДЕЯТЕЛЬНОСТЬ ПО ОБРАЗОВАТЕЛЬНЫМ ПРОГРАММАМ СРЕДНЕГО ПРОФЕССИОНАЛЬНОГО ОБРАЗОВАНИЯ, И ОБРАЗОВАТЕЛЬНЫХ ОРГАНИЗАЦИЙ ВЫСШЕГО ОБРАЗОВАНИЯ, ОБОРУДОВАННЫХ ОХРАННО-ПОЖАРНОЙ СИГНАЛИЗАЦИЕЙ
(на конец года)

	Площадь, оборудованная охранно-пожарной сигнализацией, тыс. кв. м			В процентах от общей площади		
	2018	2019	2020	2018	2019	2020
Всего						
Образовательные организации, осуществляющие образовательную деятельность по образовательным программам среднего профессионального образования:						
учебно-лабораторные здания (корпуса)	23896.5	24838.7	25130.9	81.6	84.8	86.2
здания общежитий	7957.4	8038.0	8184.1	82.7	84.1	86.7
Образовательные организации высшего образования:						
учебно-лабораторные здания (корпуса)	36487.7	36843.4	37528.8	86.7	87.5	89.7
здания общежитий	14009.7	14280.6	14560.8	91.4	92.2	93.2
Государственные и муниципальные организации						
Образовательные организации, осуществляющие образовательную деятельность по образовательным программам среднего профессионального образования:						
учебно-лабораторные здания (корпуса)	23056.4	23943.8	24217.5	81.8	85.0	86.4
здания общежитий	7817.0	7899.1	8065.0	82.6	84.0	86.6
Образовательные организации высшего образования:						
учебно-лабораторные здания (корпуса)	34764.3	35112.1	35791.7	86.6	87.6	89.8
здания общежитий	13898.5	14155.9	14439.4	91.6	92.5	93.4

(окончание)

	Площадь, оборудованная охранно-пожарной сигнализацией, тыс. кв. м			В процентах от общей площади		
	2018	2019	2020	2018	2019	2020
Частные организации						
Образовательные организации, осуществляющие образовательную деятельность по образовательным программам среднего профессионального образования:						
учебно-лабораторные здания (корпуса)	840.1	895.0	913.3	77.1	80.9	80.7
здания общежитий	140.4	139.0	119.1	86.9	89.8	87.7
Образовательные организации высшего образования:						
учебно-лабораторные здания (корпуса)	1723.4	1731.3	1737.1	87.3	86.5	87.4
здания общежитий	111.2	124.7	121.3	68.9	71.3	68.8

10.2. Материально-техническое обеспечение

10.2.1. ПЛОЩАДЬ ЗДАНИЙ ДОШКОЛЬНЫХ ОБРАЗОВАТЕЛЬНЫХ ОРГАНИЗАЦИЙ

(на конец года)

	2010	2015	2017	2018	2019	2020
Общая площадь, млн кв. м	58.5	63.5	63.5	63.8	64.5	66.3
В том числе площадь помещений, используемых непосредственно для нужд образовательной организации	49.7	54.1	53.8	54.2	54.8	56.1
Из нее площадь групповых помещений	31.3	33.1	32.8	32.9	33.0	33.4
Площадь помещений, используемых непосредственно для нужд образовательной организации, в расчете на 1 ребенка, кв. м	9.2	8.5	8.1	8.1	8.2	8.9
Города и поселки городского типа	9.0	8.2	7.9	7.8	7.9	8.5
Сельская местность	10.0	10.0	9.3	9.3	9.4	10.9

10.2.2. ПЛОЩАДЬ ЗДАНИЙ ОБРАЗОВАТЕЛЬНЫХ ОРГАНИЗАЦИЙ, ОСУЩЕСТВЛЯЮЩИХ ОБРАЗОВАТЕЛЬНУЮ ДЕЯТЕЛЬНОСТЬ ПО ОБРАЗОВАТЕЛЬНЫМ ПРОГРАММАМ НАЧАЛЬНОГО, ОСНОВНОГО И СРЕДНЕГО ОБЩЕГО ОБРАЗОВАНИЯ

(на конец года; тыс. кв. м)

	2017	2018	2019	2020
Всего				
Общая площадь	164135.6	166060.6	168783.6	171442.2
Учебная	74150.0	74642.9	75846.0	76741.4
Учебно-вспомогательная	26628.4	26838.9	27244.2	27739.7
Подсобная	43536.8	44458.0	45043.3	45773.1
Прочие здания (помещения)	19820.5	20120.9	20650.0	21188.0
Государственные и муниципальные организации				
Общая площадь	162121.7	164000.5	166782.5	169330.0
Учебная	73211.1	73676.5	74881.3	75727.4
Учебно-вспомогательная	26335.0	26531.1	26960.5	27439.9
Подсобная	43098.7	44014.8	44635.6	45342.7
Прочие здания (помещения)	19476.9	19778.1	20305.0	20820.1
Частные организации				
Общая площадь	2013.9	2060.1	2001.1	2112.2
Учебная	938.9	966.4	964.7	1014.0
Учебно-вспомогательная	293.4	307.7	283.7	299.9
Подсобная	438.1	443.2	407.7	430.5
Прочие здания (помещения)	343.6	342.8	345.1	367.9

10.2.3. РАСПРЕДЕЛЕНИЕ ПЛОЩАДИ ЗДАНИЙ ОБРАЗОВАТЕЛЬНЫХ ОРГАНИЗАЦИЙ, ОСУЩЕСТВЛЯЮЩИХ ОБРАЗОВАТЕЛЬНУЮ ДЕЯТЕЛЬНОСТЬ ПО ОБРАЗОВАТЕЛЬНЫМ ПРОГРАММАМ НАЧАЛЬНОГО, ОСНОВНОГО И СРЕДНЕГО ОБЩЕГО ОБРАЗОВАНИЯ, ПО ФОРМЕ ВЛАДЕНИЯ, ПОЛЬЗОВАНИЯ: 2020

(на конец года)

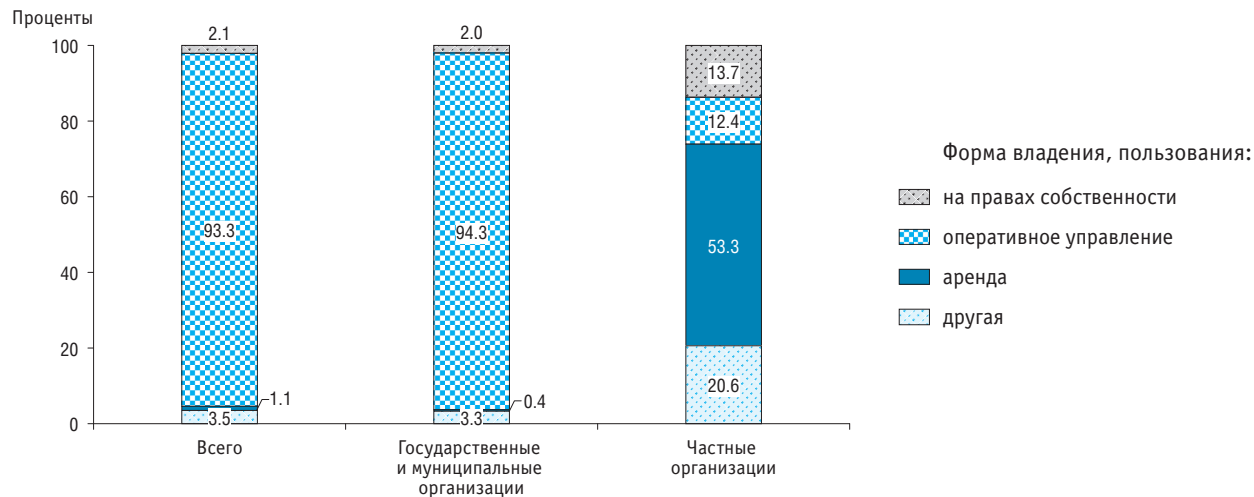

10.2.4. УЧЕБНАЯ ПЛОЩАДЬ ЗДАНИЙ ОБРАЗОВАТЕЛЬНЫХ ОРГАНИЗАЦИЙ, ОСУЩЕСТВЛЯЮЩИХ ОБРАЗОВАТЕЛЬНУЮ ДЕЯТЕЛЬНОСТЬ ПО ОБРАЗОВАТЕЛЬНЫМ ПРОГРАММАМ НАЧАЛЬНОГО, ОСНОВНОГО И СРЕДНЕГО ОБЩЕГО ОБРАЗОВАНИЯ
(на конец года)

	2015*	2017	2018	2019	2020
Учебная площадь, млн кв. м	58.5	74.2	74.6	75.8	76.7
В процентах от общей площади помещений организаций	33.2	45.2	44.9	44.9	44.8
В расчете на 1 обучающегося, кв. м	4.6	4.4	4.4	4.3	4.3
Государственные и муниципальные организации	4.6	4.4	4.3	4.3	4.2
Частные организации	5.8	7.0	6.8	7.0	7.1

* На начало 2015/2016 учебного года; без учета площади вечерних (сменных) общеобразовательных организаций.

10.2.5. ПЛОЩАДЬ ЗДАНИЙ ОБРАЗОВАТЕЛЬНЫХ ОРГАНИЗАЦИЙ, ОСУЩЕСТВЛЯЮЩИХ ОБРАЗОВАТЕЛЬНУЮ ДЕЯТЕЛЬНОСТЬ ПО ОБРАЗОВАТЕЛЬНЫМ ПРОГРАММАМ СРЕДНЕГО ПРОФЕССИОНАЛЬНОГО ОБРАЗОВАНИЯ

(на конец года; тыс. кв. м)

	2018	2019	2020
Всего			
Общая площадь	42480.2	42355.1	42081.1
Учебно-лабораторные здания (корпуса)	29290.3	29277.8	29146.3
Здания общежитий	9621.9	9560.3	9443.4
Прочие здания (помещения)	3568.0	3517.0	3491.4
Государственные и муниципальные организации			
Общая площадь	41195.0	41061.4	40781.7
Учебно-лабораторные здания (корпуса)	28200.5	28171.6	28015.2
Здания общежитий	9460.2	9405.6	9307.7
Прочие здания (помещения)	3534.3	3484.2	3458.8
Частные организации			
Общая площадь	1285.1	1293.7	1299.4
Учебно-лабораторные здания (корпуса)	1089.8	1106.2	1131.1
Здания общежитий	161.7	154.7	135.7
Прочие здания (помещения)	33.6	32.8	32.6

10.2.6. РАСПРЕДЕЛЕНИЕ ПЛОЩАДИ ЗДАНИЙ ОБРАЗОВАТЕЛЬНЫХ ОРГАНИЗАЦИЙ, ОСУЩЕСТВЛЯЮЩИХ ОБРАЗОВАТЕЛЬНУЮ ДЕЯТЕЛЬНОСТЬ ПО ОБРАЗОВАТЕЛЬНЫМ ПРОГРАММАМ СРЕДНЕГО ПРОФЕССИОНАЛЬНОГО ОБРАЗОВАНИЯ, ПО ФОРМЕ ВЛАДЕНИЯ, ПОЛЬЗОВАНИЯ: 2020
(на конец года)

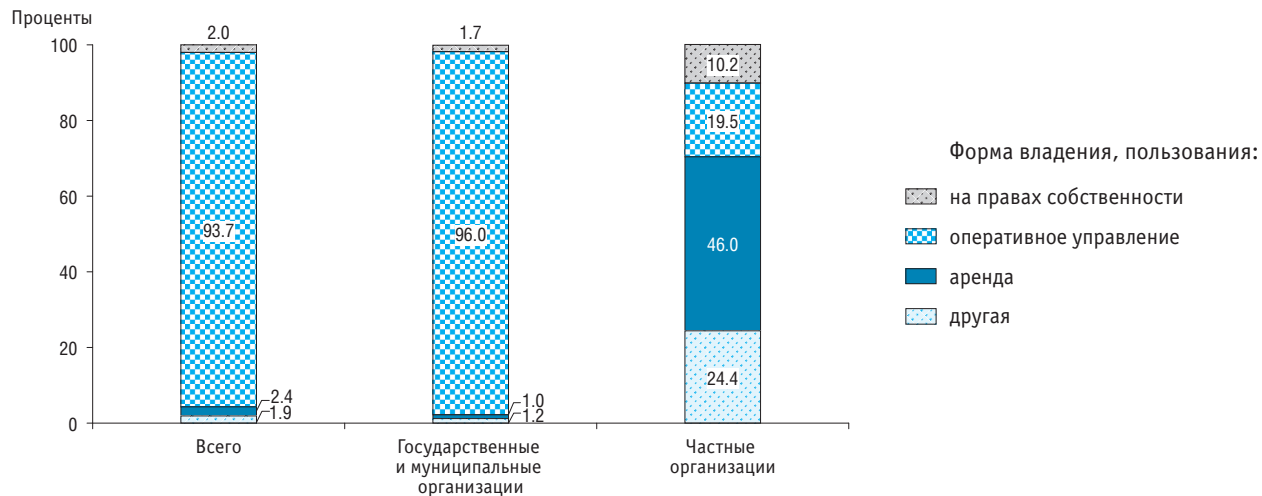

10.2.7. РАСПРЕДЕЛЕНИЕ ПЛОЩАДИ УЧЕБНО-ЛАБОРАТОРНЫХ ЗДАНИЙ (КОРПУСОВ) ОБРАЗОВАТЕЛЬНЫХ ОРГАНИЗАЦИЙ, ОСУЩЕСТВЛЯЮЩИХ ОБРАЗОВАТЕЛЬНУЮ ДЕЯТЕЛЬНОСТЬ ПО ОБРАЗОВАТЕЛЬНЫМ ПРОГРАММАМ СРЕДНЕГО ПРОФЕССИОНАЛЬНОГО ОБРАЗОВАНИЯ, ПО НАЗНАЧЕНИЮ

(на конец года)

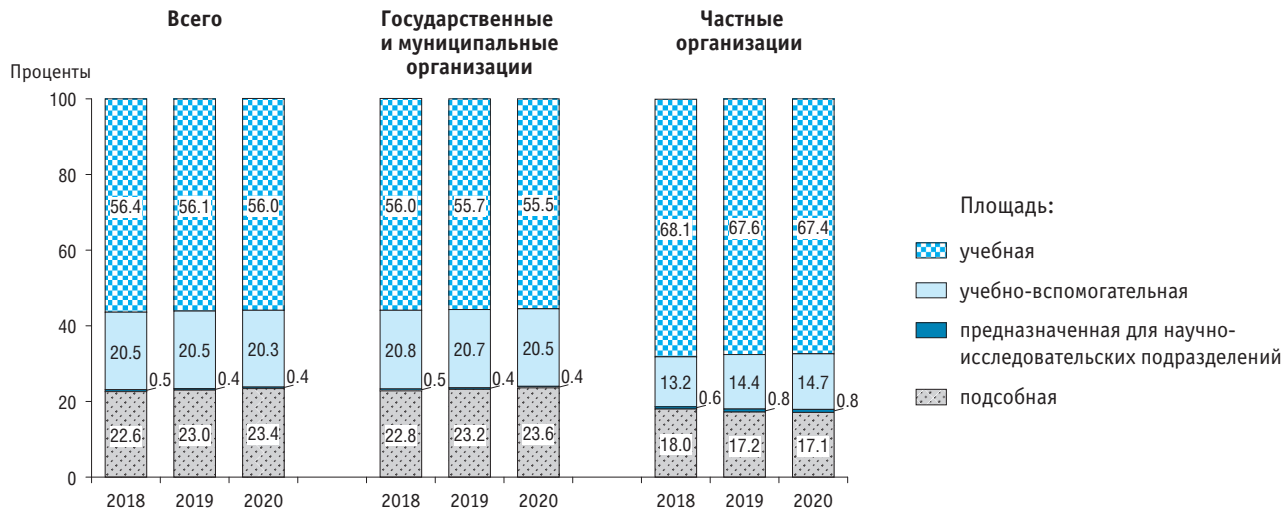

10.2.8. ПЛОЩАДЬ УЧЕБНО-ЛАБОРАТОРНЫХ ЗДАНИЙ (КОРПУСОВ) ОБРАЗОВАТЕЛЬНЫХ ОРГАНИЗАЦИЙ, ОСУЩЕСТВЛЯЮЩИХ ОБРАЗОВАТЕЛЬНУЮ ДЕЯТЕЛЬНОСТЬ ПО ОБРАЗОВАТЕЛЬНЫМ ПРОГРАММАМ СРЕДНЕГО ПРОФЕССИОНАЛЬНОГО ОБРАЗОВАНИЯ, В РАСЧЕТЕ НА ОДНОГО СТУДЕНТА*

(на конец года)

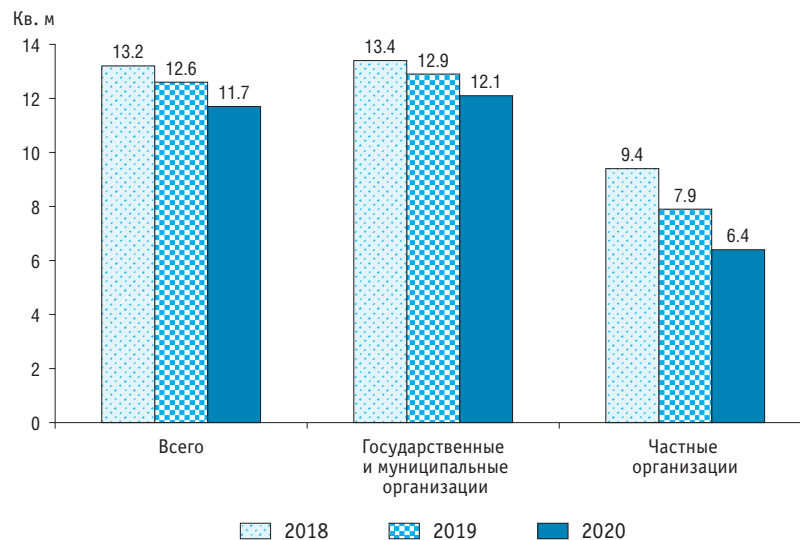

* Без учета площади, сданной в аренду или субаренду и находящейся на капитальном ремонте.

10.2.9. ПЛОЩАДЬ ЗДАНИЙ ОБРАЗОВАТЕЛЬНЫХ ОРГАНИЗАЦИЙ ВЫСШЕГО ОБРАЗОВАНИЯ

(на конец года; тыс. кв. м)

	2010	2015	2017	2018	2019	2020
	Всего					
Общая площадь	67270.1	65206.1	62886.7	63198.5	63451.9	63200.1
Учебно-лабораторные здания (корпуса)	49624.5	45202.2	42419.1	42097.6	42098.1	41844.4
Здания общежитий	13799.0	15085.6	15161.5	15328.3	15481.7	15630.0
Прочие здания (помещения)	3846.6	4918.2	5306.1	5772.5	5872.1	5725.8
	Государственные и муниципальные организации					
Общая площадь	62025.8	61911.0	60482.7	60925.5	61111.9	60867.3
Учебно-лабораторные здания (корпуса)	44582.3	42205.9	40318.5	40123.4	40096.1	39858.0
Здания общежитий	13658.0	14920.3	15003.3	15167.0	15306.8	15453.6
Прочие здания (помещения)	3785.4	4784.9	5160.9	5635.2	5709.0	5555.7
	Частные организации					
Общая площадь	5244.3	3295.0	2404.0	2272.9	2340.0	2332.8
Учебно-лабораторные здания (корпуса)	5042.2	2996.3	2100.5	1974.2	2002.1	1986.4
Здания общежитий	141.0	165.4	158.3	161.4	174.9	176.4
Прочие здания (помещения)	61.2	133.3	145.2	137.3	163.0	170.0

10.2.10. РАСПРЕДЕЛЕНИЕ ПЛОЩАДИ ЗДАНИЙ ОБРАЗОВАТЕЛЬНЫХ ОРГАНИЗАЦИЙ ВЫСШЕГО ОБРАЗОВАНИЯ ПО ФОРМЕ ВЛАДЕНИЯ, ПОЛЬЗОВАНИЯ: 2020

(на конец года)

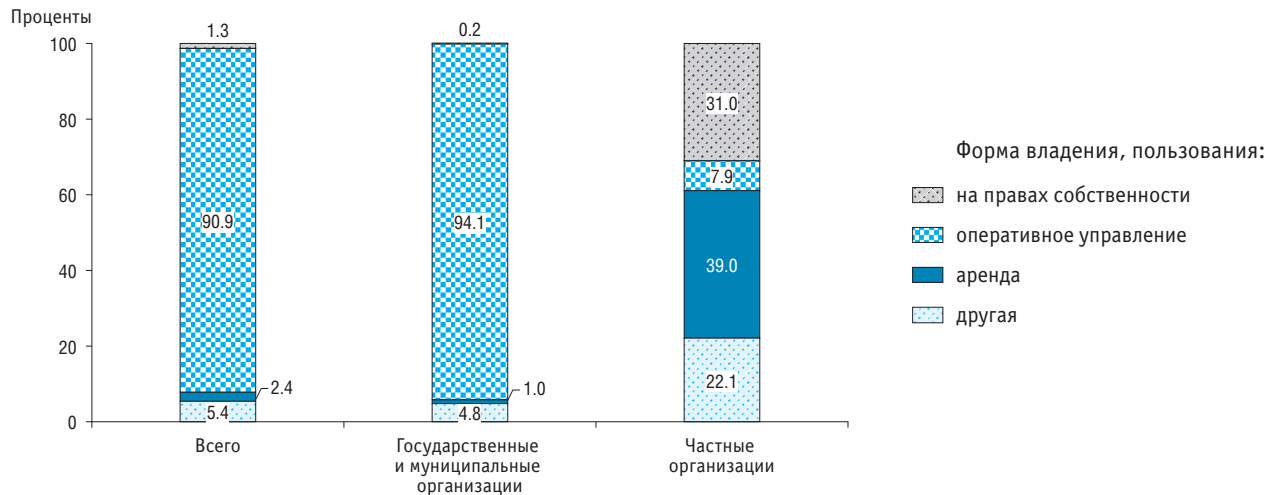

10.2.11. РАСПРЕДЕЛЕНИЕ ПЛОЩАДИ УЧЕБНО-ЛАБОРАТОРНЫХ ЗДАНИЙ (КОРПУСОВ) ОБРАЗОВАТЕЛЬНЫХ ОРГАНИЗАЦИЙ ВЫСШЕГО ОБРАЗОВАНИЯ ПО НАЗНАЧЕНИЮ

(на конец года)



10.2.12. ПЛОЩАДЬ УЧЕБНО-ЛАБОРАТОРНЫХ ЗДАНИЙ (КОРПУСОВ) ОБРАЗОВАТЕЛЬНЫХ ОРГАНИЗАЦИЙ ВЫСШЕГО ОБРАЗОВАНИЯ В РАСЧЕТЕ НА ОДНОГО СТУДЕНТА*

(на конец года)

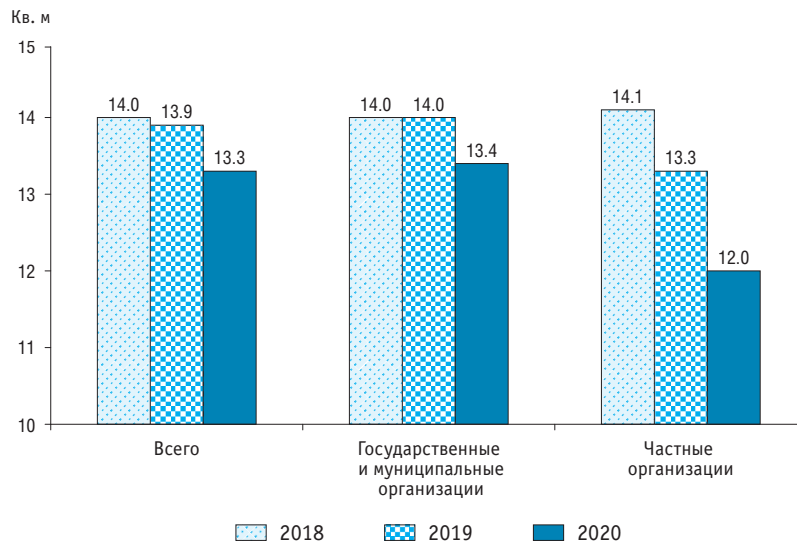

* Без учета площади, сданной в аренду или субаренду и находящейся на капитальном ремонте.

10.2.13. ОСНАЩЕННОСТЬ УЧЕБНОГО ПРОЦЕССА В ОБРАЗОВАТЕЛЬНЫХ ОРГАНИЗАЦИЯХ, ОСУЩЕСТВЛЯЮЩИХ ОБРАЗОВАТЕЛЬНУЮ ДЕЯТЕЛЬНОСТЬ ПО ОБРАЗОВАТЕЛЬНЫМ ПРОГРАММАМ НАЧАЛЬНОГО, ОСНОВНОГО И СРЕДНЕГО ОБЩЕГО ОБРАЗОВАНИЯ

(на конец года; в процентах от общего числа организаций)

	2017	2018	2019	2020
Всего				
Организации, имеющие:				
актовый зал	58.2	59.0	59.6	60.3
спортивный зал	89.0	89.6	90.1	90.6
закрытый плавательный бассейн	4.8	4.8	4.7	4.8
библиотеку	94.6	95.0	95.1	95.3
оборудованные кабинеты:				
основ информатики и вычислительной техники	91.0	91.4	91.7	92.0
иностранного языка	57.6	59.1	60.9	61.2
основ безопасности жизнедеятельности	52.8	54.1	55.6	56.2
для внеурочной деятельности	37.8	38.7	39.9	41.4
мастерские для трудового обучения	69.4	69.4	68.9	68.8
кабинет домоводства	56.7	57.3	57.4	57.5
Города и поселки городского типа				
Организации, имеющие:				
актовый зал	77.6	78.1	78.6	79.1
спортивный зал	93.7	94.2	94.7	94.9
закрытый плавательный бассейн	9.4	9.3	9.2	9.3
библиотеку	95.8	96.1	96.0	96.0
оборудованные кабинеты:				
основ информатики и вычислительной техники	92.8	93.2	93.4	93.5
иностранного языка	70.2	71.5	73.1	73.6
основ безопасности жизнедеятельности	66.1	67.6	68.4	69.0
для внеурочной деятельности	50.7	52.2	52.5	53.8
мастерские для трудового обучения	72.2	72.7	72.6	72.6
кабинет домоводства	75.8	76.4	76.3	76.3

(окончание)

	2017	2018	2019	2020
Сельская местность				
Организации, имеющие:				
актовый зал	43.9	44.7	45.2	46.0
спортивный зал	85.6	86.1	86.7	87.3
закрытый плавательный бассейн	1.4	1.5	1.3	1.4
библиотеку	93.8	94.3	94.5	94.7
оборудованные кабинеты:				
основ информатики и вычислительной техники	89.7	90.0	90.4	90.8
иностранного языка	48.4	49.8	51.7	51.7
основ безопасности жизнедеятельности для внеурочной деятельности	43.1	44.1	45.9	46.4
мастерские для трудового обучения	28.2	28.6	30.4	31.9
кабинет домоводства	67.3	67.0	66.1	65.9
	42.6	43.1	43.2	43.2

**10.2.14. ОБЕСПЕЧЕННОСТЬ ОБУЧАЮЩИХСЯ ОБРАЗОВАТЕЛЬНЫХ ОРГАНИЗАЦИЙ, ОСУЩЕСТВЛЯЮЩИХ
ОБРАЗОВАТЕЛЬНУЮ ДЕЯТЕЛЬНОСТЬ ПО ОБРАЗОВАТЕЛЬНЫМ ПРОГРАММАМ НАЧАЛЬНОГО,
ОСНОВНОГО И СРЕДНЕГО ОБЩЕГО ОБРАЗОВАНИЯ, ГОРЯЧИМ ПИТАНИЕМ**
(на конец года)

	2005*	2010**	2015***	2017	2018	2019	2020
Организации, имеющие столовую (буфет, зал для приема пищи), в процентах от общего числа организаций	84.4	92.0	95.5	97.2	97.5	97.6	98.4
Города и поселки городского типа	97.5	98.1	98.5	97.2	97.6	97.7	98.0
Сельская местность	78.2	88.7	93.7	97.2	97.3	97.5	98.8
Численность обучающихся, обеспеченных горячим питанием, тыс. чел.	9923.6	10175.5	11900.7	12614.3	13001.4	13240.1	13651.7
В процентах от общей численности обучающихся	67.8	76.9	81.5	80.6	80.9	80.3	81.1
Города и поселки городского типа	64.0	74.9	80.5	79.7	80.1	79.4	79.9
Сельская местность	76.2	81.7	84.7	83.3	83.3	83.3	85.0

* На начало 2005/2006 учебного года.

** На начало 2010/2011 учебного года.

*** На начало 2015/2016 учебного года.

10.2.15. ОБЕСПЕЧЕННОСТЬ ОБУЧАЮЩИХСЯ ОБРАЗОВАТЕЛЬНЫХ ОРГАНИЗАЦИЙ, ОСУЩЕСТВЛЯЮЩИХ ОБРАЗОВАТЕЛЬНУЮ ДЕЯТЕЛЬНОСТЬ ПО ОБРАЗОВАТЕЛЬНЫМ ПРОГРАММАМ НАЧАЛЬНОГО, ОСНОВНОГО И СРЕДНЕГО ОБЩЕГО ОБРАЗОВАНИЯ, ГОРЯЧИМ ПИТАНИЕМ ПО ГРУППАМ КЛАССОВ: 2020
(на конец года)

	Всего	1–4 классы	5–9 классы	10–11(12) классы
Всего				
Численность обучающихся, обеспеченных горячим питанием:				
тыс. человек	13651.7	7328.9	5490.8	832.1
в процентах от общей численности обучающихся	81.1	98.7	68.7	58.7
Города и поселки городского типа				
Численность обучающихся, обеспеченных горячим питанием:				
тыс. человек	10298.1	5629.9	4021.3	646.9
в процентах от общей численности обучающихся	79.9	98.9	66.6	56.3
Сельская местность				
Численность обучающихся, обеспеченных горячим питанием:				
тыс. человек	3353.7	1699.0	1469.5	185.2
в процентах от общей численности обучающихся	85.0	98.3	75.5	68.7

10.2.16. ОХВАТ ОБУЧАЮЩИХСЯ ОБРАЗОВАТЕЛЬНЫХ ОРГАНИЗАЦИЙ, ОСУЩЕСТВЛЯЮЩИХ ОБРАЗОВАТЕЛЬНУЮ ДЕЯТЕЛЬНОСТЬ ПО ОБРАЗОВАТЕЛЬНЫМ ПРОГРАММАМ НАЧАЛЬНОГО, ОСНОВНОГО И СРЕДНЕГО ОБЩЕГО ОБРАЗОВАНИЯ, ПОДВОЗОМ: 2020
(на конец года)

	Всего	1–4 классы	5–9 классы	10–11(12) классы
Всего				
Численность обучающихся, нуждающихся в подвозе, тыс. чел.	1007.0	446.3	496.6	64.1
Из них охвачено подвозом, проценты	92.0	91.7	92.3	91.7
Города и поселки городского типа				
Численность обучающихся, нуждающихся в подвозе, тыс. чел.	279.1	130.8	131.7	16.6
Из них охвачено подвозом, проценты	87.4	87.6	87.4	86.5
Сельская местность				
Численность обучающихся, нуждающихся в подвозе, тыс. чел.	727.9	315.5	365.0	47.5
Из них охвачено подвозом, проценты	93.8	93.4	94.1	93.5

10.2.17. ОБЕСПЕЧЕННОСТЬ СТУДЕНТОВ ОБРАЗОВАТЕЛЬНЫХ ОРГАНИЗАЦИЙ, ОСУЩЕСТВЛЯЮЩИХ ОБРАЗОВАТЕЛЬНУЮ ДЕЯТЕЛЬНОСТЬ ПО ОБРАЗОВАТЕЛЬНЫМ ПРОГРАММАМ СРЕДНЕГО ПРОФЕССИОНАЛЬНОГО ОБРАЗОВАНИЯ, СЕТЬЮ ОБЩЕСТВЕННОГО ПИТАНИЯ

(на конец года)

	2017	2018	2019	2020
Всего				
Число посадочных мест в предприятиях (подразделениях) общественного питания учебно-лабораторных зданий (корпусов), тыс.	415.2	406.9	406.8	399.8
В процентах от числа мест по норме	107.0	100.8	96.8	89.3
Государственные и муниципальные организации				
Число посадочных мест в предприятиях (подразделениях) общественного питания учебно-лабораторных зданий (корпусов), тыс.	394.2	386.3	385.1	378.3
В процентах от числа мест по норме	106.2	100.9	97.6	90.9
Частные организации				
Число посадочных мест в предприятиях (подразделениях) общественного питания учебно-лабораторных зданий (корпусов), тыс.	21.0	20.6	21.7	21.5
В процентах от числа мест по норме	124.5	99.3	84.9	68.0

10.2.18. ОБЕСПЕЧЕННОСТЬ СТУДЕНТОВ ОБРАЗОВАТЕЛЬНЫХ ОРГАНИЗАЦИЙ ВЫСШЕГО ОБРАЗОВАНИЯ СЕТЬЮ ОБЩЕСТВЕННОГО ПИТАНИЯ

(на конец года)

	2010	2015	2017	2018	2019	2020
Всего						
Число посадочных мест в предприятиях (подразделениях) общественного питания учебно-лабораторных зданий (корпусов), тыс.	369.3	297.6	263.6	253.4	238.8	230.0
В процентах от числа мест по норме	57.8	57.0	50.0	48.1	45.4	42.2
Государственные и муниципальные организации						
Число посадочных мест в предприятиях (подразделениях) общественного питания учебно-лабораторных зданий (корпусов), тыс.	316.3	256.1	234.9	225.7	213.1	205.2
В процентах от числа мест по норме	54.7	52.9	46.9	44.8	42.5	39.6
Частные организации						
Число посадочных мест в предприятиях (подразделениях) общественного питания учебно-лабораторных зданий (корпусов), тыс.	52.9	41.5	28.7	27.8	25.8	24.8
В процентах от числа мест по норме	86.5	108.9	105.8	117.8	104.5	92.1

10.2.19. БИБЛИОТЕЧНЫЙ ФОНД ОБРАЗОВАТЕЛЬНЫХ ОРГАНИЗАЦИЙ

(на конец года)

	Образовательные организации, осуществляющие образовательную деятельность по образовательным программам начального, основного и среднего общего образования		Образовательные организации, осуществляющие образовательную деятельность по образовательным программам среднего профессионального образования*		Образовательные организации высшего образования*	
	Млн экземпляров	В процентах к итогу	Млн экземпляров	В процентах к итогу	Млн экземпляров	В процентах к итогу
2018						
Библиотечный фонд	630.0	100	121.6	100	1560.8	100
Из него приобретено в отчетном году	65.9	10.5	6.1	5.0	472.2	30.3
Из него электронные документы	5.3	0.8	10.6	8.7	1135.5	72.8
2019						
Библиотечный фонд	640.3	100	126.7	100	1689.4	100
Из него приобретено в отчетном году	67.4	10.5	6.5	5.1	413.3	24.5
Из него электронные документы	4.4	0.7	16.2	12.8	1276.6	75.6
2020						
Библиотечный фонд	664.7	100	124.5	100	2105.2	100
Из него приобретено в отчетном году	65.5	9.9	7.3	5.9	374.1	17.8
Из него электронные документы	4.2	0.6	18.0	14.5	1698.2	80.7

* Включая библиотеки общежитий.

10.2.20. ОБЕСПЕЧЕННОСТЬ СТУДЕНТОВ ОБЩЕЖИТИЯМИ

(на конец года)

	2015	2017	2018	2019	2020
Численность студентов, обучающихся по программам подготовки квалифицированных рабочих, служащих, нуждающихся в общежитиях, тыс. чел.	103.6	102.0	98.0	98.2	99.3
Из них проживают в общежитиях, проценты	92.8	94.1	94.0	94.2	93.8
Численность студентов, обучающихся по программам подготовки специалистов среднего звена, нуждающихся в общежитиях, тыс. чел.	311.4	349.3	353.7	364.3	368.1
Из них проживают в общежитиях, проценты	90.8	90.9	91.7	91.9	91.0
Численность студентов, обучающихся по программам бакалавриата, специалитета, магистратуры, нуждающихся в общежитиях, тыс. чел.	897.4	874.3	876.9	894.6	855.7
Из них проживают в общежитиях, проценты	86.7	89.1	88.5	85.5	82.4

МЕТОДОЛОГИЧЕСКИЕ КОММЕНТАРИИ

Информация об **условиях обучения в образовательных организациях, осуществляющих образовательную деятельность**, приведена с учетом обособленных подразделений (в том числе филиалов), осуществляющих в качестве основной цели своей деятельности образовательную деятельность по реализации соответствующих образовательных программ.

Общая площадь здания – сумма площадей всех этажей здания (включая технические, мансардные, цокольные и подвальные), измеренных в пределах внутренних поверхностей наружных стен, а также площадей балконов и лоджий.

Учебно-вспомогательная площадь – площадь помещений, в которых производится работа, вспомогательная по отношению к учебному (воспитательному) процессу: преподавательских комнат, кабинетов заведующих отделениями, административных помещений, помещений общественных организаций, библиотечных помещений (читальных залов, книгохранилищ), служебно-производственных помещений, комнат для отдыха сотрудников, кабинетов руководителей, архивов, вивариев, вычислительных

центров, помещений актового зала (актового зала, комнат для самодеятельных коллективов, киноаппаратной, радиоузла, кладовой для инвентаря).

Обеспеченность студентов организаций, осуществляющих образовательную деятельность по образовательным программам среднего профессионального образования, и организаций, осуществляющих образовательную деятельность по программам бакалавриата, специалитета, магистратуры, сетью общественного питания – отношение числа посадочных мест в предприятиях (подразделениях) общественного питания организаций к числу посадочных мест по норме. Число посадочных мест по норме вычисляется путем умножения расчетной численности студентов на 200 и деления на 1000, так как по действующим в настоящее время нормам на 1000 студентов должно приходиться 200 мест в предприятиях общественного питания образовательной организации. Расчетная численность студентов равняется численности студентов очной формы обучения и 10% студентов заочного обучения, умноженной на явочный коэффициент, равный 0.9.



11

**ОБРАЗОВАНИЕ ЛИЦ С ОГРАНИЧЕННЫМИ
ВОЗМОЖНОСТЯМИ ЗДОРОВЬЯ И ИНВАЛИДНОСТЬЮ**

11.1. ДОСТУПНОСТЬ ЗДАНИЙ ОБРАЗОВАТЕЛЬНЫХ ОРГАНИЗАЦИЙ ДЛЯ МАЛОМОБИЛЬНЫХ ГРУПП НАСЕЛЕНИЯ

(на конец года)

	Всего				Государственные и муниципальные организации				Частные организации			
	2017	2018	2019	2020	2017	2018	2019	2020	2017	2018	2019	2020
Здания, доступные для маломобильных групп населения, в процентах от общего числа зданий:												
образовательных организаций, осуществляющих образовательную деятельность по образовательным программам начального, основного и среднего общего образования*	41.2	44.4	47.3	49.1	41.3	44.5	47.4	49.2	36.1	40.7	40.2	43.9
города и поселки городского типа	51.4	54.7	56.6	57.9	52.0	55.2	57.2	58.4	36.5	41.5	40.8	44.2
сельская местность	33.7	36.8	40.2	42.2	33.7	36.8	40.2	42.2	33.6	35.2	36.6	42.2
профессиональных образовательных организаций, осуществляющих образовательную деятельность по образовательным программам среднего профессионального образования:												
учебно-лабораторные здания (корпуса)	43.4	47.7	50.1	52.0	41.8	45.9	48.3	50.2	82.4	84.7	85.1	86.8
здания общежитий	31.3	34.9	37.0	38.9	30.9	34.8	36.8	38.6	53.2	46.5	55.8	59.1
образовательных организаций высшего образования:												
учебно-лабораторные здания (корпуса)	44.9	48.1	49.4	51.8	41.5	44.9	46.2	48.8	88.4	89.7	92.7	93.0
здания общежитий	31.3	34.2	34.5	37.5	30.4	33.5	33.9	36.8	70.3	71.2	66.7	69.1
Организации дополнительного образования, осуществляющие образовательную деятельность по дополнительным общеобразовательным программам для детей, в которых созданы условия для маломобильных групп населения, в процентах от общего числа организаций	45.3	48.6	50.7	52.6	45.8	49.1	51.2	53.2	29.5	34.2	37.1	36.7

* С 2019 г. – включая здания, в которых организация занимает только часть помещений (этажей).

**11.2. ЧИСЛЕННОСТЬ ЛИЦ С ОГРАНИЧЕННЫМИ ВОЗМОЖНОСТЯМИ ЗДОРОВЬЯ, ДЕТЕЙ-ИНВАЛИДОВ СРЕДИ ВОСПИТАННИКОВ
ОРГАНИЗАЦИЙ, ОСУЩЕСТВЛЯЮЩИХ ОБРАЗОВАТЕЛЬНУЮ ДЕЯТЕЛЬНОСТЬ ПО ОБРАЗОВАТЕЛЬНЫМ ПРОГРАММАМ
ДОШКОЛЬНОГО ОБРАЗОВАНИЯ, ПРИСМОТР И УХОД ЗА ДЕТЬМИ, ПО ГРУППАМ**
(на конец года)

	Дети с ограниченными возможностями здоровья						Дети-инвалиды					
	Человек			В процентах от общей численности воспитанников			Человек			В процентах от общей численности воспитанников		
	2018	2019	2020	2018	2019	2020	2018	2019	2020	2018	2019	2020
Всего	519542	550400	548864	6.9	7.2	7.4	79151	83806	83455	1.0	1.1	1.1
Группы общеразвивающей направленности	52396	56490	50450	0.8	0.9	0.8	32634	32862	31408	0.5	0.5	0.5
Группы компенсирующей направленности	362860	374570	377970	88.9	90.3	90.8	35177	37570	38456	8.6	9.1	9.2
В том числе для воспитанников:												
с нарушением слуха	4045	4389	3800	89.1	84.7	81.4	2563	2605	2335	56.5	50.3	50.0
с нарушением речи	263053	273790	280417	88.7	90.8	92.0	6501	6923	7504	2.2	2.3	2.5
с нарушением зрения	27778	26850	25347	92.6	95.2	94.3	2486	2347	2336	8.3	8.3	8.7
с нарушением интеллекта	6584	6845	6127	85.6	83.9	81.2	5438	6100	5483	70.7	74.8	72.6
с задержкой психического развития	32981	34963	36937	95.3	95.4	95.1	7272	8045	8863	21.0	21.9	22.8
с нарушением опорно-двигательного аппарата	16328	15247	13460	89.3	87.6	85.2	4252	4435	4654	23.3	25.5	29.4
со сложным дефектом	4860	5131	5493	80.3	82.1	83.9	4421	4612	4604	73.0	73.8	70.3
другого профиля	7231	7355	6389	68.3	64.6	58.6	2244	2503	2677	21.2	22.0	24.5
Группы оздоровительной направленности	5489	4757	4244	7.6	6.3	5.6	636	761	666	0.9	1.0	0.9
Группы комбинированной направленности	97250	112924	114506	20.4	19.9	19.6	9324	10955	11497	2.0	1.9	2.0
Группы для детей раннего возраста	528	640	702	0.4	0.4	0.5	610	776	546	0.4	0.5	0.4
Группы по присмотру и уходу за детьми	590	587	596	2.5	2.5	2.4	374	501	568	1.6	2.1	2.3
Семейные дошкольные группы	429	432	396	2.3	2.2	1.9	396	381	314	2.1	1.9	1.5

11.3. ЧИСЛЕННОСТЬ ЛИЦ С ОГРАНИЧЕННЫМИ ВОЗМОЖНОСТЯМИ ЗДОРОВЬЯ, ИНВАЛИДОВ, ОБУЧАЮЩИХСЯ ПО ОБРАЗОВАТЕЛЬНЫМ ПРОГРАММАМ НАЧАЛЬНОГО, ОСНОВНОГО И СРЕДНЕГО ОБЩЕГО ОБРАЗОВАНИЯ*(на начало учебного года)*

	2015/2016	2016/2017	2017/2018	2018/2019	2019/2020	2020/2021
Обучающиеся с ограниченными возможностями здоровья (имеющие и не имеющие инвалидность):						
тыс. человек	507.1	572.8	623.5	671.1	718.6	734.1
в процентах от общей численности обучающихся	3.4	3.8	4.0	4.2	4.3	4.4
Обучающиеся, имеющие инвалидность:						
тыс. человек	250.5	273.2	293.3	311.8	326.2	343.8
в процентах от общей численности обучающихся	1.7	1.8	1.9	1.9	2.0	2.0

**11.4. ЧИСЛЕННОСТЬ ЛИЦ С ОГРАНИЧЕННЫМИ ВОЗМОЖНОСТЯМИ ЗДОРОВЬЯ, ИНВАЛИДОВ, ОБУЧАЮЩИХСЯ
ПО ОБРАЗОВАТЕЛЬНЫМ ПРОГРАММАМ НАЧАЛЬНОГО, ОСНОВНОГО И СРЕДНЕГО ОБЩЕГО ОБРАЗОВАНИЯ,
ПО ОБРАЗОВАТЕЛЬНЫМ ПРОГРАММАМ: 2020/2021**

(на начало учебного года)

	Всего	Программы начального общего образования	Программы основного общего образования	Программы среднего общего образования	Программы образования обучающихся с умственной отсталостью (интеллектуальными нарушениями)
Обучающиеся с ограниченными возможностями здоровья (имеющие и не имеющие инвалидность):					
тыс. человек	734.1	250.4	271.4	8.7	203.6
в процентах от общей численности обучающихся	4.4	3.4	3.4	0.6	97.9
Из общей численности обучающихся с ограниченными возможностями здоровья – лица, имеющие инвалидность:					
тыс. человек	237.4	66.2	60.9	6.2	104.2
в процентах от общей численности обучающихся	1.4	0.9	0.8	0.4	50.1
Обучающиеся, имеющие инвалидность (кроме обучающихся с ограниченными возможностями здоровья):					
тыс. человек	106.5	38.8	53.6	12.4	1.7
в процентах от общей численности обучающихся	0.6	0.5	0.7	0.9	0.8

**11.5. ЧИСЛЕННОСТЬ ОБУЧАЮЩИХСЯ ПО АДАПТИРОВАННЫМ ОБРАЗОВАТЕЛЬНЫМ ПРОГРАММАМ
НАЧАЛЬНОГО, ОСНОВНОГО И СРЕДНЕГО ОБЩЕГО ОБРАЗОВАНИЯ**
(на начало учебного года; человек)

	Всего			Государственные и муниципальные организации			Частные организации		
	2018/2019	2019/2020	2020/2021	2018/2019	2019/2020	2020/2021	2018/2019	2019/2020	2020/2021
Всего	600339	659301	679704	599836	658641	679040	503	660	664
В том числе по программам:									
для глухих	6175	6001	5836	6171	5998	5832	4	3	4
для слабослышащих и позднооглохших	10833	11240	11805	10823	11226	11791	10	14	14
для слепых	2399	2431	2399	2396	2429	2397	3	2	2
для слабовидящих	17621	18891	19140	17614	18881	19120	7	10	20
с тяжелыми нарушениями речи	45213	57446	62408	45202	57426	62392	11	20	16
с нарушением опорно-двигательного аппарата	17819	20834	22573	17799	20745	22524	20	89	49
с задержкой психического развития	248538	277995	287861	248344	277731	287587	194	264	274
с расстройствами аутистического спектра	6000	8525	10661	5944	8432	10550	56	93	111
с умственной отсталостью (интеллектуальными нарушениями)	245741	255938	257021	245543	255773	256847	198	165	174

11.6. ЧИСЛЕННОСТЬ ЛИЦ С ОГРАНИЧЕННЫМИ ВОЗМОЖНОСТЯМИ ЗДОРОВЬЯ, НАХОДЯЩИХСЯ НА СОВМЕСТНОМ ОБУЧЕНИИ, ПО ОБРАЗОВАТЕЛЬНЫМ ПРОГРАММАМ НАЧАЛЬНОГО, ОСНОВНОГО И СРЕДНЕГО ОБЩЕГО ОБРАЗОВАНИЯ

(на начало учебного года)

	2018/2019	2019/2020	2020/2021			
			Всего	Программы начального общего образования	Программы основного общего образования	Программы среднего общего образования
Численность обучающихся с ограниченными возможностями здоровья (имеющих и не имеющих инвалидность):						
человек	315991	356260	370567	172131	192169	6267
в процентах от общей численности обучающихся в классах, имеющих в своем составе лиц с ограниченными возможностями здоровья	8.9	9.0	8.9	8.2	9.6	7.3
Из общей численности обучающихся с ограниченными возможностями здоровья – обучающиеся, имеющие инвалидность:						
человек	81675	87020	90942	43945	42696	4301
в процентах от общей численности обучающихся в классах, имеющих в своем составе лиц с ограниченными возможностями здоровья	2.3	2.2	2.2	2.1	2.1	5.0

11.7. УДЕЛЬНЫЙ ВЕС ОБУЧАЮЩИХСЯ С ОГРАНИЧЕННЫМИ ВОЗМОЖНОСТЯМИ ЗДОРОВЬЯ, НАХОДЯЩИХСЯ НА СОВМЕСТНОМ ОБУЧЕНИИ, В ОБЩЕЙ ЧИСЛЕННОСТИ ОБУЧАЮЩИХСЯ С ОГРАНИЧЕННЫМИ ВОЗМОЖНОСТЯМИ ЗДОРОВЬЯ ПО ПРОГРАММАМ НАЧАЛЬНОГО, ОСНОВНОГО И СРЕДНЕГО ОБЩЕГО ОБРАЗОВАНИЯ

(на начало учебного года)

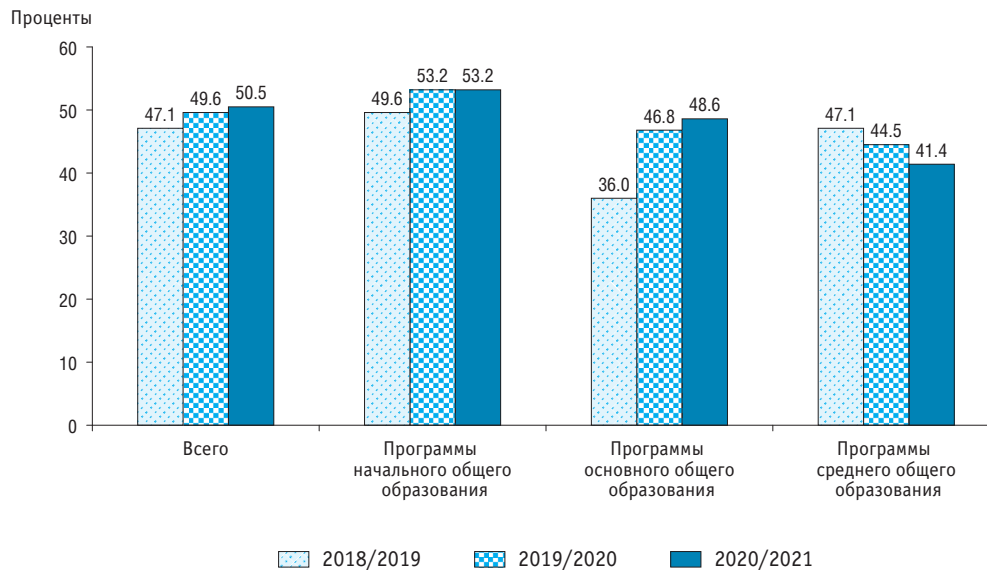

11.8. ЧИСЛЕННОСТЬ ОБУЧАЮЩИХСЯ С ОГРАНИЧЕННЫМИ ВОЗМОЖНОСТЯМИ ЗДОРОВЬЯ, НАХОДЯЩИХСЯ НА СОВМЕСТНОМ ОБУЧЕНИИ ПО ПРОГРАММАМ НАЧАЛЬНОГО, ОСНОВНОГО И СРЕДНЕГО ОБЩЕГО ОБРАЗОВАНИЯ, ПО ВИДАМ ФУНКЦИОНАЛЬНЫХ ОГРАНИЧЕНИЙ ЗДОРОВЬЯ
(на начало учебного года)

	2018/2019		2019/2020		2020/2021	
	Человек	Проценты	Человек	Проценты	Человек	Проценты
Всего	315991	100	356260	100	370567	100
Из них:						
глухие	578	0.2	754	0.2	655	0.2
слабослышащие и позднооглохшие	3260	1.0	3655	1.0	3843	1.0
слепые	170	0.1	188	0.1	210	0.1
слабовидящие	6316	2.0	6764	1.9	6823	1.8
с тяжелыми нарушениями речи	28818	9.1	40694	11.4	45278	12.2
с нарушением опорно-двигательного аппарата	16694	5.3	17068	4.8	17305	4.7
с задержкой психического развития	172290	54.5	195545	54.9	204888	55.3
с расстройствами аутистического спектра	4345	1.4	5843	1.6	7160	1.9
с умственной отсталостью (интеллектуальными нарушениями)	52645	16.7	57449	16.1	57922	15.6
со сложными дефектами	1303	0.4	1181	0.3	1170	0.3
с иными ограниченными возможностями здоровья	29572	9.4	27119	7.6	25313	6.8

11.9. ОСНАЩЕННОСТЬ ОРГАНИЗАЦИЙ, ОСУЩЕСТВЛЯЮЩИХ ОБРАЗОВАТЕЛЬНУЮ ДЕЯТЕЛЬНОСТЬ ПО ОБРАЗОВАТЕЛЬНЫМ ПРОГРАММАМ НАЧАЛЬНОГО, ОСНОВНОГО И СРЕДНЕГО ОБЩЕГО ОБРАЗОВАНИЯ, МЕДИЦИНСКИМИ ПУНКТАМИ И СПЕЦИАЛЬНЫМИ КАБИНЕТАМИ

(на конец года; в процентах от общего числа организаций)

	2017	2018	2019	2020
Всего				
Организации, имеющие:				
медицинский пункт (кабинет)	63.2	63.8	64.5	65.0
логопедический пункт (кабинет)	24.4	25.5	27.0	28.1
кабинет учителя-дефектолога	6.8	7.5	8.7	9.8
кабинет педагога-психолога	47.5	49.3	51.6	52.8
Города и поселки городского типа				
Организации, имеющие:				
медицинский пункт (кабинет)	92.8	93.4	93.9	94.2
логопедический пункт (кабинет)	42.4	43.7	45.7	47.1
кабинет учителя-дефектолога	12.6	13.6	15.6	17.2
кабинет педагога-психолога	75.7	77.6	79.7	80.7
Сельская местность				
Организации, имеющие:				
медицинский пункт (кабинет)	41.4	41.6	42.3	42.6
логопедический пункт (кабинет)	11.1	12.0	12.9	13.6
кабинет учителя-дефектолога	2.5	3.0	3.5	4.1
кабинет педагога-психолога	26.7	28.1	30.4	31.4

11.10. ЧИСЛЕННОСТЬ УЧИТЕЛЕЙ-ДЕФЕКТОЛогов в образовательных организациях, осуществляющих образовательную деятельность по образовательным программам начального, основного и среднего общего образования: 2020/2021
(на начало учебного года)

	Численность учителей-дефектологов (без внешних совместителей и работающих по договорам гражданско-правового характера)			Численность внешних совместителей		
	Всего	Города и поселки городского типа	Сельская местность	Всего	Города и поселки городского типа	Сельская местность
Учителя-дефектологи – всего, чел.	5534	4568	966	652	435	217
Из них:						
олигофренопедагоги	1407	1054	353	175	88	87
тифлопедагоги	175	171	4	15	15	–
сурдопедагоги	486	448	38	13	13	–
Из общей численности учителей-дефектологов – учителя, имеющие специальное дефектологическое образование, проценты	61.9	65.6	44.6	29.1	24.8	37.8

11.11. УКОМПЛЕКТОВАННОСТЬ УЧИТЕЛЯМИ-ДЕФЕКТОЛОГАМИ ОБРАЗОВАТЕЛЬНЫХ ОРГАНИЗАЦИЙ, ОСУЩЕСТВЛЯЮЩИХ ОБРАЗОВАТЕЛЬНУЮ ДЕЯТЕЛЬНОСТЬ ПО ОБРАЗОВАТЕЛЬНЫМ ПРОГРАММАМ НАЧАЛЬНОГО, ОСНОВНОГО И СРЕДНЕГО ОБЩЕГО ОБРАЗОВАНИЯ: 2020/2021 *

(на начало учебного года)

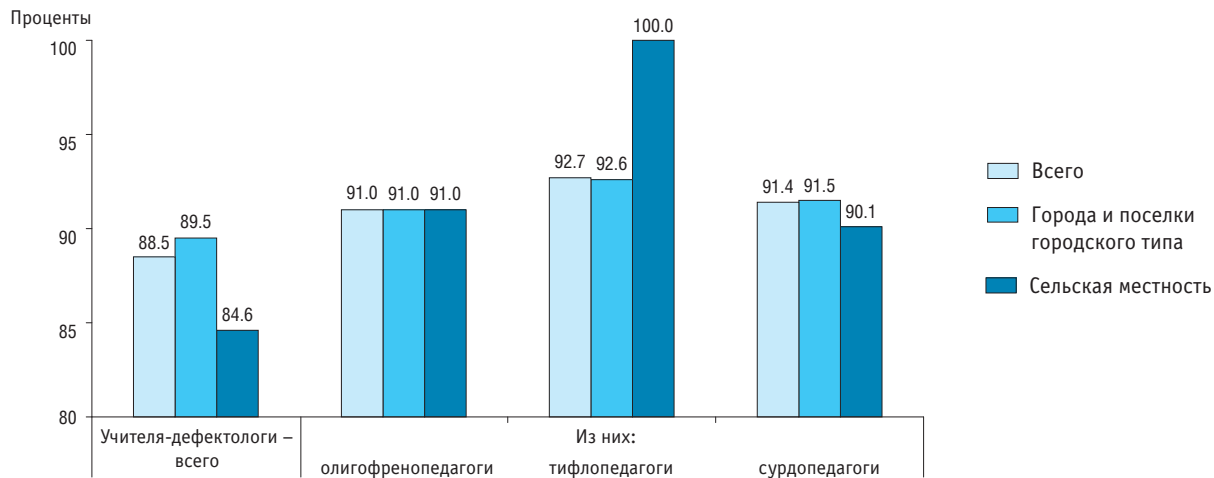

* Расчет показателя представлен в Методологических комментариях к разделу 9.

11.12. НАМЕРЕНИЯ РОДИТЕЛЕЙ ПО ПРОДОЛЖЕНИЮ ОБУЧЕНИЯ ДЕТЕЙ-ИНВАЛИДОВ, ОБУЧАЮЩИХСЯ В ОБЩЕОБРАЗОВАТЕЛЬНЫХ ОРГАНИЗАЦИЯХ: 2020*

(проценты)

	Всего	Города и поселки городского типа	Сельская местность
Дети-инвалиды в возрасте до 15 лет, обучающиеся в общеобразовательных организациях**	100	100	100
В том числе родители которых:			
ориентированы на продолжение обучения ребенка	45.6	39.6	54.0
в профессиональной образовательной организации			
по программам среднего профессионального образования	18.7	15.4	23.4
в образовательной организации высшего образования	26.9	24.2	30.6
не ориентированы на продолжение обучения ребенка			
в системе профессионального образования	16.9	15.1	19.5
затрудились ответить	37.5	45.3	26.5

* По данным Комплексного наблюдения условий жизни населения (см. Методологические комментарии к разделу 2).

** Дети-инвалиды, посещающие общеобразовательную организацию обычного типа, а также обучающиеся по форме семейного образования.

11.13. ЧИСЛЕННОСТЬ ЛИЦ С ОГРАНИЧЕННЫМИ ВОЗМОЖНОСТЯМИ ЗДОРОВЬЯ, ДЕТЕЙ-ИНВАЛИДОВ СРЕДИ ОБУЧАЮЩИХСЯ ПО ДОПОЛНИТЕЛЬНЫМ ОБЩЕОБРАЗОВАТЕЛЬНЫМ ПРОГРАММАМ ДЛЯ ДЕТЕЙ
(на начало учебного года)

	Дети с ограниченными возможностями здоровья						Дети-инвалиды					
	Человек			В процентах от общей численности обучающихся			Человек			В процентах от общей численности обучающихся		
	2018	2019	2020	2018	2019	2020	2018	2019	2020	2018	2019	2020
Численность детей, обучающихся по направлениям дополнительных общеобразовательных программ:												
техническое	58596	76505	87118	2.8	3.2	3.1	19152	21153	25724	0.9	0.9	0.9
естественнонаучное	56502	67943	71210	2.1	2.4	2.4	19571	21522	22942	0.7	0.8	0.8
туристско-краеведческое	21566	24221	24134	1.9	2.2	2.3	7280	7569	7084	0.6	0.7	0.7
социально-педагогическое	258475	279567	272786	4.3	4.4	4.4	100817	111464	100389	1.7	1.8	1.6
в области искусств:												
общеразвивающие программы	194378	226896	223417	2.6	3.1	3.3	69444	74629	72839	0.9	1.0	1.1
предпрофессиональные программы	2039	2695	3573	0.2	0.3	0.4	3136	3585	3933	0.3	0.4	0.4
в области физической культуры и спорта:												
общеразвивающие программы	136025	157985	153630	2.7	3.2	3.2	39867	41893	39925	0.8	0.8	0.8
предпрофессиональные программы	2830	2957	2449	0.3	0.4	0.4	1947	1315	1102	0.2	0.2	0.2

11.14. ЧИСЛЕННОСТЬ СТУДЕНТОВ С ОГРАНИЧЕННЫМИ ВОЗМОЖНОСТЯМИ ЗДОРОВЬЯ И СТУДЕНТОВ, ИМЕЮЩИХ ИНВАЛИДНОСТЬ, ОБУЧАЮЩИХСЯ ПО ОБРАЗОВАТЕЛЬНЫМ ПРОГРАММАМ СРЕДНЕГО ПРОФЕССИОНАЛЬНОГО ОБРАЗОВАНИЯ

(на начало учебного года)

	Всего			Программы подготовки квалифицированных рабочих, служащих			Программы подготовки специалистов среднего звена		
	2018/2019	2019/2020	2020/2021	2018/2019	2019/2020	2020/2021	2018/2019	2019/2020	2020/2021
Студенты с ограниченными возможностями здоровья (имеющие и не имеющие инвалидность):									
всего, чел.	13626	14242	15742	3440	3614	3716	10186	10628	12026
из них обучаются по адаптированным образовательным программам	2696	3119	3489	968	1074	1152	1728	2045	2337
в процентах от общей численности студентов	0.5	0.5	0.5	0.6	0.7	0.6	0.4	0.4	0.4
Из общей численности студентов с ограниченными возможностями здоровья – студенты, имеющие инвалидность:									
всего, чел.	11892	12379	13753	2766	2866	2970	9126	9513	10783
из них обучаются по адаптированным образовательным программам	1918	2135	2502	721	726	770	1197	1409	1732
в процентах от общей численности студентов	0.4	0.4	0.4	0.5	0.5	0.5	0.4	0.4	0.4
Студенты, имеющие инвалидность (кроме студентов с ограниченными возможностями здоровья):									
всего, чел.	13112	14743	16288	2457	2769	3121	10655	11974	13167
из них обучаются по адаптированным образовательным программам	3097	3004	3309	658	633	821	2439	2371	2488
в процентах от общей численности студентов	0.4	0.5	0.5	0.5	0.5	0.5	0.4	0.5	0.5

11.15. ЧИСЛЕННОСТЬ СТУДЕНТОВ С ОГРАНИЧЕННЫМИ ВОЗМОЖНОСТЯМИ ЗДОРОВЬЯ И СТУДЕНТОВ, ИМЕЮЩИХ ИНВАЛИДНОСТЬ, ОБУЧАЮЩИХСЯ ПО ПРОГРАММАМ БАКАЛАВРИАТА, СПЕЦИАЛИТЕТА, МАГИСТРАТУРЫ

(на начало учебного года)

	2018/2019	2019/2020	2020/2021			
			Всего	Программы бакалавриата	Программы специалитета	Программы магистратуры
Студенты с ограниченными возможностями здоровья (имеющие и не имеющие инвалидность):						
всего, чел.	12076	11043	12313	8599	3116	598
из них обучаются по адаптированным образовательным программам	1237	1131	1235	1053	87	95
в процентах от общей численности студентов	0.3	0.3	0.3	0.3	0.4	0.1
Из общей численности студентов с ограниченными возможностями здоровья – студенты, имеющие инвалидность:						
всего, чел.	10646	10564	11935	8310	3065	560
из них обучаются по адаптированным образовательным программам	1192	1106	1170	998	82	90
в процентах от общей численности студентов	0.3	0.3	0.3	0.3	0.4	0.1
Студенты, имеющие инвалидность (кроме студентов с ограниченными возможностями здоровья):						
всего, чел.	12247	14209	16386	11636	3718	1032
из них обучаются по адаптированным образовательным программам	1237	1088	918	671	176	71
в процентах от общей численности студентов	0.3	0.3	0.4	0.4	0.5	0.2

11.16. ЧИСЛЕННОСТЬ ЛИЦ С ОГРАНИЧЕННЫМИ ВОЗМОЖНОСТЯМИ ЗДОРОВЬЯ И ЛИЦ, ИМЕЮЩИХ ИНВАЛИДНОСТЬ, СРЕДИ ОБУЧАЮЩИХСЯ ПО ПРОГРАММАМ ПОДГОТОВКИ НАУЧНО-ПЕДАГОГИЧЕСКИХ КАДРОВ В АСПИРАНТУРЕ, ПРОГРАММАМ ОРДИНАТУРЫ, АССИСТЕНТУРЫ-СТАЖИРОВКИ: 2020

(на конец года)

	Программы подготовки научно-педагогических кадров в аспирантуре		Программы ординатуры		Программы ассистентуры-стажировки	
	2019	2020	2019	2020	2019	2020
Обучающиеся с ограниченными возможностями здоровья и имеющие инвалидность:						
всего, чел.	76	123	82	123	7	10
из них обучаются по адаптированным образовательным программам	3	8	1	–	4	9
в процентах от общей численности обучающихся	0.1	0.1	0.2	0.2	0.8	1.0

11.17. ЧИСЛЕННОСТЬ СЛУШАТЕЛЕЙ С ОГРАНИЧЕННЫМИ ВОЗМОЖНОСТЯМИ ЗДОРОВЬЯ И СЛУШАТЕЛЕЙ, ИМЕЮЩИХ ИНВАЛИДНОСТЬ, ЗАВЕРШИВШИХ ОБУЧЕНИЕ ПО ПРОГРАММАМ ПРОФЕССИОНАЛЬНОГО ОБУЧЕНИЯ: 2020

(на конец года)

	Всего	Программы профессиональной подготовки по профессиям рабочих, должностям служащих	Программы переподготовки рабочих, служащих	Программы повышения квалификации рабочих, служащих
Слушатели с ограниченными возможностями здоровья (имеющие и не имеющие инвалидность):				
всего, чел.	15612	15340	213	59
из них обучаются по адаптированным образовательным программам	12996	12820	143	33
в процентах от общей численности слушателей	0.8	1.2	0.1	0.01
Из общей численности слушателей с ограниченными возможностями здоровья – слушатели, имеющие инвалидность:				
всего, чел.	4885	4783	87	15
из них обучаются по адаптированным образовательным программам	3532	3468	53	11
в процентах от общей численности слушателей	0.3	0.4	0.04	0.0
Слушатели, имеющие инвалидность (кроме слушателей с ограниченными возможностями здоровья):				
всего, чел.	792	763	15	14
из них обучаются по адаптированным образовательным программам	486	479	–	7
в процентах от общей численности слушателей	0.04	0.1	0.01	0.0

11.18. ЧИСЛЕННОСТЬ СЛУШАТЕЛЕЙ С ОГРАНИЧЕННЫМИ ВОЗМОЖНОСТЯМИ ЗДОРОВЬЯ И СЛУШАТЕЛЕЙ, ИМЕЮЩИХ ИНВАЛИДНОСТЬ, ЗАВЕРШИВШИХ ОБУЧЕНИЕ ПО ДОПОЛНИТЕЛЬНЫМ ПРОФЕССИОНАЛЬНЫМ ПРОГРАММАМ: 2020

	Всего	Программы повышения квалификации	Программы профессиональной переподготовки
Слушатели с ограниченными возможностями здоровья (имеющие и не имеющие инвалидность):			
всего, чел.	1914	1741	173
из них обучаются в отдельных группах для лиц с ограниченными возможностями здоровья	116	99	17
в процентах от общей численности слушателей	0.03	0.03	0.03
Из общей численности слушателей с ограниченными возможностями здоровья – слушатели, имеющие инвалидность:			
всего, чел.	1260	1157	103
из них обучаются в отдельных группах для лиц с ограниченными возможностями здоровья	50	46	4
в процентах от общей численности слушателей	0.02	0.02	0.02
Слушатели, имеющие инвалидность (кроме слушателей с ограниченными возможностями здоровья):			
всего, чел.	554	447	107
из них обучаются в отдельных группах для лиц с ограниченными возможностями здоровья	1	–	1
в процентах от общей численности слушателей	0.01	0.01	0.02

МЕТОДОЛОГИЧЕСКИЕ КОММЕНТАРИИ

Обучающийся с ограниченными возможностями здоровья – физическое лицо, имеющее подтвержденные психолого-медико-педагогической комиссией недостатки в физическом и (или) психологическом развитии, препятствующие получению образования без создания специальных условий.

Инвалид – физическое лицо, имеющее нарушение здоровья со стойким расстройством функций организма, обусловленное заболеваниями, последствиями травм или дефектами, приводящее к ограничению жизнедеятельности и вызывающее необходимость его социальной защиты (ст. 1 Федерального закона от 24 ноября 1995 г. № 181-ФЗ «О социальной защите инвалидов в Российской Федерации»). Признание лица инвалидом осуществляется федеральным учреждением медико-социальной экспертизы в соответствии с правилами, утвержденными постановлением Правительства Российской Федерации от 20 февраля 2006 г. № 95. При этом в соответствии с законодательством Российской Федерации понятия «инвалид» и «лицо с ограниченными возможностями здоровья» не являются идентичными.

Дети-инвалиды – лица, признанные инвалидами в возрасте до 18 лет. Данные о численности студентов с ограниченными возможностями здоровья и студентов, имеющих инвалидность, обучающихся по образовательным программам среднего профессионального образования, приведены без учета профессио-

нальных образовательных организаций Федеральной службы исполнения наказаний.

Доступность (безбарьерность) зданий для маломобильных групп населения – свойство здания (помещения), позволяющее беспрепятственно достичь места целевого назначения и воспользоваться услугой.

Адаптированная образовательная программа – образовательная программа, адаптированная для обучения лиц с ограниченными возможностями здоровья с учетом особенностей их психофизического развития, индивидуальных возможностей и при необходимости обеспечивающая коррекцию нарушений развития и социальную адаптацию указанных лиц.

Учитель-дефектолог – специалист по организации деятельности обучающихся с ограниченными возможностями здоровья по овладению знаниями, умениями, навыками и компетенциями, необходимыми для жизни человека в обществе, обеспечению достижения ими результатов, соответствующих требованиям установленного образовательного стандарта; оказанию коррекционной помощи лицам с ограниченными возможностями здоровья; методическому обеспечению процесса образования. Профессия дефектолога подразделяется на несколько узких специальностей, среди них: сурдопедагог (работает с детьми, имеющими недостатки слуха); тифлопедагог (работает с детьми с нарушениями зрения); олигофренопедагог (работает с умственно отсталыми детьми).



12

МЕЖДУНАРОДНЫЕ СОПОСТАВЛЕНИЯ

12.1. УРОВЕНЬ ОБРАЗОВАНИЯ ВЗРОСЛОГО НАСЕЛЕНИЯ В РОССИИ, СТРАНАХ ОЭСР И СТРАНАХ БРИКС: 2020*

(в возрасте 25–64 лет; в процентах от общей численности населения данной возрастной группы)

	Имеют образование			
	основное общее и ниже (МСКО 0, 1 и 2)	среднее общее, среднее профессиональное по программам подготовки квалифицированных рабочих, служащих (МСКО 3 и 4)	среднее профессиональное по программам подготовки специалистов среднего звена (МСКО 5)	высшее (МСКО 6, 7 и 8)
	(1)	(2)	(3)	(4)
Россия	5.8	26.8	34.5	30.2
		Страны ОЭСР		
Австралия	16.2	34.4	11.8	37.5
Австрия	14.3	51.5	15.2	19.0
Бельгия	20.2	37.3	0.6	41.8
Великобритания	18.3	32.3	9.5	39.9
Венгрия	14.4	58.4	1.2	26.0
Германия	13.9	54.9	0.6	30.7
Греция	23.6	43.7	1.5	31.2
Дания	18.4	41.2	4.9	35.5
Израиль	12.0	37.9	12.3	37.9
Ирландия	14.5	35.5	7.2	42.8
Исландия	24.1	35.3	1.9	38.7
Испания	37.1	23.2	12.1	27.6
Италия	37.1	42.7	0.0	20.1
Канада	7.6	32.5	25.6	34.4
Колумбия	41.2	34.2	n(4)**	24.6
Коста-Рика	57.3	17.6	6.3	18.7

(продолжение)

	Имеют образование			
	основное общее и ниже (МСКО 0, 1 и 2)	среднее общее, среднее профессиональное по программам подготовки квалифицированных рабочих, служащих (МСКО 3 и 4)	среднее профессиональное по программам подготовки специалистов среднего звена (МСКО 5)	высшее (МСКО 6, 7 и 8)
	(1)	(2)	(3)	(4)
Латвия	10.5	51.6	3.7	34.2
Литва	6.4	49.5	–	44.1
Люксембург	25.8	22.8	4.8	46.5
Мексика	58.4	22.2	0.5	18.9
Нидерланды	19.0	38.4	2.1	40.6
Новая Зеландия	19.1	40.8	4.1	36.0
Норвегия	17.5	37.2	11.0	34.3
Польша	6.8	60.4	0.1	32.8
Португалия	44.6	27.2	...	28.1
Республика Корея	10.6	38.6	14.1	36.6
Словакия	7.5	65.7	0.2	26.6
Словения	9.8	54.4	7.0	28.9
США	8.3	41.7	11.0	39.1
Турция	58.3	19.7	6.1	15.9
Финляндия	8.8	43.3	9.7	38.2
Франция	18.5	41.8	14.9	24.8
Чехия	5.9	69.2	0.1	24.8
Чили	32.6	42.3	8.7	16.4
Швейцария	10.7	44.0	n(4)**	45.3
Швеция	16.1	39.3	9.8	34.8
Эстония	9.3	48.4	6.3	35.9
Япония	n(2)**	47.3***	21.4	31.3

(окончание)

	Имеют образование			
	основное общее и ниже (МСКО 0, 1 и 2)	среднее общее, среднее профессиональное по программам подготовки квалифицированных рабочих, служащих (МСКО 3 и 4)	среднее профессиональное по программам подготовки специалистов среднего звена (МСКО 5)	высшее (МСКО 6, 7 и 8)
	(1)	(2)	(3)	(4)
Страны БРИКС				
Бразилия	43.0	36.9	n(4)**	20.1
Индия	78.5	9.1	n(4)**	12.4
Китай	75.5	14.8	5.8	3.9
Южная Африка	52.3	31.8	7.9	7.9

* Здесь и далее (рис. 12.2): по Чили – данные за 2017 г., по Бразилии – за 2018 г., по Дании, Индии, Турции и Японии – за 2019 г., по Китаю – за 2010 г.; по России – данные микропереписи населения 2015 г.

** Здесь и далее – символ «n» в какой-либо графе означает, что данные включены в другую графу, номер которой указан в скобках после «n».

*** Данные о численности лиц, имеющих образование МСКО 4, включены в графу 3.

12.2. УДЕЛЬНЫЙ ВЕС ВЗРОСЛОГО НАСЕЛЕНИЯ, ИМЕЮЩЕГО ВЫСШЕЕ ОБРАЗОВАНИЕ (МСКО 6, 7 и 8), В ОБЩЕЙ ЕГО ЧИСЛЕННОСТИ В РОССИИ И СТРАНАХ ОЭСР ВОЗРАСТНЫМИ ГРУППАМИ: 2020*

(в процентах от общей численности населения соответствующей возрастной группы)

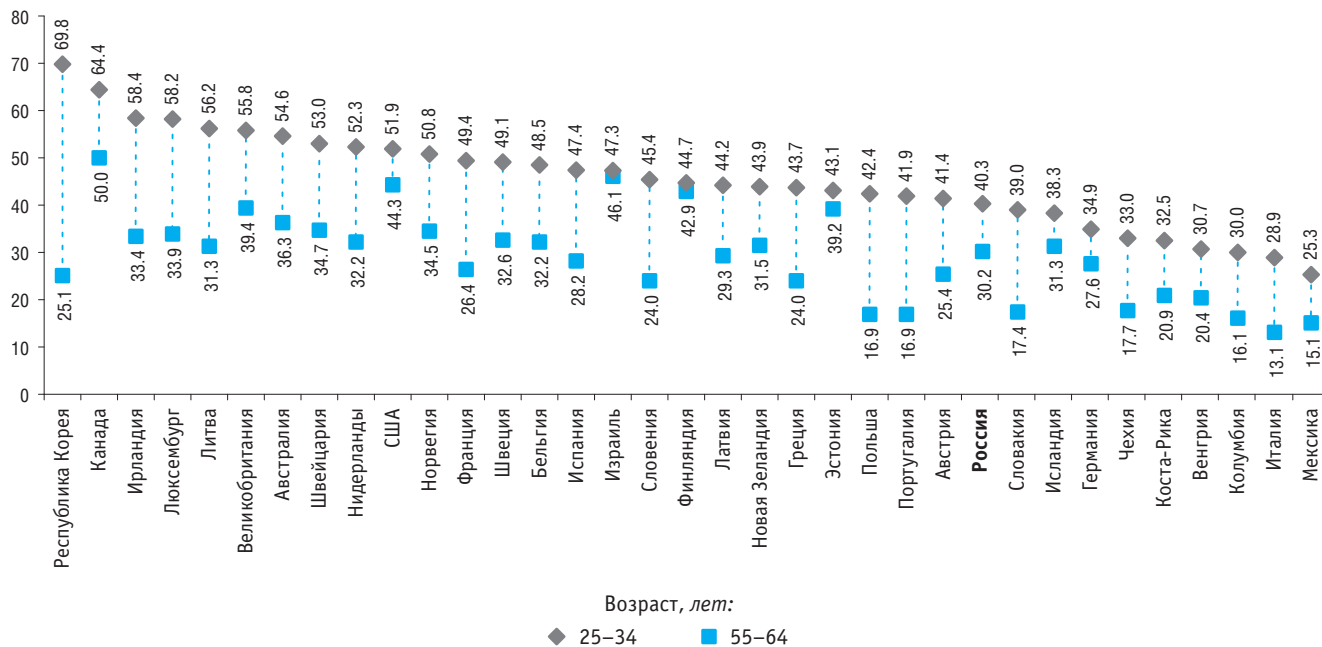

* По зарубежным странам – включая МСКО 5.

12.3. ЗАНЯТОСТЬ И БЕЗРАБОТИЦА ПО ОБРАЗОВАНИЮ В РОССИИ, СТРАНАХ ОЭСР И СТРАНАХ БРИКС: 2020*

(в возрасте 25–64 лет; проценты)

	Уровень занятости по образованию (удельный вес занятых в общей численности населения соответствующего уровня образования)			Уровень безработицы по образованию (удельный вес безработных в численности рабочей силы соответствующего уровня образования)		
	Основное общее и ниже (МСКО 0, 1 и 2)	Среднее общее, среднее профессиональное по программам подготовки квалифицированных рабочих, служащих (МСКО 3 и 4)	Среднее профессиональное по программам подготовки специалистов среднего звена, высшее (МСКО 5, 6, 7 и 8)	Основное общее и ниже (МСКО 0, 1 и 2)	Среднее общее, среднее профессиональное по программам подготовки квалифицированных рабочих, служащих (МСКО 3 и 4)	Среднее профессиональное по программам подготовки специалистов среднего звена, высшее (МСКО 5, 6, 7 и 8)
	(1)	(2)	(3)	(4)	(5)	(6)
Россия	53.9	72.2	82.3	11.7	6.5	3.8
	Страны ОЭСР					
Австралия	56.5	74.5	81.5	7.6	6.0	4.6
Австрия	53.9	76.4	86.0	11.7	4.5	3.2
Бельгия	46.9	73.4	86.2	10.7	4.9	3.2
Великобритания	64.5	80.4	86.3	5.0	3.2	2.7
Венгрия	55.6	79.3	85.9	10.0	3.5	1.7
Германия	62.6	82.2	88.7	8.2	3.1	2.5
Греция	51.8	62.2	75.4	18.8	17.4	11.5
Дания	60.7	82.1	87.6	6.2	3.5	4.1
Израиль	48.8	70.7	86.8	4.8	4.7	3.2
Ирландия	52.0	71.7	84.5	6.4	5.3	3.7
Исландия	70.4	81.4	87.6	7.2	6.5	4.4
Испания	56.5	68.9	79.9	20.0	14.5	9.5
Италия	51.7	70.5	80.8	11.9	7.2	5.1
Канада	54.0	70.2	79.5	12.3	9.5	6.7
Колумбия	61.8	65.6	74.2	12.2	15.7	14.6

(продолжение)

	Уровень занятости по образованию (удельный вес занятых в общей численности населения соответствующего уровня образования)			Уровень безработицы по образованию (удельный вес безработных в численности рабочей силы соответствующего уровня образования)		
	Основное общее и ниже (МСКО 0, 1 и 2)	Среднее общее, среднее профессиональное по программам подготовки квалифи- цированных рабочих, служащих (МСКО 3 и 4)	Среднее профес- сиональное по программам подго- товки специалистов среднего звена, высшее (МСКО 5, 6, 7 и 8)	Основное общее и ниже (МСКО 0, 1 и 2)	Среднее общее, среднее профессиональное по программам подготовки квалифи- цированных рабочих, служащих (МСКО 3 и 4)	Среднее профес- сиональное по программам подго- товки специалистов среднего звена, высшее (МСКО 5, 6, 7 и 8)
	(1)	(2)	(3)	(4)	(5)	(6)
Коста-Рика	57.3	64.3	76.8	17.7	16.9	11.7
Латвия	64.8	75.5	86.8	16.3	8.7	5.2
Литва	54.5	73.2	89.9	21.4	10.5	4.1
Люксембург	60.5	74.9	85.0	8.0	4.8	4.6
Мексика	62.6	67.7	76.3	3.2	4.3	4.7
Нидерланды	63.1	82.2	89.5	4.6	2.7	2.4
Новая Зеландия	70.8	81.8	87.9	4.9	3.5	2.7
Норвегия	60.7	79.5	89.2	7.2	3.5	2.6
Польша	46.9	71.5	89.1	8.2	2.8	1.8
Португалия	69.7	81.7	87.9	6.2	6.6	5.1
Республика Корея	61.4	70.4	77.0	4.3	3.9	3.2
Словакия	36.5	77.0	82.7	27.5	5.6	3.3
Словения	48.3	75.7	90.4	9.7	4.9	3.0
США	55.1	69.0	81.9	8.3	5.7	3.1
Турция	50.1	60.0	73.6	12.4	11.9	10.7
Финляндия	54.1	75.3	86.8	11.9	7.3	4.2
Франция	53.3	72.5	85.0	11.8	7.4	4.7
Чехия	57.0	83.5	85.6	9.6	2.2	1.4

(окончание)

	Уровень занятости по образованию (удельный вес занятых в общей численности населения соответствующего уровня образования)			Уровень безработицы по образованию (удельный вес безработных в численности рабочей силы соответствующего уровня образования)		
	Основное общее и ниже (МСКО 0, 1 и 2)	Среднее общее, среднее профессиональное по программам подготовки квалифицированных рабочих, служащих (МСКО 3 и 4)	Среднее профессиональное по программам подготовки специалистов среднего звена, высшее (МСКО 5, 6, 7 и 8)	Основное общее и ниже (МСКО 0, 1 и 2)	Среднее общее, среднее профессиональное по программам подготовки квалифицированных рабочих, служащих (МСКО 3 и 4)	Среднее профессиональное по программам подготовки специалистов среднего звена, высшее (МСКО 5, 6, 7 и 8)
	(1)	(2)	(3)	(4)	(5)	(6)
Чили	62.4	71.9	84.5	6.3	7.0	5.6
Швейцария	69.1	81.2	88.9	8.7	4.6	3.5
Швеция	63.2	85.1	89.3	18.5	4.7	4.6
Эстония	62.5	79.4	85.2	10.4	6.6	4.7
Япония	86.0**	1.9**
Страны БРИКС						
Бразилия	52.1	66.3	79.1	12.2	11.8	6.3
Китай
Индия	57.5	62.9	61.9	1.1	4.4	8.9
Южная Африка	40.1	52.6	72.7	31.8	26.2	13.0

* По Чили – данные за 2017 г., по Бразилии – за 2018 г., по Дании, Индии, Турции и Японии – за 2019 г.

** Включая МСКО 4.

12.4. РАСХОДЫ НА ОБРАЗОВАНИЕ В РОССИИ И СТРАНАХ ОЭСР: 2018

(млн долл. США; по паритету покупательной способности национальных валют)

	Всего*	Из них				
		дошкольное образование (МСКО 0)	начальное общее, основное общее и среднее общее образование (МСКО 1, 2 и 3)	среднее профессиональное образование – программы подготовки квалифицированных рабочих, служащих (МСКО 4)	среднее профессиональное образование – программы подготовки специалистов среднего звена (МСКО 5)	высшее образование (МСКО 6, 7 и 8)
	(1)	(2)	(3)	(4)	(5)	(6)
Россия (2020)	190987	38135**	73328	п(5)	13234	41023
Россия (2018)	173082	34118**	63263	п(5)	12165	37837
Австралия	83504	7298	50734	1188	2092	22192
Австрия	27119	3461	14806	102	1256	7494
Бельгия	33969	...	24836	п(3)	201	8931
Великобритания	200242	12682	125619	–	4395	57546
Венгрия	16038	2444	7834	784	51	3275
Германия	241889	44223	127383	9681	3	56571
Греция	9099	...	–	2743
Дания	...	4412	11430	–	635	5082
Израиль	27263	4523	17310	13	806	4244
Ирландия	14350	765	9269	692	п(6)	3624
Исландия	1649	364	925	13	8	234
Испания	95717	14075	57553	п(3)	3606	20483
Италия	121677	14941	83226	п(3)	87	23424
Канада	...	п(3)	63900	...	11702	30450
Колумбия	40140	3311	29373	...	п(6)	6894
Коста-Рика
Латвия	2885	473	1661	41	89	620
Литва	4495	1022	2245	129	–	1099
Люксембург	2719	370	2053	1	3	292

(окончание)

	Всего*	Из них				
		дошкольное образование (МСКО 0)	начальное общее, основное общее и среднее общее образование (МСКО 1, 2 и 3)	среднее профессиональное образование – программы подготовки квалифицированных рабочих, служащих (МСКО 4)	среднее профессиональное образование – программы подготовки специалистов среднего звена (МСКО 5)	высшее образование (МСКО 6, 7 и 8)
	(1)	(2)	(3)	(4)	(5)	(6)
Мексика	135302	13666	82238	–	n(6)	36449
Нидерланды	55242	3789	34736	–	79	16638
Новая Зеландия	14373	1740	8774	356	341	3162
Норвегия	26591	5967	14132	116	155	5841
Польша	63909	10390	38327	674	6	14513
Португалия	17819	...	13710	n(3)	89	4020
Республика Корея	111750	...	77433	–	3825	30492
Словакия	7446	1106	4688	59	20	1573
Словения	4243	845	2563	–	33	799
США	1209008	...	697488	4949	n(6)	506572
Турция	116657	...	77572	–	n(6)	39086
Финляндия	17323	3216	9899	n(3)	–	4208
Франция	184875	23023	115273	654	9631	36294
Чехия	20663	2500	12686	20	23	5194
Чили	36666	6143	19465	–	1715	9343
Швейцария	7072	n(3)
Швеция	...	9980	21526	150	194	8328
Эстония	2861	594	1447	43	–	777
Япония	...	9825	135940	n(3,5,6)	10924	61823

* Здесь и далее (табл. 12.5–12.7) – включая расходы, не распределенные по программам; по Бельгии, Португалии, Республике Корея, США, Турции – расходы на МСКО 1–8.

** Государственные расходы.

12.5. ГОСУДАРСТВЕННЫЕ РАСХОДЫ НА ОБРАЗОВАНИЕ В РОССИИ И СТРАНАХ ОЭСР: 2018

(млн долл. США; по паритету покупательной способности национальных валют)

	Всего	Из них				
		дошкольное образование (МСКО 0)	начальное общее, основное общее и среднее общее образование (МСКО 1, 2 и 3)	среднее профессиональное образование – программы подготовки квалифицированных рабочих, служащих (МСКО 4)	среднее профессиональное образование – программы подготовки специалистов среднего звена (МСКО 5)	высшее образование (МСКО 6, 7 и 8)
	(1)	(2)	(3)	(4)	(5)	(6)
Россия (2020)	167073	38135	70226	п(5)	10972	24893
Россия (2018)	148753	34118	59675	п(5)	10200	22471
Австралия	64127	4749	43499	1159	2029	12690
Австрия	26354	3059	14649	79	1322	7246
Бельгия	33680	...	24724	п(3)	209	8747
Великобритания	158555	7683	106935	–	3325	40611
Венгрия	14399	2202	7298	751	44	2476
Германия	227473	37652	120876	7027	8	57888
Греция	8427	63	–	2129
Дания	...	3368	11932	–	740	6571
Израиль	22093	3352	15659	31	625	2410
Ирландия	13982	658	9195	359	п(6)	3769
Исландия	1555	322	903	13	8	245
Испания	79620	11165	50849	п(3)	3221	14385
Италия	110887	12404	78312	п(3)	80	20092
Канада	...	п(3)	58200	...	9365	19781
Колумбия	32846	1883	23244	...	п(6)	7658
Коста-Рика	6838	318	4081	–	п(6)	1628
Латвия	2520	452	1591	41	69	367
Литва	3966	874	2168	119	–	805

(окончание)

	Всего	Из них				
		дошкольное образование (МСКО 0)	начальное общее, основное общее и среднее общее образование (МСКО 1, 2 и 3)	среднее профессиональное образование – программы подготовки квалифицированных рабочих, служащих (МСКО 4)	среднее профессиональное образование – программы подготовки специалистов среднего звена (МСКО 5)	высшее образование (МСКО 6, 7 и 8)
	(1)	(2)	(3)	(4)	(5)	(6)
Люксембург	2600	354	1960	1	5	279
Мексика	108758	11317	70667	–	n(6)	23628
Нидерланды	53455	3452	32976	–	113	16914
Новая Зеландия	12365	1348	7541	319	312	2846
Норвегия	28306	5147	14950	134	202	7486
Польша	56053	8523	34220	441	6	12863
Португалия	15188	...	12391	n(3)	69	2728
Республика Корея	89313	...	70232	–	2183	16897
Словакия	6823	950	4512	60	20	1280
Словения	3984	649	2515	–	42	776
США	895418	...	643476	2798	n(6)	249145
Турция	92632	...	58307	–	n(6)	34325
Финляндия	17205	2956	10031	n(3)	–	4218
Франция	169155	21503	108650	593	8557	29852
Чехия	18657	2409	12025	13	21	4017
Чили	25176	4655	14170	–	903	5447
Швейцария	29677	2416	18815	n(3)	n(6)	7892
Швеция	...	9411	22451	295	440	9315
Эстония	2516	512	1397	43	–	564
Япония	...	5119	125561	n(3,5,6)	3217	30245

12.6. РАСХОДЫ НА ОБРАЗОВАНИЕ В ПРОЦЕНТАХ К ВАЛОВОМУ ВНУТРЕННЕМУ ПРОДУКТУ В РОССИИ И СТРАНАХ ОЭСР: 2018

	Всего	Из них расходы		Из них				
		государственные	негосударственные*	дошкольное образование (МСКО 0)	начальное общее, основное общее и среднее общее образование (МСКО 1, 2 и 3)	среднее профессиональное образование – программы подготовки квалифицированных рабочих, служащих (МСКО 4)	среднее профессиональное образование – программы подготовки специалистов среднего звена (МСКО 5)	высшее образование (МСКО 6, 7 и 8)
	(1)	(2)	(3)	(4)	(5)	(6)	(7)	(8)
Россия (2020)	4.6	4.0	0.6	0.9**	1.8	n(7)	0.3	1.0
Россия (2018)	4.1	3.5	0.6	0.8**	1.5	n(7)	0.3	0.9
Австралия	6.5	4.7	1.7	0.6	3.9	0.1	0.2	1.7
Австрия	5.4	5.0	0.4	0.7	2.9	0.0	0.2	1.5
Бельгия	5.6	5.4	0.2	...	4.1	0.0	0.0	1.5
Великобритания	6.6	4.8	1.7	0.4	4.1	–	0.1	1.9
Венгрия	5.2	4.5	0.6	0.8	2.5	0.3	0.0	1.1
Германия	5.3	4.6	0.7	1.0	2.8	0.2	0.0	1.2
Греция	2.9	...	–	0.9
Дания	1.3	3.4	–	0.2	1.5
Израиль	7.6	6.0	1.6	1.3	4.8	0.0	0.2	1.2
Ирландия	3.5	3.1	0.3	0.2	2.2	0.2	n(8)	0.9
Исландия	8.0	7.4	0.6	1.8	4.5	0.1	0.0	1.1
Испания	5.0	4.1	1.0	0.7	3.0	n(5)	0.2	1.1
Италия	4.7	4.1	0.6	0.6	3.2	n(5)	0.0	0.9
Канада	n(5)	3.5	...	0.6	1.7
Колумбия	5.4	4.0	1.4	0.4	4.0	...	n(8)	0.9
Коста-Рика
Латвия	4.9	4.3	0.6	0.8	2.8	0.1	0.2	1.0
Литва	4.4	3.9	0.6	1.0	2.2	0.1	–	1.1
Люксембург	3.8	3.7	0.1	0.5	2.9	0.0	0.0	0.4

(окончание)

	Всего	Из них расходы		Из них				
		государственные	негосударственные*	дошкольное образование (МСКО 0)	начальное общее, основное общее и среднее общее образование (МСКО 1, 2 и 3)	среднее профессиональное образование – программы подготовки квалифицированных рабочих, служащих (МСКО 4)	среднее профессиональное образование – программы подготовки специалистов среднего звена (МСКО 5)	высшее образование (МСКО 6, 7 и 8)
	(1)	(2)	(3)	(4)	(5)	(6)	(7)	(8)
Мексика	5.3	4.0	1.2	0.5	3.2	–	n(8)	1.4
Нидерланды	5.5	4.5	1.0	0.4	3.5	–	0.0	1.7
Новая Зеландия	7.0	5.6	1.4	0.8	4.3	0.2	0.2	1.5
Норвегия	8.7	8.4	0.2	2.0	4.6	0.0	0.1	1.9
Польша	5.3	0.9	3.2	0.1	0.0	1.2
Португалия	5.0	4.2	0.8	...	3.8	n(5)	0.0	1.1
Республика Корея	5.1	4.0	1.1	...	3.5	–	0.2	1.4
Словакия	4.3	3.8	0.5	0.6	2.7	0.0	0.0	0.9
Словения	5.3	4.6	0.6	1.0	3.2	–	0.0	1.0
США	6.0	4.1	1.9	...	3.5	0.0	n(8)	2.5
Турция	5.1	3.7	1.4	...	3.4	–	n(8)	1.7
Финляндия	6.3	6.1	0.2	1.2	3.6	n(5)	–	1.5
Франция	5.9	5.3	0.6	0.7	3.7	0.0	0.3	1.2
Чехия	4.7	4.2	0.5	0.6	2.9	0.0	0.0	1.2
Чили	7.9	5.2	2.6	1.3	4.2	–	0.4	2.0
Швейцария	...	4.8
Швеция	7.3	7.0	0.3	1.8	4.0	0.0	0.0	1.5
Эстония	6.0	5.4	0.6	1.2	3.0	0.1	–	1.6
Япония	0.2	2.6	n(5,7,8)	0.2	1.2

* По Венгрии, Израилю, Исландии, Латвии, Нидерландам, США – включая государственные субсидии домашним хозяйствам и другим частным организациям, относимые на счет образовательных организаций.

12.7. ГОСУДАРСТВЕННЫЕ РАСХОДЫ НА ОБРАЗОВАНИЕ В ПРОЦЕНТАХ К ОБЩИМ ГОСУДАРСТВЕННЫМ РАСХОДАМ В РОССИИ И СТРАНАХ ОЭСР: 2018

	Всего		Из них			
		дошкольное образование (МСКО 0)	начальное общее, основное общее и среднее общее образование (МСКО 1, 2 и 3)	среднее профессиональное образование – программы подготовки квалифицированных рабочих, служащих (МСКО 4)	среднее профессиональное образование – программы подготовки специалистов среднего звена (МСКО 5)	высшее образование (МСКО 6, 7 и 8)
	(1)	(2)	(3)	(4)	(5)	(6)
Россия (2020)	10.2	2.3	4.3	n(5)	0.7	1.5
Россия (2018)	10.7	2.5	4.3	n(5)	0.7	1.6
Австралия	13.2	1.0	9.0	0.2	0.4	2.6
Австрия	10.7	1.2	6.0	0.0	0.5	2.9
Бельгия	10.7	...	7.9	n(3)	0.1	2.8
Великобритания	12.3	0.6	8.3	–	0.3	3.2
Венгрия	10.1	1.5	5.1	0.5	0.0	1.7
Германия	11.2	1.9	6.0	0.3	0.0	2.9
Греция	5.5	0.0	–	1.4
Дания	...	2.0	7.1	–	0.4	3.9
Израиль	15.3	2.3	10.8	0.0	0.4	1.7
Ирландия	13.2	0.6	8.7	0.3	n(6)	3.6
Исландия	17.2	3.6	10.0	0.1	0.1	2.7
Испания	10.0	1.4	6.4	n(3)	0.4	1.8
Италия	8.8	1.0	6.2	n(3)	0.0	1.6
Канада	...	n(3)	7.5	...	1.2	2.6
Колумбия	9.9	0.6	7.0	...	n(6)	2.3
Коста-Рика
Латвия	10.8	1.9	6.8	0.2	0.3	1.6
Литва	11.5	2.5	6.3	0.3	–	2.3

(окончание)

	Всего	Из них				
		дошкольное образование (МСКО 0)	начальное общее, основное общее и среднее общее образование (МСКО 1, 2 и 3)	среднее профессиональное образование – программы подготовки квалифицированных рабочих, служащих (МСКО 4)	среднее профессиональное образование – программы подготовки специалистов среднего звена (МСКО 5)	высшее образование (МСКО 6, 7 и 8)
	(1)	(2)	(3)	(4)	(5)	(6)
Люксембург	8.7	1.2	6.6	0.0	0.0	0.9
Мексика	15.5	1.6	10.1	–	n(6)	3.4
Нидерланды	12.7	0.8	7.8	0.0	0.0	4.0
Новая Зеландия	15.2	1.7	9.3	0.4	0.4	3.5
Норвегия	15.7	2.8	8.3	0.1	0.1	4.1
Польша	...	1.7	6.8	0.1	0.0	2.6
Португалия	9.8	...	8.0	n(3)	0.0	1.8
Республика Корея	13.1	...	10.3	–	0.3	2.5
Словакия	9.5	1.3	6.3	0.1	0.0	1.8
Словения	11.3	1.8	7.2	–	0.1	2.2
США	11.5	...	8.3	0.0	n(6)	3.2
Турция	11.6	...	7.3	–	n(6)	4.3
Финляндия	11.8	2.0	6.9	n(3)	–	2.9
Франция	9.7	1.2	6.2	0.0	0.5	1.7
Чехия	10.5	1.4	6.8	0.0	0.0	2.3
Чили	21.4	4.0	12.0	–	0.8	4.6
Швейцария	14.9	1.2	9.5	n(3)	n(6)	4.0
Швеция	15.3	3.5	8.3	0.1	0.2	3.4
Эстония	13.4	2.7	7.4	0.2	–	3.0
Япония	...	0.2	6.1	n(3,5,6)	0.2	1.5

12.8. СООТНОШЕНИЕ ГОСУДАРСТВЕННЫХ И НЕГОСУДАРСТВЕННЫХ РАСХОДОВ НА ОБРАЗОВАНИЕ В РОССИИ И СТРАНАХ ОЭСР: 2018 (проценты)

	Всего*		Из них							
			дошкольное образование (МСКО 0)		начальное общее, основное общее и среднее общее образование (МСКО 1, 2 и 3)**		среднее профессиональное образование – программы подготовки специалистов среднего звена (МСКО 5)		высшее образование (МСКО 6, 7 и 8)	
	Государственные расходы	Негосударственные расходы***	Государственные расходы	Негосударственные расходы***	Государственные расходы	Негосударственные расходы***	Государственные расходы	Негосударственные расходы***	Государственные расходы	Негосударственные расходы***
	(1)	(2)	(3)	(4)	(5)	(6)	(7)	(8)	(9)	(10)
Россия (2020)	87.5	12.5	95.8	4.2	82.9****	17.1****	60.7	39.3
Россия (2018)	85.9	14.1	94.3	5.7	83.9****	16.1****	59.4	40.6
Австралия	73.0	27.0	65.1	34.9	83.3	16.7	87.9	12.1	50.1	49.9
Австрия	93.3	6.7	87.7	12.3	96.8	3.2	96.3	3.7	88.4	11.6
Бельгия	95.8	4.2	97.5	2.5	97.7	2.3	91.1	8.9
Великобритания	73.8	26.2	60.6	39.4	85.2	14.8	65.6	34.4	52.5	47.5
Венгрия	87.5	12.5	90.1	9.9	91.8	8.2	65.7	34.3	69.5	30.4
Германия	86.8	13.2	85.1	14.9	87.6	12.4	79.5	20.5	85.2	14.8
Греция	92.2	7.8	–	–	86.1	13.9
Дания	76.3	23.7	96.7	3.3	85.5	14.5	88.2	11.8
Израиль	79.0	21.0	73.8	26.2	89.4	10.6	61.2	38.8	51.9	48.1
Ирландия	90.5	9.5	86.0	14.0	89.7	10.3	n(9)	n(10)	93.7	6.3
Исландия	92.0	8.0	88.4	11.6	96.7	3.3	91.6	8.4	91.6	8.4
Испания	80.8	19.2	78.1	21.9	86.4	13.6	80.1	19.9	66.9	33.1
Италия	87.9	12.1	81.1	18.9	92.4	7.6	91.9	8.1	76.0	24.0
Канада	n(5)	n(6)	91.1	8.9	58.3	41.7	50.3	49.7
Колумбия	74.2	25.8	55.0	45.0	76.5	23.5	n(9)	n(10)	79.7	20.3
Коста-Рика
Латвия	88.3	11.7	95.6	4.4	94.5	5.5	76.3	23.7	67.6	32.4
Литва	87.5	12.5	85.6	14.4	95.5	4.5	–	–	72.0	28.0
Люксембург	97.0	3.0	98.0	2.0	97.1	2.9	95.1	4.9
Мексика	76.4	23.6	82.7	17.3	82.6	17.4	n(9)	n(10)	58.2	41.8

	Всего*		Из них							
			дошкольное образование (МСКО 0)		начальное общее, основное общее и среднее общее образование (МСКО 1, 2 и 3)**		среднее профессиональное образование – программы подготовки специалистов среднего звена (МСКО 5)		высшее образование (МСКО 6, 7 и 8)	
	Государственные расходы	Негосударственные расходы***	Государственные расходы	Негосударственные расходы***	Государственные расходы	Негосударственные расходы***	Государственные расходы	Негосударственные расходы***	Государственные расходы	Негосударственные расходы***
	(1)	(2)	(3)	(4)	(5)	(6)	(7)	(8)	(9)	(10)
Нидерланды	82.0	18.0	87.0	13.0	86.7	13.3	78.0	22.0	71.1	28.9
Новая Зеландия	80.3	19.7	77.5	22.5	84.9	15.1	67.5	32.5	69.9	30.1
Норвегия	95.2	4.8	86.3	13.7	99.5	0.5	83.9	16.1	94.1	5.9
Польша	83.7	16.3	90.4	9.6	98.0	2.0	89.6	10.4
Португалия	84.4	15.6	89.3	10.7	75.8	24.2	68.1	31.9
Республика Корея	79.0	21.0	89.5	10.5	57.1	42.9	55.3	44.7
Словакия	88.5	11.5	86.2	13.8	93.8	6.3	91.9	8.1	74.4	25.6
Словения	87.9	12.1	76.9	23.1	91.0	9.0	92.6	7.4	89.6	10.4
США	68.2	31.8	91.7	8.3	n(9)	n(10)	35.6	64.4
Турция	72.9	27.1	72.9	27.1	n(9)	n(10)	72.8	27.2
Финляндия	97.3	2.7	91.9	8.1	99.4	0.6	–	–	96.4	3.6
Франция	90.2	9.8	93.4	6.6	93.2	6.8	83.0	17.0	80.6	19.4
Чехия	89.4	10.6	90.3	9.7	92.4	7.6	93.2	6.8	82.5	17.5
Чили	66.5	33.5	75.7	24.3	71.5	28.5	48.8	51.2	53.2	46.8
Швейцария
Швеция	96.1	3.9	94.3	5.7	99.8	0.2	100	–	88.4	11.6
Эстония	90.2	9.8	86.1	13.9	95.9	4.1	–	–	82.4	17.6
Япония	52.1	47.9	92.3	7.7	14.1	85.9	35.3	64.7

* Включая расходы, не распределенные по программам; по Бельгии, Португалии, Республике Корея, США, Турции – расходы на МСКО 1–8.

** По зарубежным странам – включая МСКО 4, за исключением Великобритании, Дании, Коста-Рики, Мексики, Нидерландов, Словении, Турции, Республики Корея, Чили; по Японии – МСКО 4 частично учтено в МСКО 5, 6, 7 и 8.

*** По Венгрии, Германии, Греции, Израилу, Исландии, Канаде, Колумбии, Латвии, Нидерландам, Норвегии, США, Турции и Японии – включая государственные субсидии домашним хозяйствам и другим частным организациям, относимые на счет образовательных организаций.

**** Включая МСКО 4.

12.9. ДИНАМИКА СООТНОШЕНИЯ ГОСУДАРСТВЕННЫХ И НЕГОСУДАРСТВЕННЫХ РАСХОДОВ НА ОБРАЗОВАНИЕ В РОССИИ И СТРАНАХ ОЭСР (проценты)

	Государственные расходы				Негосударственные расходы*			
	2015	2016	2017	2018	2015	2016	2017	2018
Россия	85.3	87.4	86.9	85.9	14.7	12.6	13.1	14.1
Австралия	74.4	74.1	72.2	73.0	25.6	25.9	27.8	27.0
Австрия	95.0	95.0	94.4	93.3	5.0	5.0	5.6	6.7
Бельгия	95.6**	95.4**	95.5**	95.8**	4.3**	4.4**	4.4**	4.2**
Великобритания	77.3	76.0	75.1	73.8	22.7	24.0	24.9	26.2
Венгрия	87.5	84.5	86.9	87.5	12.5	15.5	13.1	12.5
Германия	85.5	85.8	86.3	86.8	14.5	14.2	13.7	13.2
Греция
Дания
Израиль	79.5	77.9	79.4	79.0	20.5	22.1	20.6	21.0
Ирландия	90.6	90.3	90.1	90.5	9.4	9.7	9.9	9.5
Исландия	91.2	91.3	90.9	92.0	8.8	8.7	9.1	8.0
Испания	80.8	80.7	81.0	80.8	19.2	19.3	19.0	19.2
Италия	89.6	89.7	89.9	87.9	10.4	10.3	10.1	12.1
Канада
Колумбия	59.6	57.6	68.5	74.2	40.4	42.4	31.5	25.8
Коста-Рика
Латвия	92.3	91.5	89.1	88.3	7.7	8.5	10.9	11.7
Литва	87.2	87.2	87.5	87.5	12.8	12.8	12.5	12.5
Люксембург	97.4	97.0	97.2	97.0	2.6	3.0	2.8	3.0
Мексика	82.1	80.6	85.9	76.4	17.9	19.4	14.1	23.6
Нидерланды	82.6	82.8	82.1	82.0	17.4	17.2	17.9	18.0
Новая Зеландия	81.0	80.4	79.3	80.3	19.0	19.6	20.7	19.7

(окончание)

	Государственные расходы				Негосударственные расходы*			
	2015	2016	2017	2018	2015	2016	2017	2018
Норвегия	95.7	95.4	95.2	95.2	4.3	4.6	4.8	4.8
Польша	90.9	90.4	90.1	...	9.1	9.6	9.9	...
Португалия	83.7**	84.1**	83.9**	84.4**	16.3**	15.9**	16.1**	15.6**
Республика Корея	...	76.4**	77.6**	79.0**	...	23.6**	22.4**	21.0**
Словакия	88.4	87.6	89.3	88.5	11.6	12.4	10.7	11.5
Словения	86.7	86.6	87.3	87.9	13.7	12.9	12.7	12.1
США	67.5**	67.6**	67.7**	68.2**	32.5**	32.4**	32.3**	31.8**
Турция	75.3**	74.9**	75.6**	72.9**	24.7**	25.1**	24.4**	27.1**
Финляндия	96.9	97.0	96.9	97.3	3.1	3.0	3.1	2.7
Франция	90.6	90.3	90.4	90.2	9.4	9.7	9.6	9.8
Чешская Республика	91.9	91.4	88.1	89.4	8.1	8.6	11.9	10.6
Чили	...	72.1	67.0	66.5	...	27.9	33.0	33.5
Швейцария
Швеция	96.0	96.0	96.0	96.1	4.0	4.0	4.0	3.9
Эстония	86.6	90.3	90.5	90.2	13.4	9.7	9.5	9.8
Япония

* По Венгрии, Германии, Израилю, Исландии, Колумбии, Латвии, Нидерландам, Норвегии, США и Турции – включая государственные субсидии домашним хозяйствам и другим частным организациям, относимые на счет образовательных организаций.

** Расходы на МСКО 1–8.

12.10. РАСХОДЫ НА ОБРАЗОВАНИЕ В РАСЧЕТЕ НА ОДНОГО ОБУЧАЮЩЕГОСЯ В РОССИИ И СТРАНАХ ОЭСР: 2018

(долл. США; по паритету покупательной способности национальных валют)

	Всего*	В том числе				высшее образование (МСКО 6, 7 и 8)
		дошкольное образование (МСКО 0)	начальное общее образование (МСКО 1)	основное общее и среднее общее образование (МСКО 2, 3)**	среднее профессиональное образование – программы подготовки специалистов среднего звена (МСКО 5)	
	(1)	(2)	(3)	(4)	(5)	(6)
Россия (2020)	5581	5302***	n(4)	4363	4493****	14928
Россия (2018)	5125	4571***	n(4)	3944	4663****	14311
Австралия	13108	7700	10745	14162	10304	22806
Австрия	15841	11281	13151	16747	19066	20704
Бельгия	14702	...	11482	14758	13815	20696
Великобритания	14005	6442	11679	12765	29173	29969
Венгрия	9029	7421	5784	7319	5058	14117
Германия	14255	13509	10096	13926	12112	19324
Греция	5656	...	6768	7109	–	3503
Дания	...	15679	12292	10892	20145	19628
Израиль	8838	5226	9696	9555	5735	15786
Ирландия	11026	8877	8539	10634	n(7)	17152
Исландия	16747	19463	14414	14735	15675	15675
Испания	9895	7981	8329	10290	9903	14828
Италия	11248	10110	9947	11962	5989	12353
Канада	14905	n(3)	10629*****	14575	18669	27983
Колумбия	3145	...	3158	3274	n(7)	2863
Коста-Рика
Латвия	7439	6035	6611	7455	8897	10551
Литва	7454	7884	6456	6508	–	9905
Люксембург	24332	20924	21143	25421	3126	54325
Мексика	3571	2686	2958	2878	n(7)	7907
Нидерланды	14115	10254	9891	14726	12072	20971

(окончание)

	Всего*	В том числе				
		дошкольное образование (МСКО 0)	начальное общее образование (МСКО 1)	основное общее и среднее общее образование (МСКО 2, 3)**	среднее профессиональное образование – программы подготовки специалистов среднего звена (МСКО 5)	высшее образование (МСКО 6, 7 и 8)
	(1)	(2)	(3)	(4)	(5)	(6)
Новая Зеландия	11571	13631	8868	11138	11874	18966
Норвегия	18883	21286	15410	16441	22800	25506
Польша	8703	7574	8562	8220	26705	11189
Португалия	10371	...	8812	11001	6602	11987
Республика Корея	12914	...	12535	14978	6016	12685
Словакия	7643	6623	7305	6873	8844	12172
Словения	10262	9731	9385	9772	4487	15429
США	18593	...	13139	14859	n(7)	34036
Турция	5723	...	3945	5058	n(7)	10008
Финляндия	12487	14154	10056	11061	–	18170
Франция	11929	9164	8724	13006	15706	17940
Чехия	9983	6818	6614	11191	23186	16126
Чили	7172	7722	6425	6287	4938	10296
Швейцария	...	12407
Швеция	15306	15794	12911	13500	7111	27886
Эстония	9965	8929	8362	8506	–	17433
Япония	...	7841	8977	11330	14102*****	20657*****

* По Германии – включая расходы, не распределенные по программам; по Бельгии, Греции, Колумбии, Португалии, Республике Корея, США и Турции – расходы на МСКО 1–8.

** По Бельгии, Испании, Италии, Португалии и Финляндии – включая МСКО 4; по Японии – МСКО 4 учтено частично.

*** Государственные расходы.

**** Включая МСКО 4.

***** Включая МСКО 2.

***** Частично учтено МСКО 4.

12.11. ДИНАМИКА РАСХОДОВ НА ОБРАЗОВАНИЕ В РАСЧЕТЕ НА ОДНОГО ОБУЧАЮЩЕГОСЯ В РОССИИ И СТРАНАХ ОЭСР

(долл. США; по паритету покупательной способности национальных валют)

	2012	2015	2016	2017	2018
Россия	5565	5254	4897	4768	5125
Австралия	10744	11961	11294	12404	13108
Австрия	12883	14161	15095	15290	15841
Бельгия	12219*	12964*	13650*	14211*	14702*
Великобритания	11835	12990	12947	13292	14005
Венгрия	...	6961	8032	8342	9029
Германия	11100**	12168**	12909**	13505**	14255**
Греция	5297*	5540*	...	5294*	5656*
Дания
Израиль	7100	...	7932	8369	8838
Ирландия	...	9896	10222	10372	11026
Исландия	10654	17857	13992	14306	16747
Испания	8467	8757	9226	9659	9895
Италия	...	8938	9192	10185	11248
Канада	12686*	13123*	14248*	14338*	14905
Колумбия	2744*	3115*	3583*	3523*	3145*
Коста-Рика
Латвия	5416	7209	6708	6941	7439
Литва	5698	6241	6354	6645	7454
Люксембург	...	22402	21533	22591	24332
Мексика	3390	3686	3705	3285	3571
Нидерланды	11621	12360	12737	13320	14115
Новая Зеландия	9487	10612	11063	11896	11571
Норвегия	16064	16516	16900	18142	18883

(окончание)

	2012	2015	2016	2017	2018
Польша	6490	7276	7419	7924	8703
Португалия	8546*	9198*	9516*	10207*	10371*
Республика Корея	...	10881*	11367*	11969*	12914*
Словакия	6040	8188	7059	7125	7643
Словения	9086	8790	9179	9747	10262
США	15600*	16691*	17254*	17993*	18593*
Турция	4632*	5698*	6229*	5542*	5723*
Финляндия	11238	11673	11989	11888	12487
Франция	9817	10616	11034	11501	11929
Чешская Республика	7211	10898	11056	8427	9983
Чили	5485	5123	6411	6979	7172
Швейцария	15812
Швеция	13110	14151	14665	14862	15306
Эстония	6025	7771	8066	8740	9965
Япония

* Расходы на МСКО 1–8.

** Включая расходы, не распределенные по программам.

12.12. РАСПРЕДЕЛЕНИЕ ВЫПУСКНИКОВ СО СРЕДНИМ ПРОФЕССИОНАЛЬНЫМ ОБРАЗОВАНИЕМ ПО ПРОГРАММАМ ПОДГОТОВКИ СПЕЦИАЛИСТОВ СРЕДНЕГО ЗВЕНА В РОССИИ И СТРАНАХ ОЭСР ПО НАУЧНЫМ ОБЛАСТЯМ ОБРАЗОВАНИЯ (МСКО 5): 2019

(проценты)

	Образование	Искусство и гуманитарные науки	Социальные науки, журналистика и информация	Бизнес, управление и право	Естественные науки, математика и статистика	Информационно-коммуникационные технологии (ИКТ)	Инженерные, обрабатывающие и строительные отрасли	Сельское, лесное, рыболовное хозяйство и ветеринария	Здравоохранение и социальное обеспечение	Сервис	Общие программы и квалификации и специальности, не распределенные по научным областям
Россия (2020)	6.9	3.7	1.4	20.1	1.8	6.5	35.5	1.9	13.1	9.1	...
Россия (2019)	6.9	3.6	1.4	20.8	1.9	6.1	35.6	1.8	13.1	8.9	...
Австралия	10.6	12.8	1.2	45.2	0.9	4.2	7.1	0.6	14.4	3.0	0.1
Австрия	8.9	4.1	0.0	20.2	0.0	4.2	34.3	2.9	3.4	22.0	0.1
Бельгия	0.0	0.0	0.0	0.0	0.0	0.0	0.0	0.0	100	0.0	0.0
Великобритания	7.4	10.9	6.9	27.5	7.2	4.9	9.2	1.5	22.4	1.0	1.3
Венгрия	0.5	3.2	2.5	63.4	0.0	8.5	0.7	8.3	1.8	11.2	0.0
Германия	0.0	3.0	0.0	0.0	0.0	0.0	28.2	17.8	5.8	45.3	0.0
Греция	-	-	-	-	-	-	-	-	-	-	-
Дания	0.0	13.9	0.4	42.9	0.1	6.0	14.0	1.6	2.9	18.3	0.0
Израиль
Ирландия	13.8	7.3	5.3	23.2	5.5	2.7	13.1	0.5	16.8	6.8	4.9
Исландия	16.4	5.5	0.0	6.9	0.0	5.5	0.0	2.7	0.0	63.0	0.0
Испания	9.0	7.4	0.9	19.0	1.0	8.8	17.0	1.0	19.8	16.1	0.0
Италия	0.0	2.1	0.0	10.9	6.1	12.4	30.4	9.4	0.0	14.5	14.2
Канада	1.9	8.7	3.4	28.8	2.7	5.5	15.7	1.4	18.4	9.3	4.2
Колумбия	1.1	4.1	3.7	41.3	3.1	7.6	21.9	3.2	2.6	11.3	0.0
Коста-Рика
Латвия	10.9	1.0	0.2	25.4	0.1	5.5	12.4	1.0	32.3	11.3	0.0
Литва	-	-	-	-	-	-	-	-	-	-	-

(окончание)

	Образование	Искусство и гуманитарные науки	Социальные науки, журналистика и информация	Бизнес, управление и право	Естественные науки, математика и статистика	Информационно-коммуникационные технологии (ИКТ)	Инженерные, обрабатывающие и строительные отрасли	Сельское, лесное, рыболовное хозяйство и ветеринария	Здравоохранение и социальное обеспечение	Сервис	Общие программы и квалификации и специальности, не распределенные по научным областям
Люксембург	0.0	10.0	0.0	27.4	0.0	3.1	14.7	0.0	39.0	5.8	0.0
Мексика	0.1	1.8	0.3	28.9	1.6	9.5	39.0	2.5	6.5	9.9	0.0
Нидерланды	3.1	2.9	7.2	50.6	0.0	5.4	7.0	1.7	10.7	11.5	0.0
Новая Зеландия	4.8	20.5	3.5	22.6	3.3	7.9	7.3	4.4	9.3	13.6	2.9
Норвегия	3.9	18.1	0.0	0.6	1.3	1.9	56.8	0.1	1.7	15.8	0.0
Польша	0.0	0.0	0.0	0.0	0.0	0.0	0.0	0.0	100	0.0	0.0
Португалия	0.0	10.5	0.3	19.7	1.9	16.2	19.3	6.3	11.1	14.7	0.0
Республика Корея	5.4	12.5	0.2	11.0	0.6	5.1	22.4	1.0	22.5	19.3	0.0
Словакия	8.2	43.3	0.0	7.8	0.0	0.0	8.6	0.7	24.8	6.6	0.0
Словения	0.0	7.4	0.0	16.3	1.4	7.3	30.1	3.4	1.7	32.5	0.0
США	1.6	43.2	4.6	11.0	4.9	3.5	6.3	0.7	18.2	6.2	0.0
Турция	0.0	8.6	0.5	34.1	0.2	3.4	12.4	3.0	27.8	10.1	0.0
Финляндия	–	–	–	–	–	–	–	–	–	–	–
Франция	0.1	4.7	1.2	44.5	4.2	2.7	21.5	3.5	10.7	6.0	0.8
Чехия	0.0	100	0.0	0.0	0.0	0.0	0.0	0.0	0.0	0.0	0.0
Чили	13.4	2.0	0.1	23.3	0.6	2.9	19.3	2.1	24.0	12.3	0.0
Швейцария	19.0	13.7	14.8	0.0	0.0	0.0	10.6	0.0	41.9	0.0	0.0
Швеция	0.2	12.2	2.1	32.1	0.1	10.0	26.7	2.4	5.9	7.9	0.4
Эстония	–	–	–	–	–	–	–	–	–	–	–
Япония	9.2	9.8	4.0	11.5	0.0	...*	14.0	0.9	22.0	18.5	10.3

* Данные распределены по другим областям образования.

12.13. РАСПРЕДЕЛЕНИЕ ВЫПУСКНИКОВ С ВЫСШИМ ОБРАЗОВАНИЕМ ПО ПРОГРАММАМ БАКАЛАВРИАТА, СПЕЦИАЛИТЕТА, МАГИСТРАТУРЫ В РОССИИ И СТРАНАХ ОЭСР ПО НАУЧНЫМ ОБЛАСТЯМ ОБРАЗОВАНИЯ (МСКО 6,7): 2019
(проценты)

	Образование	Искусство и гуманитарные науки	Социальные науки, журналистика и информация	Бизнес, управление и право	Естественные науки, математика и статистика	Информационно-коммуникационные технологии (ИКТ)	Инженерные, обрабатывающие и строительные отрасли	Сельское, лесное, рыболовное хозяйство и ветеринария	Здравоохранение и социальное обеспечение	Сервис	Общие программы и квалификации, не распределенные по научным областям
Россия (2020)	10.5	5.1	14.7	25.4	4.6	5.0	22.1	3.6	5.9	3.2	...
Россия (2019)	10.2	3.8	16.6	26.6	4.4	4.8	21.4	3.6	5.7	3.0	...
Австралия	7.5	9.5	7.3	33.4	6.0	6.4	8.4	0.7	20.1	0.9	0.0
Австрия	12.8	9.1	11.0	26.3	8.1	4.6	14.9	1.0	10.9	1.5	0.0
Бельгия	8.1	9.7	10.6	21.5	3.5	2.2	11.5	2.0	24.8	1.4	4.7
Великобритания	8.1	15.5	12.8	24.2	13.8	3.8	8.6	0.9	12.0	0.0	0.4
Венгрия	15.4	9.1	10.6	24.1	3.5	4.8	15.5	3.6	8.5	4.6	0.4
Германия	10.2	10.2	7.0	25.5	7.2	4.6	24.7	1.7	6.1	2.7	0.1
Греция	8.7	11.8	15.0	20.1	8.8	3.4	15.0	2.6	11.0	3.7	0.0
Дания	6.2	11.2	11.7	23.4	6.1	4.9	11.4	1.0	22.9	1.3	0.0
Израиль	22.8	7.5	17.0	22.9	4.2	5.2	8.9	0.5	10.2	0.0	0.8
Ирландия	8.3	11.7	6.3	26.8	7.9	8.8	8.9	1.6	16.4	3.2	0.1
Исландия	13.9	9.7	16.7	21.1	4.8	5.7	9.6	1.0	15.1	2.5	0.0
Испания	19.6	9.5	9.7	19.8	5.8	2.3	11.2	1.1	16.4	4.6	0.0
Италия	7.1	17.1	14.7	18.0	7.5	1.2	15.0	2.4	13.8	2.9	0.4
Канада	7.9	8.7	15.1	23.3	11.4	3.7	10.1	0.8	14.0	3.2	2.0
Колумбия	12.3	2.9	12.1	42.5	1.6	1.2	17.7	1.4	7.6	0.8	0.0
Коста-Рика
Латвия	8.1	8.8	10.0	29.5	3.7	4.0	12.4	1.6	14.4	7.5	0.0
Литва	5.9	8.7	9.3	24.7	4.2	3.7	19.1	3.0	18.7	2.7	0.1

(окончание)

	Образование	Искусство и гуманитарные науки	Социальные науки, журналистика и информация	Бизнес, управление и право	Естественные науки, математика и статистика	Информационно-коммуникационные технологии (ИКТ)	Инженерные, обрабатывающие и строительные отрасли	Сельское, лесное, рыболовное хозяйство и ветеринария	Здравоохранение и социальное обеспечение	Сервис	Общие программы и квалификации и специальности, не распределенные по научным областям
Люксембург	13.6	10.7	11.2	47.9	3.8	4.3	7.0	0.4	0.2	1.0	0.0
Мексика	11.0	3.4	20.8	24.1	2.4	4.6	17.2	2.0	11.7	2.8	0.0
Нидерланды	9.2	8.7	14.1	27.6	6.5	3.1	8.5	1.1	16.0	5.1	0.1
Новая Зеландия	10.5	9.1	10.7	25.2	7.9	6.4	9.6	1.2	17.7	1.5	0.3
Норвегия	18.5	7.4	12.0	17.5	4.0	4.4	9.9	0.8	20.6	4.8	0.2
Польша	13.3	6.7	8.7	23.8	3.1	3.8	13.8	1.7	17.4	7.2	0.6
Португалия	4.4	9.9	11.6	20.9	6.0	1.5	19.7	2.2	17.8	6.0	0.1
Республика Корея	8.2	17.0	7.6	16.0	5.6	4.5	19.6	1.5	13.4	6.6	0.1
Словакия	13.7	6.8	11.2	21.4	5.4	4.0	12.2	2.5	16.5	6.3	0.0
Словения	12.9	8.8	10.8	18.8	6.8	3.6	15.4	3.4	14.0	5.5	0.0
США	7.9	11.3	14.3	22.1	8.2	4.7	7.3	1.0	17.3	5.9	0.0
Турция	10.7	13.5	12.6	27.8	3.9	0.6	14.9	1.7	9.6	4.7	0.0
Финляндия	6.7	11.0	6.8	19.2	4.1	7.4	16.5	2.2	21.3	4.8	0.0
Франция	5.6	9.8	9.7	31.4	9.1	3.9	11.2	0.9	15.4	3.0	0.1
Чехия	13.6	8.0	10.7	19.3	5.1	5.2	14.9	3.5	12.4	7.3	0.0
Чили	16.4	3.6	6.7	27.2	1.3	3.0	15.0	1.6	19.9	5.3	0.0
Швейцария	9.9	7.2	6.7	28.8	5.5	2.7	16.0	1.4	15.6	5.7	0.6
Швеция	15.5	5.5	13.9	14.3	4.0	3.4	17.3	0.5	24.1	1.5	0.0
Эстония	8.3	12.3	7.9	24.3	5.8	7.9	13.5	1.9	12.3	5.9	0.0
Япония	7.6	15.5	7.7	21.7	4.1	...*	17.9	3.3	10.3	2.6	9.3

* Данные распределены по другим областям образования.

12.14. УДЕЛЬНЫЙ ВЕС ИНОСТРАННЫХ СТУДЕНТОВ, АСПИРАНТОВ, ОРДИНАТОРОВ И АССИСТЕНТОВ-СТАЖЕРОВ В ОБЩЕЙ ИХ ЧИСЛЕННОСТИ В РОССИИ, СТРАНАХ ОЭСР И СТРАНАХ БРИКС: СРЕДНЕЕ ПРОФЕССИОНАЛЬНОЕ ОБРАЗОВАНИЕ ПО ПРОГРАММАМ ПОДГОТОВКИ СПЕЦИАЛИСТОВ СРЕДНЕГО ЗВЕНА И ВЫСШЕЕ ОБРАЗОВАНИЕ (МСКО 5, 6, 7 и 8): 2019

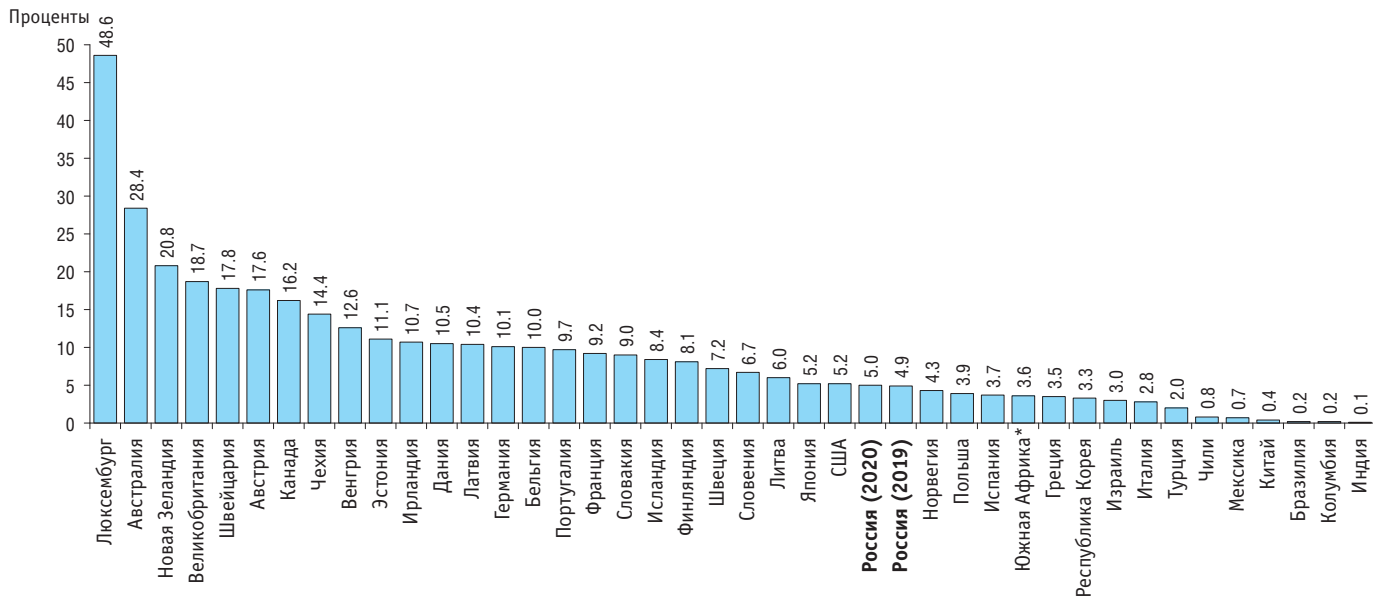

* Данные – 2018 г.

12.15. ОХВАТ ОБРАЗОВАНИЕМ НАСЕЛЕНИЯ В РОССИИ И СТРАНАХ ОЭСР ПО ВОЗРАСТНЫМ ГРУППАМ: 2019
(проценты)

	Охват образованием населения в возрасте, лет					
	6–14	15–19	20–24	25–29	30–39	40 и старше
Россия (2020)	98.9	89.7	38.1	7.5	2.0	1.7
Россия (2019)	99.0	89.1	37.6	7.0	2.0	1.7
Австралия	99.9	87.9	55.4	26.4	15.1	6.8
Австрия	98.8	79.7	35.6	17.7	6.1	1.2
Бельгия	98.8	94.2	49.9	13.5	7.0	3.2
Великобритания	97.5	83.4	32.5	9.7	5.7	2.1
Венгрия	95.3	82.9	34.1	10.1	3.7	1.3
Германия	98.9	86.9	50.6	21.8	5.5	0.5
Греция	96.8	87.6	54.4	24.9	10.4	2.9
Дания	99.6	86.4	52.7	27.9	8.5	2.0
Израиль	96.5	66.1	20.9	19.0	5.7	1.6
Ирландия	100	93.6	42.8	11.9	5.7	3.1
Исландия	98.8	84.9	41.8	21.5	10.1	3.7
Испания	97.7	87.0	47.1	15.8	5.8	2.0
Италия	98.6	85.9	38.3	13.3	3.4	0.7
Канада*	100	72.3	36.3	11.2	4.5	0.7
Колумбия	97.1	60.9	25.3	11.5	5.9	1.5
Коста-Рика	96.7	63.7	22.9	10.6	2.2	3.2
Латвия	98.6	92.2	46.2	15.5	6.4	1.2
Литва	100	93.3	44.2	11.3	4.9	0.9
Люксембург	97.7	76.5	19.5	5.8	1.7	0.3
Мексика	99.7	62.7	26.2	9.8	4.0	2.1
Нидерланды	99.8	92.5

(окончание)

	Охват образованием населения в возрасте, лет					
	6–14	15–19	20–24	25–29	30–39	40 и старше
Новая Зеландия	99.0	82.2	43.0	18.6	11.9	5.2
Норвегия	99.2	87.2	46.9	19.4	8.1	2.6
Польша	96.6	92.4	48.1	11.0	3.4	0.9
Португалия	99.6	89.5	37.5	9.8	4.2	1.6
Республика Корея	99.3	83.9	49.7	8.0	1.6	0.6
Словакия	94.8	83.5	31.7	6.3	2.0	0.6
Словения	98.7	94.1	56.3	12.0	2.4	0.5
США	100	83.0	36.4	13.2	6.5	2.0
Турция	100	68.9	51.4	32.2	15.8	3.2
Финляндия	98.4	86.6	47.4	29.4	15.7	5.5
Франция	100	86.9	38.5	7.6	1.7	0.4
Чехия	98.3	90.0	41.5	10.1	2.5	0.8
Чили	98.2	81.7	43.9	14.9	6.2	1.4
Швейцария	99.9	84.9	41.0	17.6	4.7	0.8
Швеция	99.2	88.0	43.7	25.8	15.6	4.9
Эстония	97.3	87.7	37.4	14.3	7.0	1.8
Япония	100

* Без учета МСКО 4.

12.16. ОХВАТ ДЕТЕЙ ДОШКОЛЬНЫМ ОБРАЗОВАНИЕМ В РОССИИ И СТРАНАХ ОЭСР: 2019
(проценты)

	Охват детей в возрасте до 3 лет программами развития детей младшего возраста (МСКО 01)	Охват детей в возрасте 3–5 лет программами дошкольного образования (МСКО 02)*
Россия (2020)	25.2	84.0
Россия (2019)	24.2	83.3
Австралия	41.0	83.2
Австрия	22.2	89.9
Бельгия	46.3	98.3
Великобритания	...	100
Венгрия	4.9	92.9
Германия	38.5	94.0
Греция	10.3	68.8
Дания	55.8	97.7
Израиль	57.5	99.5
Ирландия	25.0	100
Исландия	58.2	96.8
Испания	39.6	97.3
Италия	5.2	94.8
Канада
Колумбия	25.9	84.3
Коста-Рика	1.8	62.3
Латвия	30.5	93.0
Литва	29.9	87.4
Люксембург	1.3	88.4
Мексика	4.1	80.5
Нидерланды	61.9	90.5

(окончание)

	Охват детей в возрасте до 3 лет программами развития детей младшего возраста (МСКО 01)	Охват детей в возрасте 3–5 лет программами дошкольного образования (МСКО 02)*
Новая Зеландия	48.7	90.4
Норвегия	58.0	97.1
Польша	12.4	87.2
Португалия	...	92.2
Республика Корея	65.2	93.3
Словакия	4.9	77.8
Словения	44.3	92.1
США
Турция	0.2	43.2
Финляндия	35.4	85.1
Франция	4.1	100
Чехия	5.9	86.3
Чили	22.9	79.7
Швейцария	0.0	49.4
Швеция	47.3	94.5
Эстония	30.9	91.2
Япония	34.8	94.0

* По зарубежным странам, в которых типичный (или установленный законом) возраст для поступления на МСКО 1 пять или менее лет, – включая МСКО 1.

**12.17. УДЕЛЬНЫЙ ВЕС ЖЕНЩИН В ОБЩЕЙ ЧИСЛЕННОСТИ УЧИТЕЛЕЙ (ПРЕПОДАВАТЕЛЕЙ) В РОССИИ, СТРАНАХ ОЭСР
И СТРАНАХ БРИКС: 2019***
(проценты)

	Дошкольное образование (МСКО 0)	Начальное общее образование (МСКО 1)	Основное общее образование (МСКО 2)	Среднее общее образование (МСКО 3)	Среднее профессиональное образование – программы подготовки специалистов среднего звена, высшее образование (МСКО 5, 6, 7, 8)
	(1)	(2)	(3)	(4)	(5)
Россия (2020)	99.6	99.4	n(4)	83.6	63.9
Россия (2019)	99.6	99.3	n(4)	83.7	63.6
Страны ОЭСР					
Австрия	98.3	92.0	72.3	63.7	42.8
Бельгия	96.7	82.7	66.1	63.8	48.9
Великобритания	95.4	86.1	63.2	61.8	46.3
Венгрия	99.6	95.8	76.4	68.1	41.1
Германия	95.1	87.4	66.4	58.9	39.5
Греция	98.7	72.6	67.3	56.9	35.7
Дания	89.4	68.4	62.1	52.5	43.7
Израиль	99.4	85.5	78.8	70.8	48.2
Ирландия	98.4	85.5	n(4)	70.0	46.1
Исландия	93.1	82.8	82.7
Испания	92.8	77.2	60.8	58.2	44.4
Италия	98.7	95.4	76.9	67.8	37.8
Канада	n(2)	75.2	n(2)	75.2	49.5
Колумбия	96.6	77.1	51.2	49.1	38.4
Коста-Рика	93.6	78.8	57.6	58.5	43.9
Латвия	99.2	92.1	84.4	83.8	54.6
Литва	99.0	96.7	82.6	80.9	55.3

(продолжение)

	Дошкольное образование (МСКО 0)	Начальное общее образование (МСКО 1)	Основное общее образование (МСКО 2)	Среднее общее образование (МСКО 3)	Среднее профессиональное образование – программы подготовки специалистов среднего звена, высшее образование (МСКО 5, 6, 7, 8)
	(1)	(2)	(3)	(4)	(5)
Люксембург	95.8	76.1	n(4)	55.3	35.0
Мексика	94.2	67.9	53.7	50.1	...
Нидерланды	88.0	87.4	54.3	54.3	46.3
Новая Зеландия	97.3	84.7	67.7	62.1	51.9
Норвегия	91.1	74.8	74.8	55.4	46.9
Польша	97.9	82.9	75.7	69.8	46.2
Португалия	99.1	80.9	71.8	68.9**	45.1
Республика Корея	99.0	77.5	70.8	55.1	35.1
Словакия	99.6	90.2	76.1	73.5	46.6
Словения	97.4	88.6	n(2)	66.7	42.7
США	93.0	86.8	66.8	58.1	50.2**
Турция	94.4	64.0	58.3	52.2	44.8
Финляндия	97.3	80.0	74.8	69.4	52.1
Франция	91.1	83.5	60.2	60.1	44.9
Чехия	99.5	94.4	77.9	59.7	38.1
Чили	98.6	80.8	68.8	57.9	...
Швейцария	97.0	83.3	56.1	48.1	35.5
Швеция	96.5	81.7	65.4	53.9	46.0
Эстония	99.5	90.2	82.3	77.4	49.3
Япония	96.9	64.4	43.0	30.8**	28.4**

(окончание)

	Дошкольное образование (МСКО 0)	Начальное общее образование (МСКО 1)	Основное общее образование (МСКО 2)	Среднее общее образование (МСКО 3)	Среднее профессиональное образование – программы подготовки специалистов среднего звена, высшее образование (МСКО 5, 6, 7, 8)
	(1)	(2)	(3)	(4)	(5)
Страны БРИКС					
Бразилия	94.7	88.2	66.3	59.1	46.2
Индия	96.9	54.4	48.3	...	42.2
Китай	97.4	69.0	57.0
Южная Африка	56.6	...

* По Ирландии – данные по государственным организациям, кроме МСКО 0; по Израилю – по государственным организациям; по Канаде – по государственным организациям в части МСКО 5, 6, 7 и 8. По России – данные по персоналу (без учета внешних совместителей и работающих по договорам гражданско-правового характера): воспитателям (включая старших воспитателей) организаций, осуществляющих образовательную деятельность по образовательным программам дошкольного образования, присмотр и уход за детьми (МСКО 0), учителям организаций, осуществляющих образовательную деятельность по образовательным программам начального, основного и среднего общего образования (МСКО 1, 2 и 3), преподавателям и мастерам производственного обучения, осуществляющим образовательную деятельность по образовательным программам среднего профессионального образования – программам подготовки специалистов среднего звена, и профессорско-преподавательскому составу, осуществляющему образовательную деятельность по образовательным программам высшего образования – программам бакалавриата, программам специалитета, программам магистратуры (МСКО 5, 6 и 7).

** Включая программы МСКО 4.

12.18. ЧИСЛЕННОСТЬ ОБУЧАЮЩИХСЯ В РАСЧЕТЕ НА ОДНОГО УЧИТЕЛЯ (ПРЕПОДАВАТЕЛЯ) В РОССИИ, СТРАНАХ ОЭСР И СТРАНАХ БРИКС: 2019*

(человек)

	Дошкольное образование (МСКО 0)	Начальное общее образование (МСКО 1)	Основное общее образование (МСКО 2)	Среднее общее образование (МСКО 3)**	Среднее профессиональное образование по программам подготовки специалистов среднего звена (МСКО 5)	Высшее образование (МСКО 6, 7 и 8)
	(1)	(2)	(3)	(4)	(5)	(6)
Россия (2020)	14	n(4)	n(4)	19	17	12
Россия (2019)	14	n(4)	n(4)	18	16	12
Страны ОЭСР						
Австралия	...	15	n(4)	12	...	16
Австрия	12	12	9	10	8	15
Бельгия	...	13	9	10	n(6)	21
Великобритания	37	20	16	18	n(6)	11
Венгрия	13	10	11	11	n(6)	11
Германия	7	15	13	12	13	12
Греция	...	9	8	10	–	...
Дания	5	12	11	11	15	15
Израиль	...	15	13	16
Ирландия	4	15	...	13	n(6)	23
Исландия	4	11	10
Испания	12	14	12	10	11	13
Италия	12	11	11	10***	–	20
Канада	n(2)	16	n(2)	13
Колумбия	...	23	27	24	24	28
Коста-Рика	11	12	14	14
Латвия	9	12	9	11	13	18
Литва	10	14	10	9	–	15

(продолжение)

	Дошкольное образование (МСКО 0)	Начальное общее образование (МСКО 1)	Основное общее образование (МСКО 2)	Среднее общее образование (МСКО 3)**	Среднее профессиональное образование по программам подготовки специалистов среднего звена (МСКО 5)	Высшее образование (МСКО 6, 7 и 8)
	(1)	(2)	(3)	(4)	(5)	(6)
Люксембург	12	9	n(4)	9	9	5
Мексика	20	24	32	23	19	18
Нидерланды	16	16	16	18	17	15
Новая Зеландия	5	16	16	12	15	17
Норвегия	10	10	10	11	8	9
Польша	15	10	10	10	9	14
Португалия	...	12	9	9***	n(6)	15
Республика Корея	8	17	13	11
Словакия	12	17	13	13	8	11
Словения	17	11	n(2)	14	18	14
США	...	15	15	15	n(6)	14***
Турция	...	18	15	11	47	20
Финляндия	...	14	9	18	–	15
Франция	23	19	14	11	13	18
Чехия	13	19	13	11	11	17
Чили	23	19	19	20
Швейцария	18	15	12	12	–	14
Швеция	14	13	11	13	10	10
Эстония	8	13	10	15	–	13
Япония	14	16	13	12***

(окончание)

	Дошкольное образование (МСКО 0)	Начальное общее образование (МСКО 1)	Основное общее образование (МСКО 2)	Среднее общее образование (МСКО 3)**	Среднее профессиональное образование по программам подготовки специалистов среднего звена (МСКО 5)	Высшее образование (МСКО 6, 7 и 8)
	(1)	(2)	(3)	(4)	(5)	(6)
Страны БРИКС						
Бразилия	17	24	25	23	3	24
Индия	31	28	19	24	n(6)	25
Китай	17	16	13	14
Южная Африка	29

* По Ирландии, Швейцарии – данные только по государственным организациям; по Израилю – по государственным организациям в части МСКО 2 и 3. По России: в части МСКО 0 – данные по воспитателям (включая старших воспитателей), в части МСКО 5 – данные включают мастеров производственного обучения.

** По зарубежным странам – общие программы МСКО 3.

*** Включая программы МСКО 4.

12.19. СРЕДНИЙ РАЗМЕР КЛАССА В РОССИИ И СТРАНАХ ОЭСР: 2019*

(человек)

	Начальное общее образование (МСКО 1)			Основное общее образование (МСКО 2)		
	Всего	Государственные и муниципальные организации	Частные организации	Всего	Государственные и муниципальные организации	Частные организации
Россия (2020)	21	22	14	20	21	13
Россия (2019)	21	21	14	20	20	13
Австралия	23	23	24	22	22	24
Австрия	18	18	19	21	21	21
Бельгия
Великобритания	26	27	24	23	25	23
Венгрия	22	22	20	21	21	21
Германия	21	21	21	24	24	23
Греция	17	17	22	20	20	23
Дания	20	20	17	20	21	19
Израиль	26	27	25	28	29	24
Ирландия	...	24
Исландия	19	19	15	20	20	14
Испания	22	21	24	25	25	27
Италия	19	19	19	21	21	21
Канада
Колумбия	23	25	18	30	32	24
Коста-Рика	16	16	16	33	36	19
Латвия	17	17	10	16	16	15
Литва	17	18	16	19	19	20
Люксембург	...	15	18	...

(окончание)

	Начальное общее образование (МСКО 1)			Основное общее образование (МСКО 2)		
	Всего	Государственные и муниципальные организации	Частные организации	Всего	Государственные и муниципальные организации	Частные организации
Мексика	24	25	20	27	27	23
Нидерланды	...	23
Новая Зеландия
Норвегия	–	–	–	–	–	–
Польша	18	18	11	19	20	16
Португалия	21	21	20	22	22	23
Республика Корея	23	23	27	26	26	25
Словакия	18	18	18	20	20	19
Словения	19	19	19	20	20	19
США	20	21	16	25	26	18
Турция	23	23	17	25	26	17
Финляндия	20	20	18	19	19	19
Франция	23	22	25	25	25	26
Чехия	21	21	15	22	22	18
Чили	31	29	32	30	29	31
Швейцария	...	19	19	...
Швеция	20	20	18	22	22	22
Эстония	19	19	16	19	19	14
Япония	27	27	28	32	32	33

* По России данные без отдельных организаций и классов для обучающихся с умственной отсталостью (интеллектуальными нарушениями).

12.20. ДИНАМИКА СРЕДНЕГО БАЛЛА УЧАЩИХСЯ 4-Х КЛАССОВ ПО МАТЕМАТИКЕ И ЕСТЕСТВЕННОНАУЧНЫМ ДИСЦИПЛИНАМ*

(средний балл по международной 1000-балльной шкале)

* Здесь и далее (рис. 12.21, табл. 12.22, 12.23) – по результатам международного исследования качества математического и естественнонаучного образования TIMSS-2019. Представлены результаты за годы, в которые Россия принимала участие в соответствующем исследовании.

** Страны Юго-Восточной Азии, которые имеются в виду здесь и далее (рис.12.21) – Сингапур, Гонконг, Республика Корея, Япония и Китайский Тайбэй, – традиционно входят в число лидеров TIMSS.

*** Здесь и далее (рис. 12.21): среднее по миру – средний показатель по странам, участвовавшим в исследовании.

12.21. ДИНАМИКА СРЕДНЕГО БАЛЛА УЧАЩИХСЯ 8-Х КЛАССОВ ПО МАТЕМАТИКЕ И ЕСТЕСТВЕННОНАУЧНЫМ ДИСЦИПЛИНАМ

(средний балл по международной 1000-бальной шкале)

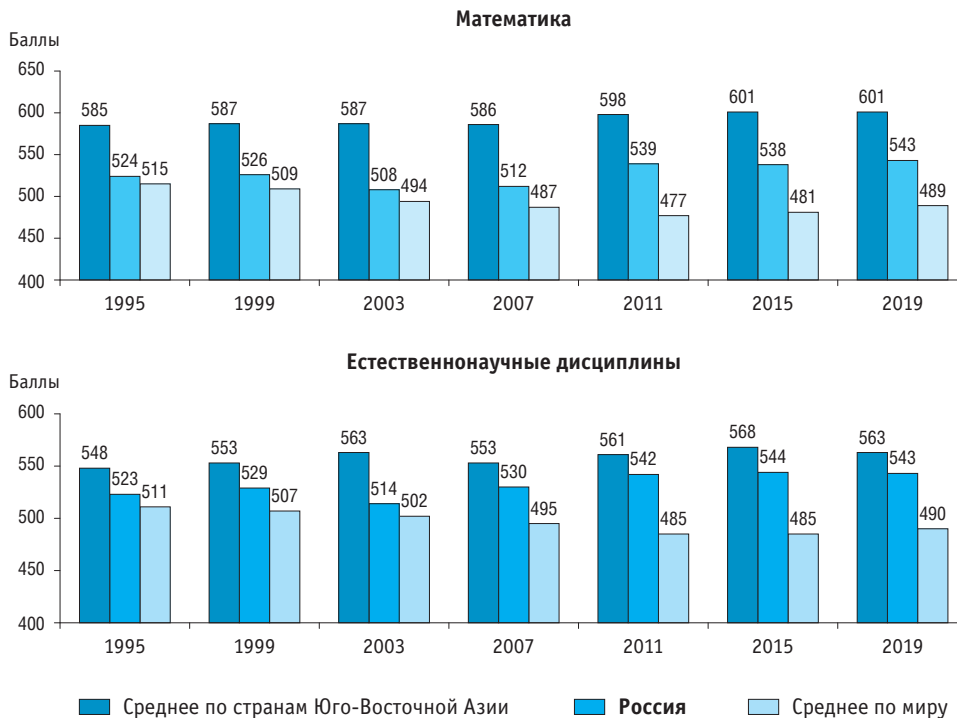

12.22. РЕЗУЛЬТАТЫ УЧАЩИХСЯ 4-Х КЛАССОВ ПО МАТЕМАТИКЕ И ЕСТЕСТВОЗНАНИЮ: 2019

(средний балл по международной 1000-балльной шкале)

	Математика		Естественнонаучные дисциплины	
	Средний балл	Место	Средний балл	Место
Россия	567	6	567	3
Австралия	516	27	533	14
Австрия	539	13	522	23
Азербайджан	515	28	427	50
Албания	494	39	489	39
Англия	556	8	537	12
Армения	498	38	466	43
Бахрейн	480	44	493	38
Бельгия (фл.)	532	17	501	35
Болгария	515	29	521	24
Босния и Герцеговина	452	47	459	44
Венгрия	523	22	529	17
Германия	521	25	518	28
Гонконг	602	2	531	15
Грузия	482	42	454	45
Дания	525	21	522	22
Иран	443	50	441	48
Ирландия	548	9	528	18
Испания	502	37	511	31
Италия	515	30	510	32
Казахстан	512	31	494	37
Канада	512	32	523	21
Катар	449	48	449	47
Кипр	532	18	511	30
Китайский Тайбэй	599	4	558	5
Косово	444	49	413	52
Кувейт	383	55	392	54
Латвия	546	10	542	7
Литва	542	12	538	10
Мальта	509	35	496	36

(окончание)

	Математика		Естественнонаучные дисциплины	
	Средний балл	Место	Средний балл	Место
Марокко	383	54	374	55
Нидерланды	538	14	518	27
Новая Зеландия	487	40	503	34
Норвегия	543	11	539	8
ОАЭ	481	43	473	41
Оман	431	52	435	49
Пакистан	328	57	290	57
Польша	520	26	531	16
Португалия	525	20	504	33
Республика Корея	600	3	588	2
Республика Косово	444	49	413	52
Саудовская Аравия	398	53	402	53
Северная Ирландия	566	7	518	26
Северная Македония	472	45	426	51
Сербия	508	36	517	29
Сингапур	625	1	595	1
Словакия	510	33	521	25
США	535	15	539	9
Турция	523	23	526	19
Филиппины	297	58	249	58
Финляндия	532	19	555	6
Франция	485	41	488	40
Хорватия	509	34	524	20
Черногория	453	46	453	46
Чехия	533	16	534	13
Чили	441	51	469	42
Швеция	521	24	537	11
ЮАР	374	56	324	56
Япония	593	5	562	4

12.23. РЕЗУЛЬТАТЫ УЧАЩИХСЯ 8-Х КЛАССОВ ПО МАТЕМАТИКЕ И ЕСТЕСТВОЗНАНИЮ: 2019

(средний балл по международной 1000-балльной шкале)

	Математика		Естественнонаучные дисциплины	
	Средний балл	Место	Средний балл	Место
Россия	543	6	543	5
Австралия	517	10	528	9
Англия	515	13	517	14
Бахрейн	481	24	486	22
Венгрия	517	11	530	8
Гонконг	578	5	504	17
Грузия	461	27	447	33
Египет	413	34	389	37
Израиль	519	9	513	16
Иордания	420	33	452	31
Иран	446	29	449	32
Ирландия	524	7	523	10
Италия	497	19	500	18
Казахстан	488	21	478	24
Катар	443	30	475	25
Кипр	501	17	484	23
Китайский Тайбэй	612	2	574	2
Кувейт	403	36	444	34
Ливан	429	32	377	38
Литва	520	8	534	7
Малайзия	461	28	460	29
Марокко	388	39	394	36
Новая Зеландия	482	23	499	19
Норвегия	503	15	495	20

(окончание)

	Математика		Естественнонаучные дисциплины	
	Средний балл	Место	Средний балл	Место
ОАЭ	473	26	473	26
Оман	411	35	457	30
Португалия	500	18	519	13
Республика Корея	607	3	561	4
Румыния	479	25	470	27
Саудовская Аравия	394	37	431	35
Сингапур	616	1	608	1
США	515	12	522	11
Турция	496	20	515	15
Финляндия	509	14	543	6
Франция	483	22	489	21
Чили	441	31	462	28
Швеция	503	16	521	12
ЮАР	389	38	370	39
Япония	594	4	570	3

МЕТОДОЛОГИЧЕСКИЕ КОММЕНТАРИИ

Статистические данные по зарубежным странам базируются на следующих источниках: OECD (2021), Education at a Glance 2021: OECD Indicators. OECD Publishing, Paris (<https://www.oecd.org/education/education-at-a-glance/>); OECD Database (<https://stats.oecd.org/>).

При межстрановых сравнениях российская система образования представлена в соответствии со ступенями образования Международной стандартной классификации образования (МСКО 2011), используемой для получения сопоставимых данных о ключевых параметрах систем образования различных стран.

Соотношение ступеней образования в Международной стандартной классификации образования и российской системе образования

Уровень по МСКО 2011	Эквивалент в российской системе образования
<p>МСКО 0 – ОБРАЗОВАНИЕ ДЕТЕЙ МЛАДШЕГО ВОЗРАСТА (ISCED 0 – Early childhood education)</p> <p>Программы имеют образовательную направленность и, как правило, разрабатываются на основе комплексного подхода для поддержания познавательного, физического, социального и эмоционального развития и для знакомства детей младшего возраста с организованным обучением в отрыве от семейной обстановки; рассчитаны на детей, не достигших возраста для поступления на уровень МСКО 1.</p> <p>Выделяются программы развития детей младшего возраста (МСКО 01) и программы дошкольного образования (МСКО 02). Первые имеют образовательный компонент, ориентированный на детей в возрасте 0–2 лет, вторые разработаны для детей от 3 лет и до поступления на уровень МСКО 1.</p> <p>Программы обычно реализуются на базе учреждения/организации для группы детей. Продолжительность программ составляет не менее 2 часов в день в течение 100 дней в году</p>	<p>Дошкольное образование – программы дошкольного образования (включая присмотр и уход за детьми без реализации образовательных программ дошкольного образования)</p>

Уровень по МСКО 2011	Эквивалент в российской системе образования
<p>МСКО 1 – НАЧАЛЬНОЕ ОБРАЗОВАНИЕ (ISCED 1 – Primary education)</p> <p>Программы, как правило, направлены на обучение основным навыкам чтения, письма и математики (т.е. грамотность и счет) и на создание серьезной основы для изучения и понимания основных областей знаний, развития личности и социального развития, подготовки к обучению на уровне МСКО 2. Обучение направлено на получение образования на основном уровне сложности с минимальной специализацией, если таковая имеется. Требование к поступлению – достижение типичного или установленного законом возраста (в большинстве стран – не менее 5 лет и не более 7 лет).</p> <p>Продолжительность обучения составляет 6 лет, однако может варьировать от 4 до 7 лет. Обычно учебный процесс обеспечивает один учитель</p>	<p>Начальное общее образование</p>
<p>МСКО 2 – ПЕРВЫЙ ЭТАП СРЕДНЕГО ОБРАЗОВАНИЯ (ISCED 2 – Lower secondary education)</p> <p>Соответствующие программы, как правило, основываются на учебных результатах предыдущего уровня. Обычно цель образования заключается в том, чтобы заложить основы для обучения в течение всей жизни и развития личности. На уровне МСКО 2 особое значение придается предметно-ориентированному обучению.</p> <p>Этот уровень требует завершения уровня МСКО 1 или способности осваивать содержание уровня путем сочетания уже полученного образования с жизненным и трудовым опытом. Обучение на уровне МСКО 2 заканчивается спустя 8–11 лет с начала обучения на уровне МСКО 1, и его совокупная продолжительность составляет, как правило, 9 лет</p>	<p>Основное общее образование</p>

(продолжение)

Уровень по МСКО 2011	Эквивалент в российской системе образования
<p>МСКО 3 – ВТОРОЙ ЭТАП СРЕДНЕГО ОБРАЗОВАНИЯ (ISCED 3 – Upper secondary education)</p> <p>Программы уровня, как правило, рассчитаны на завершение среднего образования, обеспечивающего подготовку к третичному образованию или обучению навыкам, позволяющим найти работу, либо и то и другое.</p> <p>Уровень МСКО 3 представлен программами общего образования и профессионально-технического образования.</p> <p>Обучение на втором этапе среднего образования обычно составляет 11–13 лет с начала обучения на уровне МСКО 1. Требуется завершение первого этапа среднего образования (уровень МСКО 2) или способность изучать программы уровня МСКО 3 путем сочетания как уже полученного образования, так и жизненного и трудового опыта</p>	<p>Среднее общее образование; среднее профессиональное образование – программы подготовки квалифицированных рабочих, служащих на базе основного общего образования (как с получением среднего общего образования, так и без получения среднего общего образования); профессиональное обучение – программы профессиональной подготовки по профессиям рабочих, должностям служащих (для лиц, не имеющих среднего общего образования)</p>
<p>МСКО 4 – ПОСЛЕСРЕДНЕЕ НЕТРЕТИЧНОЕ ОБРАЗОВАНИЕ (ISCED 4 – Post-secondary non-tertiary education)</p> <p>Послесреднее нетретичное образование направлено на приобретение учебного опыта обучающимися на базе среднего образования и на подготовку к выходу на рынок труда, а также на получение третичного образования. Оно обеспечивает индивидуальное приобретение знаний, навыков и компетенций на уровне ниже третичного. Соответствующие программы, как правило, разрабатываются для обучения лиц, завершивших обучение на уровне МСКО 3 и получивших квалификации, обеспечивающие доступ к третичному образованию или трудоустройство, если квалификация уровня МСКО 3 не дает такого доступа.</p> <p>Программы уровня МСКО 4 не рассматриваются как третичное образование и, как правило, имеют профессионально-техническую направленность или ориентированы непосредственно на рынок труда.</p> <p>Для поступления на программы данного уровня требуется завершение программ уровня МСКО 3.</p> <p>Программы уровня МСКО 4 несколько сложнее, чем программы уровня МСКО 3, но их содержание более специализировано или детализировано. Вместе с тем эти программы менее сложные по сравнению с программами третичного уровня</p>	<p>Среднее профессиональное образование – программы подготовки квалифицированных рабочих, служащих на базе среднего общего образования; профессиональное обучение – программы профессиональной подготовки по профессиям рабочих, должностям служащих; программы переподготовки рабочих, служащих; программы повышения квалификации рабочих, служащих (для лиц, имеющих образование не ниже среднего общего)</p>

Уровень по МСКО 2011	Эквивалент в российской системе образования
<p>МСКО 5 – КОРОТКИЙ ЦИКЛ ТРЕТИЧНОГО ОБРАЗОВАНИЯ (ISCED 5 – Short-cycle tertiary education)</p> <p>Программы уровня предназначены для предоставления участникам профессиональных знаний и развития профессиональных навыков и компетенций. Как правило, они связаны с практикой, профессиональной ориентацией и подготовкой обучающихся к выходу на рынок труда, но также открывают путь к другим программам третичного образования. Академические программы третичного образования, которые ниже программ бакалавриата или равнозначны им, также относятся к уровню МСКО 5.</p> <p>Для поступления на программы данного уровня требуется успешное завершение уровней МСКО 3 и 4, обеспечивающих доступ к третичному образованию.</p> <p>Минимальная продолжительность данного уровня – 2 года, но не более 3 лет</p>	<p>Среднее профессиональное образование – программы подготовки специалистов среднего звена (включая программы на базе основного общего образования)</p>
<p>МСКО 6 – БАКАЛАВРИАТ ИЛИ ЕГО ЭКВИВАЛЕНТ (ISCED 6 – Bachelor's or equivalent level)</p> <p>Программы уровня часто предназначены для получения участниками академических и/или профессиональных знаний, навыков и компетенций, обеспечивающих получение ими первой степени или равнозначной квалификации. Программы этого уровня, как правило, имеют теоретическую основу, но могут включать практические компоненты и характеризуются высоким уровнем исследований и/или имеют лучшую профессиональную практику.</p> <p>Обычно для поступления на программы этого уровня требуется успешное завершение программ уровней МСКО 3 или 4, обеспечивающих доступ к третичному образованию.</p> <p>Продолжительность программ составляет от 3 до 4 лет очного обучения.</p> <p>Программы этого уровня, как правило, ведут к присвоению первых степеней и равнозначных квалификаций третичного образования</p>	<p>Высшее образование – программы бакалавриата</p>

(окончание)

Уровень по МСКО 2011	Эквивалент в российской системе образования
<p>МСКО 7 – МАГИСТРАТУРА ИЛИ ЕЕ ЭКВИВАЛЕНТ (ISCED 7 – Master’s or equivalent level)</p> <p>Программы уровня часто предназначены для предоставления участникам расширенных академических и/или профессиональных знаний, развития навыков и компетенций, обеспечивающих получение второй степени третичного образования или равнозначной квалификации. Программы этого уровня могут иметь существенную исследовательскую составляющую, но еще не ведут к присвоению квалификации доктора наук (PhD). Для поступления обычно требуется успешное завершение программ уровней МСКО 6 или 7</p>	<p>Высшее образование – программы специалитета, программы магистратуры</p>
<p>МСКО 8 – ДОКТОРАНТУРА ИЛИ ЕЕ ЭКВИВАЛЕНТ (ISCED 8 – Doctoral or equivalent level)</p> <p>Программы уровня разработаны для обеспечения продвинутой квалификации в области научных исследований. Они рассчитаны на проведение углубленного самостоятельного исследования и завершаются после представления и защиты диссертации или равнозначной письменной работы, заслуживающей публикации и представляющей значительный вклад в расширение знаний в соответствующей области.</p> <p>Поступление на такие программы обычно требует успешного завершения программ МСКО 7.</p> <p>Продолжительность программ составляет не менее 3 лет в эквиваленте очного обучения при совокупной продолжительности очного обучения по программам третичного образования не менее 7 лет</p>	<p>Высшее образование – программы подготовки научно-педагогических кадров в аспирантуре (адъюнктуре), программы ординатуры, ассистентуры-стажировки</p>

Международное исследование качества математического и естественнонаучного образования TIMSS (TIMSS – Trends in International Mathematics and Science Study) организовано Международной ассоциацией по оценке образовательных достижений (IEA – International Association for the Evaluation of Educational Achievement). Исследование проводится один раз в четыре года. В 2019 г. был реализован его седьмой цикл. Основной целью исследования является оценка подготовки учащихся

4-х и 8-х классов по математике и предметам естественнонаучного профиля. В исследовании TIMSS-2019 (<https://timss2019.org>) участвовали более 500 тыс. учащихся из 64 стран мира. В России для проведения исследования TIMSS-2019 в 4-х классах были отобраны 294 образовательные организации, в 8-х классах – 296 образовательных организаций из девяти субъектов Российской Федерации. Оценка осуществлялась на основе результатов 4.0 тыс. четвероклассников и 3.9 тыс. обучающихся 8-х классов.

ИНДИКАТОРЫ ОБРАЗОВАНИЯ: 2022

Статистический сборник

Редактор *Д.А. Бейлина*

Дизайн *Д.И.В. Галимская, И.В. Цыганков*

Компьютерный макет *В.Г. Паршина*

Подписано в печать 03.12.2021. Формат 60х90 ¹/₁₆. Бумага мелованная.
Уч.-изд. л. 23.7. Печ. л. 33.25. Тираж 250 экз. Заказ № 15256.

Национальный исследовательский университет «Высшая школа экономики»

Отпечатано в ООО «Типография ИРМ-1»
140000, Московская область, г. Люберцы, Инициативная ул., 38
Тел.: +7 (495) 740-00-77

По вопросам приобретения сборника обращаться
в Институт статистических исследований и экономики знаний НИУ ВШЭ:
101000, Москва, Мясницкая ул., 20
Тел.: +7 (495) 621-28-73
issek.hse.ru
issek@hse.ru